

INTRODUCTION

Thank you for purchasing a Honda lawnmower!

This manual covers the operation and maintenance of the Honda HRN536CVKEA and HRN536CVYEA lawnmowers.

We want to help you get the best results from your new mower and to operate it safely. This manual contains the information on how to do that; please read it carefully.

This manual should be considered a permanent part of the lawnmower and should remain with it if it is resold.

If you have a problem or questions concerning the mower, contact your supplying dealer.

We recommend that you read the warranty policy to fully understand its coverage and your responsibilities of ownership.

American Honda Motor Co., Inc. reserves the right to make changes at any time without notice and without incurring any obligation.

No part of this publication may be reproduced without written permission.

SAFETY MESSAGES

Pay special attention to statements preceded by the following words:

DANGER You WILL be KILLED or SERIOUSLY HURT if you don't follow instructions.

WARNING You CAN be KILLED or SERIOUSLY HURT if you don't follow instructions.

CAUTION You CAN be HURT if you don't follow instructions.

Each message tells you what the hazard is, what can happen, and what you can do to avoid or reduce injury.

DAMAGE PREVENTION MESSAGES

You will also see other important messages that are preceded by the following word:

NOTICE Your lawnmower, other property, or the environment can be damaged if you don't follow instructions.

The purpose of these messages is to help prevent damage to your lawnmower, other property, or the environment.

HONDA

OWNER'S MANUAL (Original instructions) HRN536CVKEA • HRN536CVYEA PEDESTRIAN CONTROLLED LAWNMOWER



CONTENTS

INTRODUCTION	1	OPERATION	9
SAFETY MESSAGES	1	Mowing Precautions	9
SAFETY INSTRUCTIONS	2	Starting The Engine	9
Safety Label Location	3	Stopping The Engine	9
Product Identification Plate	3	Safe Mowing Practices	10
COMPONENT IDENTIFICATION	3	Mowing Tips	10
SETUP	4	MAINTENANCE	11
CONTROLS	5	Maintenance Safety	11
Fuel Valve	5	Maintenance Schedule	12
Cutting-mean Control System	5	Engine Maintenance	12
Smart Drive Control	5	Cutting Means Removal And	
Throttle Lever	5	Installation	14
Cutting Height Adjustment		Grass Catcher Cleaning And	
Levers	5	Replacement	14
Clip Director Lever	6	Operation Check Of The	
PRE-OPERATION CHECKS	6	Cutting-means Control	15
Cutting Means	6	TRANSPORTING	15
Engine Oil Level	7	STORAGE	15
Fuel	7	TROUBLESHOOTING	16
Grass Catcher	8	SPECIFICATIONS	17
Cutting Height	8		
Clip Direction	8	Honda Warranty Conditions,	
		EC Declaration of Conformity,	
		Honda Distributor Locations	
	Last pages	

ENGLISH
FRANÇAIS
DEUTSCH
NEDERLANDS
ITALIANO
SVENSKA
SLOVENČINA



00X3RVR8 6000

© 2021 American Honda Motor Co., Inc.— All Rights Reserved

HPE.2021.06
PRINTED IN U.S.A.

SAFETY INSTRUCTIONS

WARNING

To ensure safe operation –



- Honda lawnmowers are designed to give safe and dependable service if operated according to instructions. Read and understand the Owner's Manual before operating the mower. Failure to do so could result in personal injury or equipment damage.

Tampering and Altering

Never attempt to tamper with or alter the emission control system. Among those acts that constitute tampering are:

- Removal or alteration of any part of the intake, fuel, or exhaust systems.
 - Altering or defeating the governor linkage or speed-adjusting mechanism to cause the engine to operate outside its design parameters.
- Read instructions carefully, and become familiar with controls and proper use of equipment.
 - Use the lawnmower for the purpose it is intended for, that is mowing and collecting grass. Any other use could be dangerous or damage the equipment.
 - Never allow children or people unfamiliar with these instructions to use the lawnmower. Local regulations may restrict the age of the operator.
 - Never mow when:
 - People, especially children, or pets are nearby.
 - User is under medication or has swallowed substance known to affect judgment or reactions.
 - There is a risk of adverse weather such as lightning or a storm.
 - Keep in mind that the operator or user is responsible for injuries or hazards occurring to other people or their property.
 - While mowing, always wear substantial footwear and long trousers. Do not operate the equipment when barefoot or wearing sandals.
 - Thoroughly inspect the area where the equipment is to be used, and remove all objects which may be thrown by the machine (stones, branches, wires, toys, bones, etc...).
 - **WARNING - Petrol is highly flammable:**
 - Store fuel in containers specifically designed for this purpose.
 - Refuel outdoors only, before starting the engine, and do not smoke while refueling or handling fuel.
 - Never remove the cap of the fuel tank or add petrol while the engine is running or when the engine is hot.
 - If petrol is spilled, do not attempt to start the engine, but move the machine away from the area of spillage, and avoid creating any source of ignition until the petrol vapors have dissipated.
 - Install fuel caps securely.
 - Before tipping the lawnmower to maintain the cutting means or drain oil, remove fuel from the tank.
 - Replace faulty mufflers.
 - Before using, always visually inspect to see that the cutting means, cutting-means bolts, and cutting-means enclosure are not worn or damaged. Replace worn or damaged cutting means and cutting-means bolts in sets to preserve balance.
 - Do not operate the engine in a confined space where dangerous carbon monoxide fumes can collect.
 - Mow only in daylight or good artificial light. Do not mow if visibility is impaired.
 - If there is a risk of adverse weather such as lightning or a storm, stop operation.
 - Avoid operating the equipment in wet grass, where possible.
 - While mowing, always keep the safety distance to the cutting means, which is provided by the handle length.
 - Walk, never run. Do not let yourself be pulled by the lawnmower.
 - Always be sure of your footing on slopes. Mow across the face of slopes, never up and down.
 - Exercise extreme caution when changing direction on slopes.
 - Do not mow slopes of more than 20°.
 - Use extreme caution when pulling the lawnmower toward you.
 - Stop the cutting means if the lawnmower has to be tilted for transporting, when crossing surfaces other than grass, and when transporting the lawnmower to and from the area to be mowed.
 - Do not attempt to tamper with or disable safety systems.
 - Never operate the lawnmower with defective guards or shields, or without safety devices such as discharge guard and/or grass catcher.

- Do not change the engine governor setting or over-speed the engine.
- Disengage the cutting-means control and drive clutch control before starting the machine.
- Start the engine carefully according to the instructions and with feet well away from the cutting means.
- Do not tilt the lawnmower when starting the engine.
- Start the lawnmower on a level surface, free of high grass or obstacles.
- Keep hands and feet away from rotating parts.
- Do not start the engine when standing in front of the discharge opening.
- Never pick up or carry a lawnmower while the engine is running.
- Stop the engine and disconnect the spark plug cap:
 - Before any operation under the cutting-means enclosure or the discharge chute.
 - Before checking, cleaning, or working on the lawnmower.
 - After striking a foreign object. Inspect the lawnmower for damage and make repairs before restarting and operating the lawnmower.
 - If lawnmower starts to vibrate abnormally, Check immediately the cause of the vibration and perform the necessary repair.
- Stop the engine in the following cases:
 - Whenever you leave the lawnmower.
 - Before refueling the lawnmower.
- Stop the cutting means in the following cases:
 - When installing or removing the grass catcher.
 - Before adjusting the cutting height.
- Reduce the throttle setting (if applicable) during engine shut-down, and turn the fuel valve off at the conclusion of mowing.
- Using any attachments other than those recommended in this manual may cause damage to your lawnmower and such damage will not be covered by your guarantee.
- Keep all nuts, bolts, and screws tight to be sure the equipment is in safe working condition. Regular maintenance is an essential aid to user's safety and retaining a high level of performance.
- Never store the equipment with petrol in the tank inside a building where fumes may reach an open flame, spark or high temperature source.
- Allow the engine to cool before storing in any enclosure.
- To reduce the fire hazard, keep the lawnmower, especially the engine and silencer, the petrol storage area, and battery compartment (if applicable) free of grass, leaves, or excessive grease.
- Do not leave container of grass cuttings in or near a building.
- If the fuel tank has to be drained, this should be done outdoors with a cold engine.
- Check the grass catcher frequently for wear or deterioration.
- Do not use the machine with worn or damaged parts. Part must be replaced, not repaired. Replace worn or damaged parts with Honda genuine parts.
- Cutting means must always bear the mark Honda and the reference number. Non equivalent quality parts may damage the machine and be prejudicial to your safety.
- Wear thick gloves when removing or installing the cutting means or when cleaning the cutting-means enclosure.
- When tightening or loosening the cutting-means bolts, use a wooden block to prevent the cutting means from rotating.
- Always make sure the cutting means is correctly balanced when sharpening.
- Wear eye protection.
- Never use the machine in cases of fatigue or illness of the user, or after consumption of medications, drugs, alcohol or dangerous substances which might interfere with his ability regarding reflexes and concentration.
- When using the machine, always wear safety shoes that are strong and non-slip and long trousers. Do not use the machine with bare feet or wearing open shoes. Avoid wearing chains, bracelets or baggy clothes with loose parts or with lacing or neck ties. Long hair must be tied back. Always wear an anti-noise helmet.
- Please remember that the operator or user is responsible for any accidents or unexpected events that may occur to other persons or their property. The user is responsible for checking on possible risks due to the ground to be worked on, and for taking all precautions necessary for ensuring his own safety and that of others, in particular on sloping ground, rough, slippery or unstable terrain, or near holes, ditches or banks.
- **CAUTION –** The levels for noise and vibration indicated in this information sheet are the maximum values for using the machine. The use of an unbalanced cutting device, an excessive speed of movement and a lack of maintenance have a significant effect on sound emissions and vibration. It is therefore necessary to take preventive measures to eliminate all possible damage due to high noise levels, and stresses due to vibrations; please ensure that the machine is well maintained, wear an anti-noise helmet. Take breaks during the work.

Disposal

To protect the environment, do not dispose of this product, battery, engine oil, etc. carelessly by leaving them in the waste. Observe the local laws and regulations or consult your authorized Honda dealer for disposal.

SAFETY LABEL LOCATION

This label warns you of potential hazards that can cause serious injury. Carefully read meaning. If label comes off or becomes hard to read, contact your dealer for a replacement.

Letter	Meaning
A	
	<ol style="list-style-type: none"> 1. Read the owner's manual before using the mower. 2. Risk of projections: Keep third persons away from the area during use. 3. Risk of cuts. Rotating cutting means: Do not put hands or feet inside the cutting-means enclosure. Disconnect the spark plug cap before performing any operation of maintenance or repairs. 4. Do not operate without either cutting-means enclosure or grass catcher in place.

Letter	Meaning
B	
	<ol style="list-style-type: none"> 5. Read the owner's manual before using the mower. 6. The engine emits toxic carbon monoxide. Do not run in an enclosed area. 7. Petrol is highly flammable. Stop the engine before refueling.

PRODUCT IDENTIFICATION PLATE

Letter	Meaning
C	
	<ol style="list-style-type: none"> 1. Guaranteed sound power level according to Directive 2000/14/EC 2. Conformity mark, according to the EC-Directive 3. Optional conformity mark 4. Conformity mark for United Kingdom 5. Nominal power in kilowatts 6. Maximum engine speed 7. Production date 8. Weight in kilograms 9. Serial number 10. Model 11. Authorized representative name and address 12. Manufacturer's name and address <p>Name and address of manufacturer and authorized representatives are written in the "EC Declaration of Conformity" and "UK Declaration of Conformity" in this Owner's Manual.</p>

COMPONENT IDENTIFICATION

VKEA Type

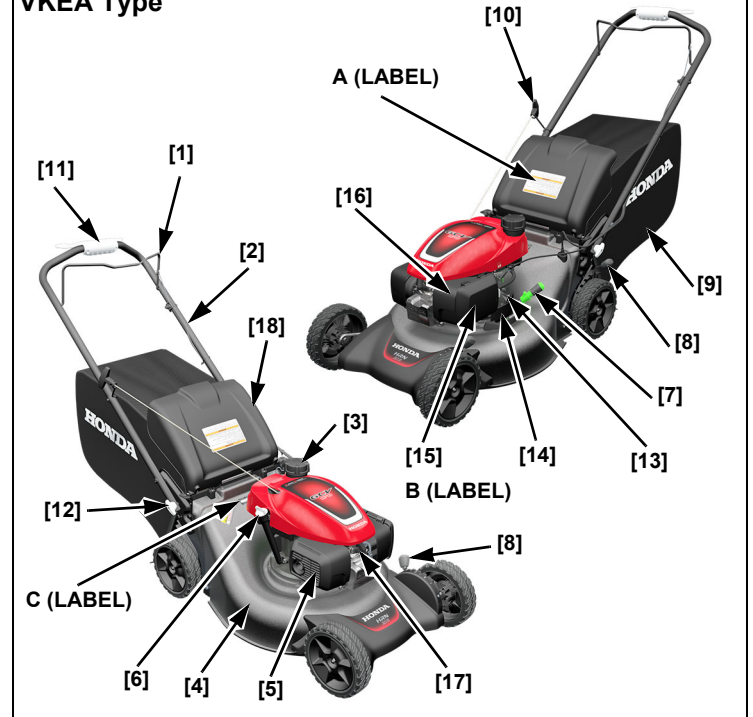

VYEA Type

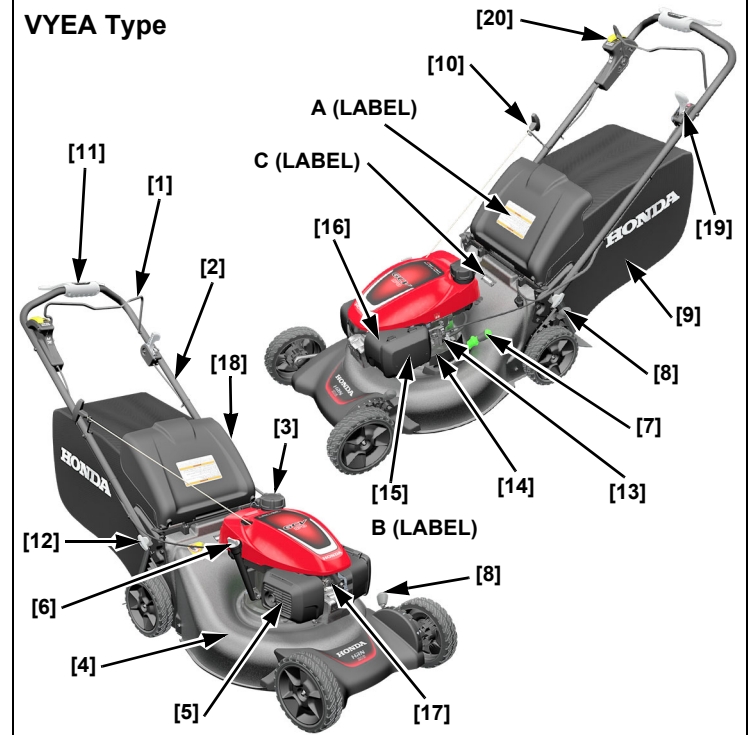

1	Cutting-means control lever (<i>Starts and stops the cutting means</i>)
2	Handlebar
3	Fuel tank cap
4	Cutting-means enclosure
5	Muffler
6	Oil filler cap
7	Clip Director knob
8	Cutting height adjustment lever (2)
9	Grass catcher
10	Recoil starter

11	Smart Drive control
12	Handlebar adjust knob (2)
13	Fuel valve
14	Engine serial number
15	Air cleaner
16	Carburetor
17	Spark plug cap
18	Discharge guard
19	Throttle Lever (VYEA)
20	Roto-Stop Button (VYEA)

SETUP

UNPACKING

Remove all the cardboard from around the handlebar.

HANDLEBAR SETUP

Turn the handlebar adjust knobs into the unlocked position, and then carefully raise the handlebar into the mowing position ①. The VKEA type requires the cutting-means control lever ② to be pulled against the handlebar.

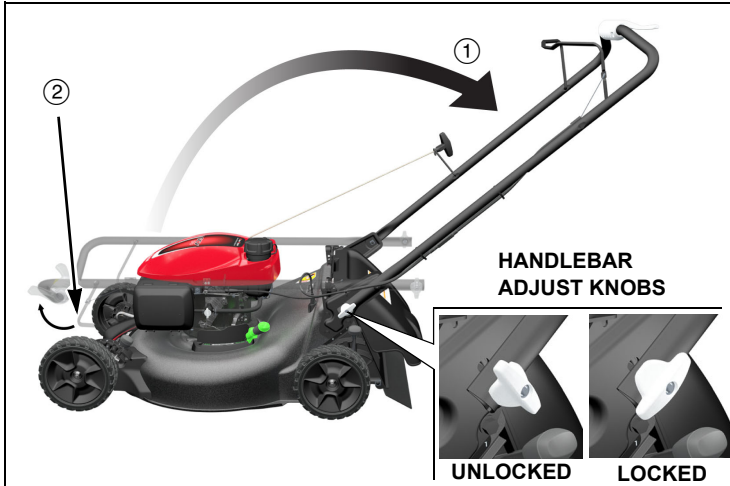

Align the adjust knobs with one of the two holes on each handle stay. Setting the adjust knobs in the lowest holes raises the handlebar to its highest position.

Turn the handlebar adjust knobs 90 degrees into the locked position, making sure both sides are positioned at the same height.

NOTICE

Do not allow the control cables to become caught, pinched, or kinked while unfolding the handlebar. The cables or engine control system may be damaged.

GRASS CATCHER ASSEMBLY

1. Install the assembled frame [1] into the fabric grass catcher [2], keeping the grass catcher handle [3] exposed.
2. Secure the seven plastic clips [4] to attach the fabric catcher to the frame.

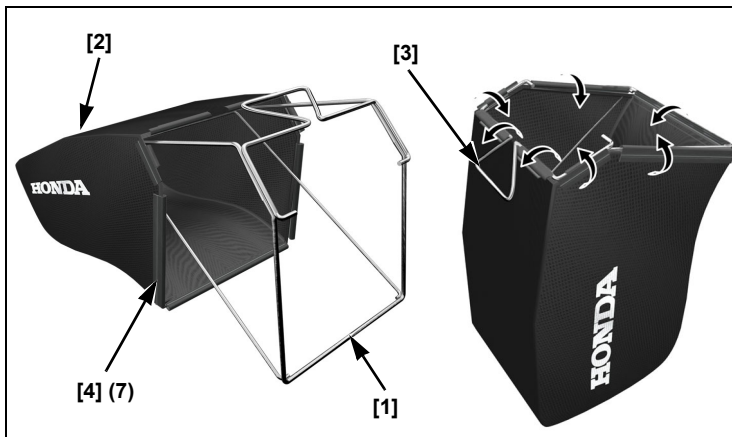

Lift the discharge guard [1] and install the grass catcher [2].

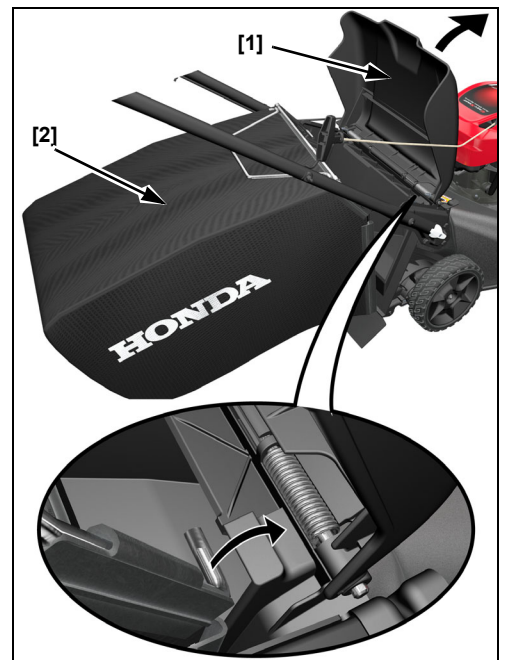

ENGINE OIL

The mower is shipped **WITHOUT OIL** in the engine.

Add enough SAE 10W-30 API service category SN or later oil to bring the oil level between the upper limit [2] and lower limit [3] marks on the dipstick [1] as shown.

Do not overfill the engine with oil. If the engine is overfilled, the excess oil may get transferred to the air cleaner housing and air filter.

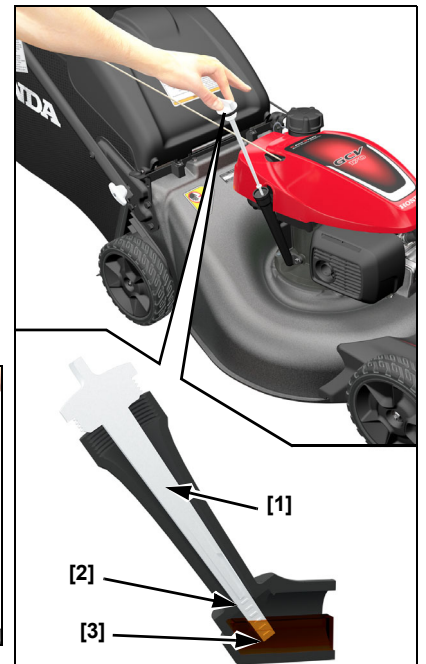

FUEL

Refer to page 7.

BEFORE USING YOUR LAWNMOWER

Before using the lawnmower, all mower operators must read the following chapters:

- **SAFETY INSTRUCTIONS** (page 2)
- **CONTROLS** (page 5)
- **PRE-OPERATION CHECKS** (page 6)
- **OPERATION** (page 9)
- **MAINTENANCE SCHEDULE** (page 12)

CONTROLS

FUEL VALVE

The fuel valve [1] opens and closes the connection between the fuel tank and the carburetor.

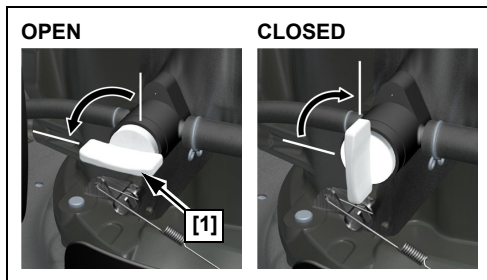

CUTTING-MEAN CONTROL SYSTEM

VKEA Type

The cutting-means control lever [1] must be pulled back against the handlebar to start and run the engine. The cutting means start to rotate when the lever is pulled back against the handlebar and the recoil starter grip is pulled.



Continue to hold the cutting-means lever fully against the handlebar. This will keep the engine and cutting means rotating smoothly and prevent premature wear to the cutting-means control system.

Release the cutting-means control lever to stop the engine and stop cutting means rotation whenever you need to leave the mower.

VYEA Type

To start cutting-means rotation, make sure the engine is running and the throttle lever [1] is in the FAST position.

1. Push down and **hold** the Roto-Stop® button [2].
2. Pull the cutting-means control lever [3] quickly against the handlebar allowing the engine to bring the cutting means up to full speed. Then release the Roto-Stop button.

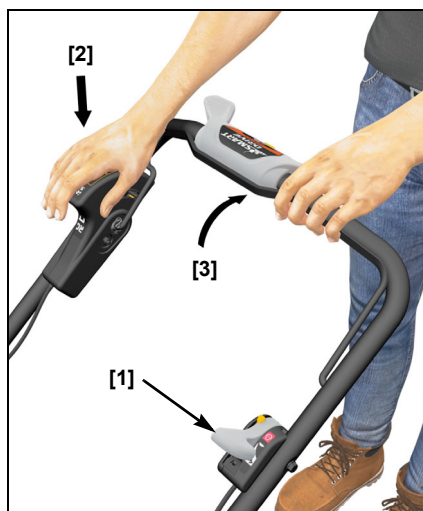

Continue to hold the cutting-means lever fully against the handlebar to maintain cutting means rotation. The cutting-means control lever must always be fully engaged or fully released. Do not partially engage the lever.

Release the cutting-means control lever to stop cutting means rotation. Always release the cutting-means control lever before starting the engine to prevent the cutting means from rotating.

SMART DRIVE CONTROL

With the engine running and the cutting means rotating, slowly push the Smart Drive control to propel the mower forward.

Ground speed will increase as more pressure is applied to the Smart Drive control. After maximum ground speed is obtained,



applying additional pressure will not further increase ground speed. Apply only enough pressure to achieve the desired speed.

Release the Smart Drive control to disengage the drive when mowing around trees and other obstacles. Push the mower around obstacles for better directional control.

Ground speed varies with terrain, grass height, slope, and grass catcher weight. Moving the Smart Drive control allows you to maintain the desired ground speed under constantly changing mowing conditions.

Release the Smart Drive control to disengage (stop) the rear wheels.

Adjusting the Smart Drive Control

The Smart Drive control can be adjusted up or down into any one of five positions for operator comfort.

Do not attempt to adjust the position of the Smart Drive control while the mower is in motion.

Slide the multi-position adjuster [1] to the left to unlock the control, move the Smart Drive control up or down into the most comfortable position, and then release the multi-position adjuster and allow it to engage.

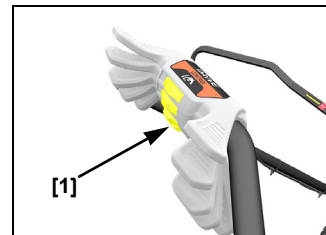

THROTTLE LEVER

VYEA Type

For best cut quality, always mow with the throttle lever in the FAST position. When the cutting means rotate at the preset fast speed, they create a strong fan action that lifts and cuts grass more efficiently.

Do not try to increase the preset FAST engine speed; the cutting means could fracture and come apart.

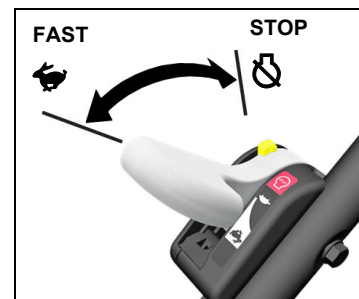

CUTTING HEIGHT ADJUSTMENT LEVERS

There are two cutting height adjustment levers found on the left-hand side of the lawn mower. The lever [1] on the left front wheel adjusts the height of both front wheels, and the lever [2] on the left rear wheel adjusts the height for both rear wheels. Both levers can be adjusted to one of seven settings. The actual height of cut grass will vary with lawn and soil conditions.

Be sure the engine is not running when adjusting the cutting height.

Move the front and rear adjustment levers to the same position, forward for tall grass and rearward for short grass.

To adjust the cutting height, move the rear cutting height adjustment lever first. Grasp the handlebar and lift the mower up slightly, and then pull the adjustment lever toward the wheel and move it into the desired height. Adjust the front cutting height adjustment lever to match the rear height setting.

If you are not sure what cutting height to select, start with a high setting and check the appearance of the lawn after mowing a small area. Then readjust the cutting height if necessary.

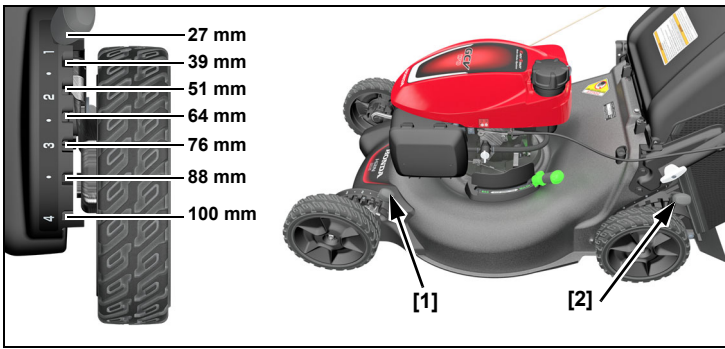

CLIP DIRECTOR LEVER

The Clip Director can be adjusted to either the CATCH or MULCH position to achieve the desired mowing results.

Adjust the Clip Director lever to either the catch (shutter door fully open) or mulch (shutter door fully closed) (page 8).

To adjust the Clip Director, release the lock by pulling it away from the mower toward the end of the lever, and then move the lever to the desired position. Release the lock and allow it to snap into the groove.

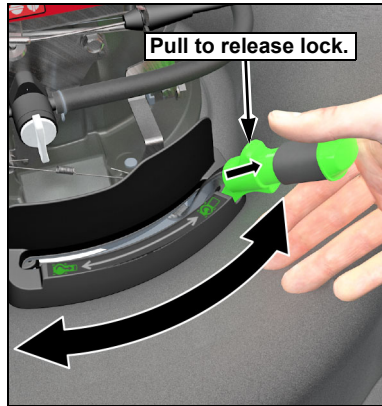

Some grass accumulation in the discharge opening is normal when the Clip Director is in the MULCH position. To remove this grass, close the discharge guard, set the Clip Director to the CATCH position, engage the cutting means control lever, and start the engine.

If the Clip Director is difficult to move or the lever will not lock fully:

- With the engine OFF, lift the discharge guard and remove the grass clippings from around the shutter door.
- With a garden hose and nozzle, spray around and under the Clip Director lever and cover assembly to remove the grass clippings.

PRE-OPERATION CHECKS

CHECK YOUR LAWN

For your safety and for the safety of others, always inspect the area before mowing.

Objects

Anything that can be picked up by the cutting means and thrown is a potential hazard to you and others. Look for things like stones, sticks, bones, toys, and wire. Remove them from the mowing area.

People and Pets

People and animals near the mowing area can move into your path or into a position where they could be struck by thrown objects. Clear the area of people, especially children, and pets. Their safety is your responsibility.

Lawn

Check the length and condition of the grass, so that you will know what cutting height and mowing speed to use.

Avoid mowing wet grass. Not only will wet grass clog your mower deck and collect in clumps on the lawn, it also gives poor traction, increasing your risk of losing your footing.

CHECK YOUR MOWER

Cutting Means

1. Move the fuel valve to the OFF position (page 5) and disconnect the spark plug cap from the spark plug (page 13).
2. Tilt the mower to the right so the fuel cap is up. This will help prevent fuel leakage, motor oil seeping into the air filter, and hard starting.
3. Inspect the cutting means [1] and cutting-means bolts [2] for damage, cracks, and excessive wear, rust, or corrosion.

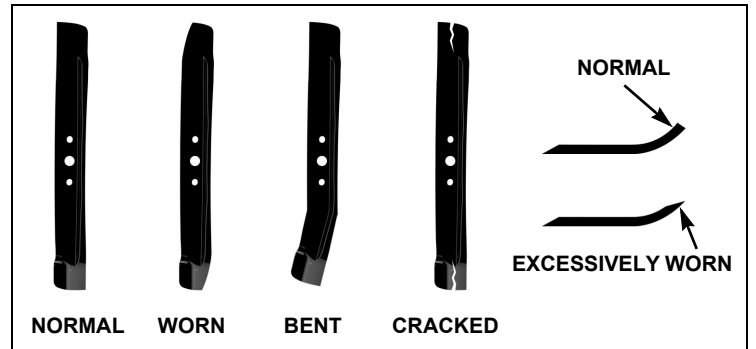
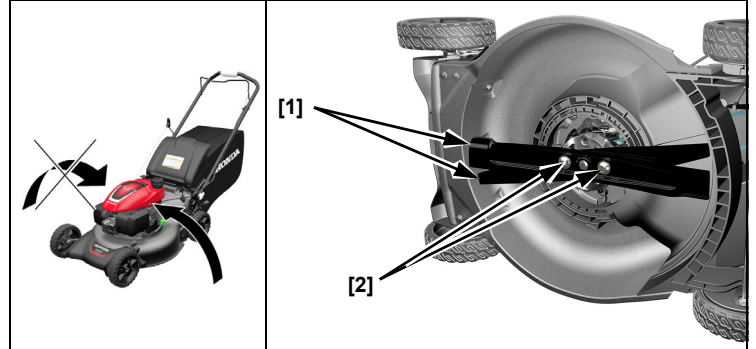

⚠ WARNING

A worn, cracked, or damaged cutting means can break, and pieces of the damaged cutting means can become dangerous projectiles. Thrown objects can cause serious injury. Inspect the cutting means regularly, and do not operate the mower with a worn or damaged cutting means.

A dull cutting means can be sharpened, but a cutting means that is worn out, bent, cracked, or otherwise damaged must be replaced. A worn or damaged cutting means can break, causing cutting means pieces to be thrown from the mower.

When a cutting means needs sharpening or replacement, take the lawnmower to an authorized Honda dealer. Or, if you have a torque wrench, you can remove and install the cutting means yourself.

Check that the cutting means bolts are tight (page 14).

Engine Oil Level

Check the engine oil level with the engine stopped and the mower on a level surface.

Use 4-stroke motor oil that meets or exceeds the requirements for API service category SN or later. Always check the API SERVICE label on the oil container to be sure it includes the letters SN or later.

SAE 10W-30 is recommended for general use. Other viscosities shown in the chart may be used when the average temperature in your area is within the indicated range.

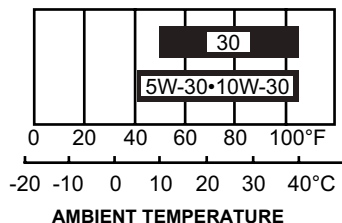

We recommend the use of Honda genuine oil to maintain the performance of the emission control system.

NOTICE

- Running the engine with a low oil level can cause engine damage.
- Using nondetergent oil can shorten the engine's service life, and using 2-stroke oil can damage the engine.

1. Remove the oil filler cap/dipstick [1], and wipe the dipstick clean.
2. Insert the dipstick into the filler neck. Do not screw it down. Remove the dipstick and check the oil level.
3. If the oil level is near the low level mark [3], add the recommended oil to bring the level up to the high limit mark [2]. Do not overfill.
4. Install and tighten the filler cap/dipstick [1] securely.

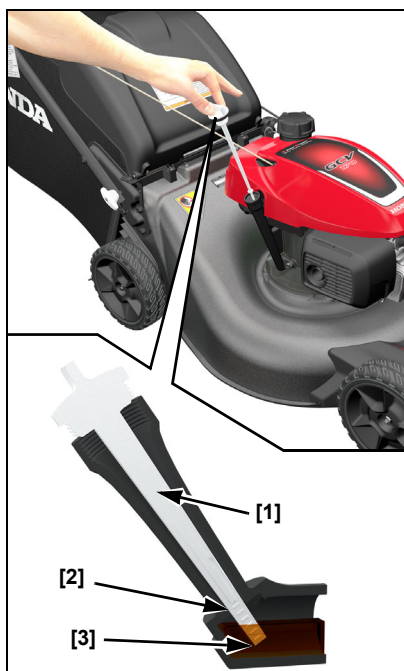

Fuel

This engine is certified to operate on unleaded petrol with a research octane rating of 91 or higher.

We recommend refueling after each use to minimize the air present in the fuel tank.

Refuel in a well-ventilated area before starting the engine. If the engine has been running, allow it to cool. Never refuel the mower inside a building where petrol fumes may reach flames or sparks.

You may use regular unleaded petrol containing no more than 10% ethanol (E10) or 5% methanol by volume. In addition, methanol must contain cosolvents and corrosion inhibitors. Use of fuels with content of ethanol or methanol greater than shown above may cause starting and/or performance problems. It may also damage metal, rubber, and plastic parts of the fuel system. In addition, ethanol is hygroscopic, which means it attracts and retains water in the fuel system. Engine damage or performance problems that result from using a fuel with percentages of ethanol or methanol greater than shown above are not covered by warranty. Using the fuel indicated above is necessary to maintain the performance of the emission control system.

If your equipment will be used on an infrequent or intermittent basis, (more than 4 weeks before next use) please refer to the *Fuel* section of the STORAGE chapter (page 15) for additional information regarding fuel deterioration.

WARNING

Petrol is highly flammable and explosive.

You can be burned or seriously injured when handling fuel.

- Stop the engine and allow to cool.
- Keep heat, sparks, and flame away.
- Handle fuel only outdoors.
- Wipe up spills immediately.

Never use stale or contaminated petrol or an oil/petrol mixture. Avoid getting dirt or water in the fuel tank.

NOTICE

Fuel can damage paint and plastic. Be careful not to spill fuel when filling your fuel tank. Damage caused by spilled fuel is not covered under warranty.

Remove the tank cap and check the fuel level. Refill the tank up to the upper limit [1] if the fuel level is low. Refuel carefully to avoid spilling fuel. Do not overfill; there should be no fuel in the filler neck.

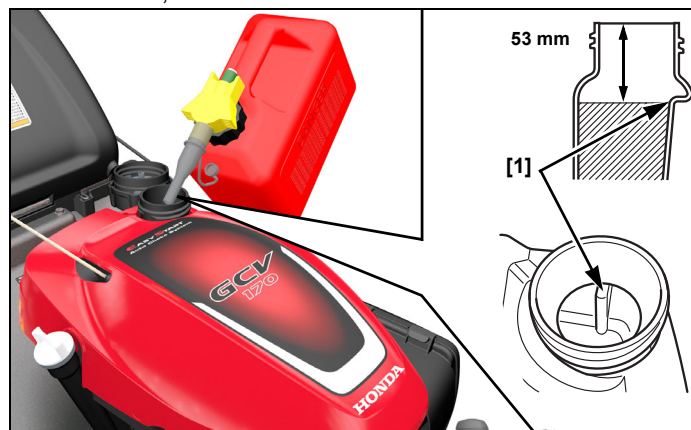

After refueling, tighten the fuel tank cap securely.

Move the mower at least 3 meters away from the fueling source and site before starting the engine.

Fuel Storage Container

Store your petrol in a clean, plastic, sealed container approved for fuel storage. Close the vent (if equipped) when not in use, and store the container away from direct sunlight. If it will take more than 3 months to use the fuel in the container, we suggest adding a fuel stabilizer to the fuel when you fill the container.

Air Cleaner Inspection

Remove the cover [1]. Make sure the filter [2] is clean and in good condition. A dirty air filter will restrict air flow to the carburetor, reducing engine performance. Refer to page 13 for air cleaner service.

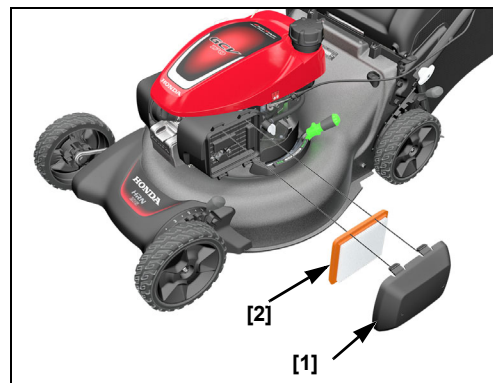

Rear Shield

During normal use the rear shield is subject to deterioration and wear. Remove the grass catcher and raise the discharge guard [1] to check the rear shield [2] for cracks or tears. If the rear shield is excessively worn, have it replaced by your authorized Honda servicing dealer.

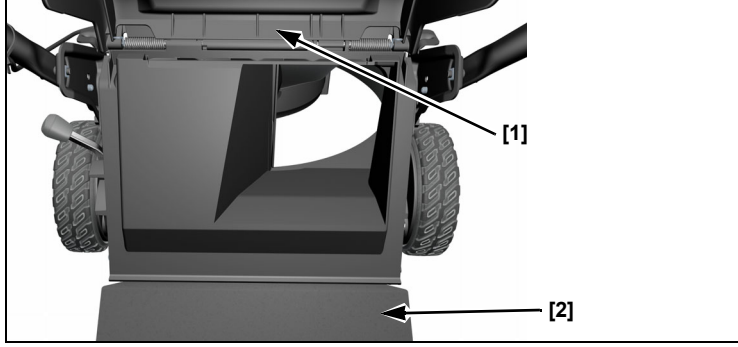

Handlebar Height Adjustment

Adjust handlebar height to a comfortable operating position (page 4).

Grass Catcher

A lawnmower works like a vacuum cleaner; it blows air through the catcher, which traps the grass clippings. Always empty the grass catcher before it becomes filled to the limit of its capacity. Grass catcher performance will diminish after the catcher becomes about 90% filled. Also, the catcher is easier to empty when it is not packed full.

Inspection

During normal use, the grass catcher material is subject to deterioration and wear.

NOTICE

Frequently inspect the grass catcher for tears, holes, and excessive wear. Check for necessary replacement. Make sure the new catcher meets the original specifications.

If the grass catcher needs replacement, you can remove and install a catcher yourself (page 14).

Installation

1. Raise the discharge guard [1], and use the grass catcher handle [2] to hook the grass catcher [3] onto the cutting-means enclosure as shown.
2. Release the discharge guard to secure the grass catcher.

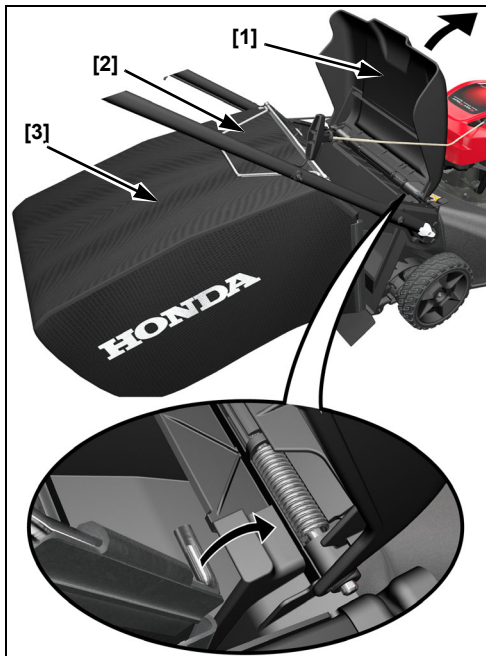

Removal

1. Raise the discharge guard, grasp the grass catcher handle, and remove the grass catcher.
2. Release the discharge guard.

3. When the grass catcher is clear of the discharge guard, you can lift it through the handlebar opening, or you can remove it to the rear of the lawnmower below the handlebar.

Cutting Height

Check the mower deck cutting height settings, and be sure that both adjustment levers [1] are set to the same cutting height position.

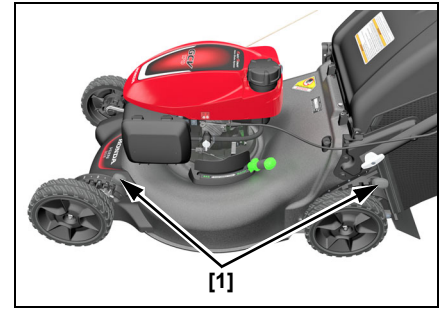

Clip Direction

Clip Director Adjustment

The Clip Director can be adjusted to either the CATCH or MULCH position to achieve the desired mowing results.

Adjust the Clip Director lever to either the catch (shutter door fully open) or mulch (shutter door fully closed). To adjust the Clip Director, release the lock by pulling it away from the mower toward the end of the lever, and then move the lever to the desired position. Release the lock and allow it to snap into the groove.

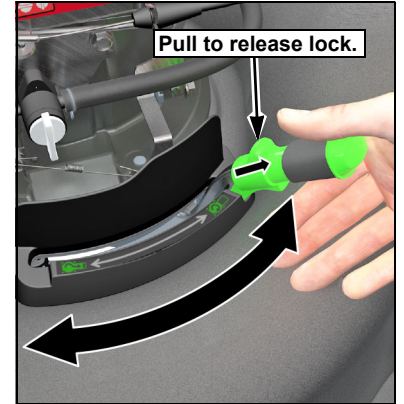

IMPORTANT SAFETY PRECAUTION

Always turn the engine off and disconnect the spark plug cap before lifting the discharge guard to view or clean around the sliding door. This will prevent contact with the rotating cutting means and prevent objects from being thrown into the discharge chute.

Some grass accumulation in the discharge opening is normal when the Clip Director is fully closed. To remove this grass, close the discharge guard, fully open the Clip Director, and start the engine.

If a high resistance is noticed when moving the Clip Director lever from side-to-side, excessive grass may have built up on top of the sliding door.

Mulching

Release the lock ① and then move the Clip Director lever into the MULCH position ②.

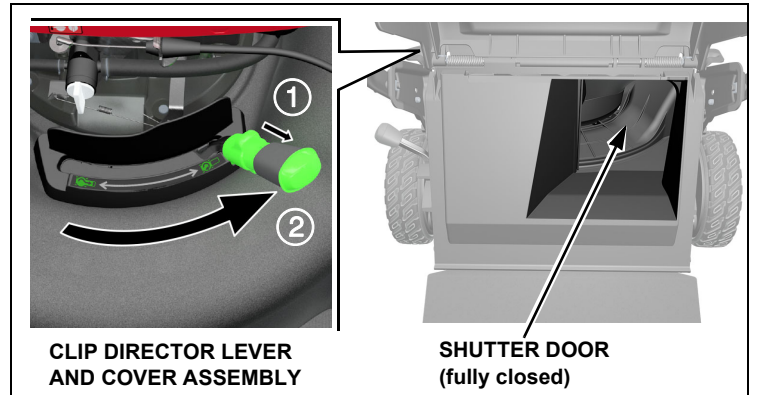

Catching or Rear Discharge

Release the lock ① and then move the Clip Director lever into the CATCH position ②.

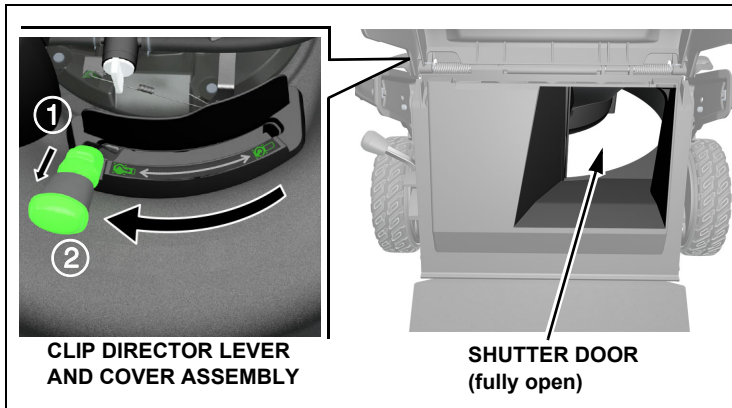

To discharge clippings to the rear, remove the grass catcher and leave the Clip Director lever in the CATCH position.



Are You Ready to Mow?

Be sure to wear protective clothing. Long pants and eye protection can lower your risk of injury from thrown objects. Wear footwear that protects your feet and won't let you slip if you mow on slopes or uneven ground.

OPERATION

MOWING PRECAUTIONS

Before operating the mower for the first time, please review *SAFETY INSTRUCTIONS* (page 2) and *PRE-OPERATION CHECKS* (page 6).

Even if you have operated other mowers, take the time to become familiar with how this mower works, and practice in a safe area until you build up your skills.

For your safety, avoid starting or operating the engine in an enclosed area such as a garage. Your mower's exhaust contains poisonous carbon monoxide gas that can collect rapidly in an enclosed area and cause illness or death.

FREQUENCY OF USE

If your equipment will be used on an infrequent or intermittent basis, (more than 4 weeks before next use) please refer to the *Fuel* section of the *STORAGE* chapter (page 15) for additional information regarding fuel deterioration.

HIGH ALTITUDE OPERATION

At high altitude, the standard carburetor air-fuel mixture will be too rich. Performance will decrease, and fuel consumption will increase. A very rich mixture will also foul the spark plug and cause hard starting.

High altitude performance can be improved by specific modifications to the carburetor. If you always operate your mower at altitudes above 610 meters, have a Honda dealer perform this carburetor modification.

Even with carburetor modification, engine power will decrease about 3.5% for each 300 meter increase in altitude. The effect of altitude on power will be greater than this if no carburetor modification is made.

When the carburetor has been modified for high altitude operation, the air-fuel mixture will be too lean for low altitude use. Operation at altitudes below 610 meters with a modified carburetor may cause the engine to overheat and result in serious engine damage. For use at low altitudes, have your authorized Honda dealer return the carburetor to original factory specifications.

STARTING THE ENGINE

1. Turn the fuel valve to the ON (open) position (page 5).

VKEA Type:

Pull back on the cutting-means control lever [1] and hold it against the handlebar.

The lever must be against the handlebar to start the engine. The cutting means start to rotate when the lever is against the handlebar and the recoil starter grip is pulled.



VYEA Type:

Move the throttle lever to FAST position.

3. Pull the starter grip lightly until you feel resistance, then pull briskly. Return the starter grip gently.

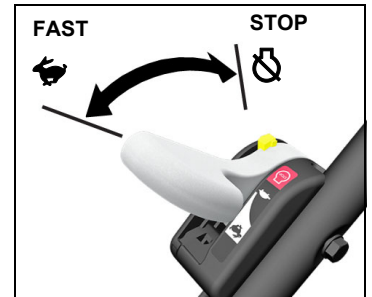

VKEA Type: Continue to hold the cutting-means control lever against the handlebar; the engine stops when the cutting-means control lever is released.

To ensure easy restarting and maximum performance from the Auto Choke System, start mowing as soon as the engine starts and allow the engine to run for at least three minutes before stopping the engine.

STOPPING THE ENGINE

1. **VKEA Type:** Release the cutting-means control lever to stop the engine and cutting means rotation.

VYEA Type: Release the cutting-means control lever to stop the cutting means rotation, and then move the throttle lever to the STOP position.

2. When the mower is not in use, turn the fuel valve [1] to the OFF position.

3. If your equipment will not be used for 3 to 4 weeks, we recommend running the engine's carburetor out of fuel. You can do this by leaving the fuel valve OFF, restarting the engine and running it out of fuel. See "STORAGE" on page 15 for periods of inactivity that exceed 4 weeks.

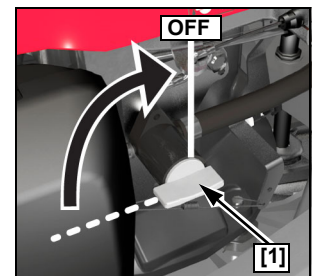

SAFE MOWING PRACTICES

For your safety, keep all four wheels on the ground, and be careful to avoid losing your footing and your control of the mower. Keep a firm grip on the handlebar, and walk, never run, with the mower. Be very careful when mowing uneven or rough ground.

If stuck, do not kick or shove the mower with your foot. Use the handlebar to control the mower.

⚠ DANGER

The cutting means are sharp and spin at high speed.

If you come in contact with a spinning cutting means, it will cut you severely and can amputate fingers and toes.

- Wear protective footwear.
- Keep your hands and feet away from the mower deck while the engine is running.
- Stop the engine before performing any adjustment, inspection, or maintenance.

Slopes

Mow across slopes, not up and down. Avoid steep slopes (more than 20°), and be careful when changing direction. Mowing on a slope when the grass is damp or wet could cause you to slip, fall, and lose control of the mower.

Obstacles

Use the side of the mower to cut close to large obstacles, such as fences or walls.

Release the Smart Drive control to disengage the drive when mowing around trees and other obstacles. Push the mower around obstacles for better directional control. Be careful when mowing over obstacles embedded in the lawn, such as sprinkler heads, paving, edging, etc. Avoid anything that sticks up above the surface of the lawn.

If the cutting means hits something, or if the mower starts to vibrate, stop the engine immediately and check for damage. Striking objects may damage the cutting means, bend the crankshaft, and/or break the mower deck or other components. Vibration usually indicates serious trouble.

⚠ WARNING

A worn, cracked, or damaged cutting means can break, and pieces of the damaged cutting means can become dangerous projectiles.

Thrown objects can cause serious injury.

Inspect the cutting means regularly, and do not operate the mower with a worn or damaged cutting means.

The warranty does not cover parts damaged by collision.

Gravel and Loose Objects

Gravel, loose stones, and landscaping material can be picked up by the mower and thrown away with enough force to cause serious personal injury and/or property damage. The best way to prevent potential injury from thrown objects is to release the cutting means control lever to stop the cutting means before reaching areas with gravel, loose stones, or landscaping material.

MOWING TIPS

When to Mow

Most grasses should be mowed when they have grown 12 ~ 25 mm above their recommended height.

More frequent mowing is required for mulching than for catching. For best results, you may need to mow the lawn twice a week during the growing season.

Cutting Height

Consult a local nursery or lawn and garden center for cutting height recommendations and advice about specific types of grasses and growing conditions in your area.



LONG ENOUGH

If you look closely, you'll see that most grass has stems and leaves. If you cut off the leaves, you'll scalp the lawn. Let the grass recover between mowings. Your mower will work better, and your lawn will look better.



TOO SHORT

If your grass gets too tall, cut it once at the highest cutting height setting, and then mow again in 2 or 3 days. Don't take off more than one third of total grass height in any one mowing, or brown patches may develop.

Cutting height adjustment levers are explained in the *CONTROLS* chapter (page 5).

Cutting Width

For an even lawn finish, overlap each mowing swath by a few centimeters. If the grass is very tall or thick, use more overlap and a narrower mowing swath.

Cutting Means Speed

The cutting means must spin very fast to cut properly.

If engine speed drops, it could mean the engine is being overloaded by the cutting means trying to cut too much grass. Mow a narrower swath, move the mower slower, or raise the cutting height.

Cutting Means Sharpness

A sharp cutting means cuts cleanly. A dull cutting means tears the grass, leaving shredded ends that turn brown. When your cutting means doesn't cut cleanly anymore, have it sharpened or replaced.

Dry Grass

If the ground is too dry, mowing will stir up a lot of dust. Besides being unpleasant to work in, too much dust will clog the carburetor air filter.

If dust is a problem, water your lawn the day before mowing. Mow when the grass is dry to your touch, but the soil is still moist.

Wet Grass

Wet grass is slippery and can make you lose your footing. Also, wet grass clippings will clog the mower deck and collect in clumps on the lawn. Always wait for wet grass to dry before mowing.



Fallen Leaves

When equipped with the grass catcher, your mower can be used to pick up fallen leaves for disposal. If using the mower to collect large amounts of fallen leaves, and not for mowing, adjust the front cutting height adjustment lever so the front of the mower deck is one or two settings higher than the rear.

If you want to mulch fallen leaves into your lawn, don't let the leaf cover get too deep before you begin. For best results, start mulching while grass still shows through the leaf cover. In places where fallen leaves completely cover the grass, remove the leaves by raking, or install the grass catcher, so your mower can pick them up for disposal.

Clogged Cutting-means Enclosure

Before clearing a clogged cutting-means enclosure, stop the engine and turn the fuel valve to the OFF position. With the spark plug cap disconnected, tilt the mower so the air cleaner side is up.

Clear a clogged enclosure with a stick, not your hands.

Mowing Patterns

Your Honda mower will work most efficiently if you use the following mowing patterns as much as possible. Mower deck and equipment design, and the direction in which the cutting means rotate, cause these mowing patterns to give the best results.

Mulching

Use a counterclockwise mowing pattern when the Clip Director lever is in the MULCH position. If the lawn has an irregular shape, or many obstacles, divide it into sections where you can use counterclockwise mowing patterns.

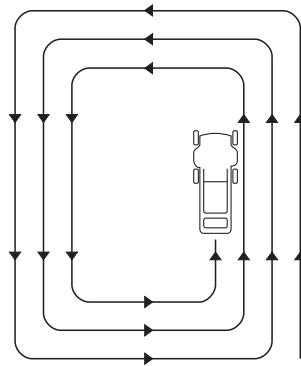

MULCHING PATTERN

Catching

Use a clockwise mowing pattern. This will give the best Clip Director and catching performance, leaving the least amount of clippings on the lawn.

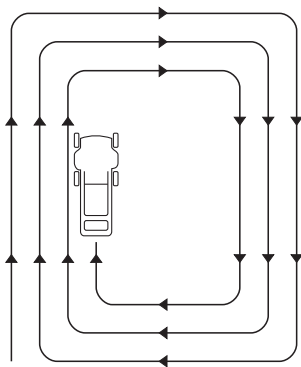

CATCHING & REAR-DISCHARGE PATTERN

Rear Discharge Mowing

Remove the grass catcher and close the discharge guard. Move the Clip Director lever to the CATCH setting and begin mowing in a clockwise mowing pattern. If the lawn has an irregular shape, or many obstacles, divide it into sections.

MAINTENANCE

Good maintenance is essential for safe, economical, and trouble-free operation. It will also help reduce air pollution and ensure the emissions performance of the engine continues to be met.

To help you properly care for your mower, the following pages include a maintenance schedule, routine inspection procedures, and simple maintenance procedures using basic hand tools. Other service tasks that are more difficult, or require special tools, are best handled by professionals and are normally performed by a Honda technician or other qualified mechanic.

The maintenance schedule applies to normal operating conditions. If you operate your mower under unusual conditions, consult an authorized Honda dealer for recommendations applicable to your individual needs and use.

Remember that your Honda dealer knows your mower best and is fully equipped to maintain and repair it.

To ensure the best quality and reliability, use only new, Honda Genuine parts or their equivalents for repair and replacement.

⚠ WARNING

Improper maintenance, or failure to correct a problem before operation, can cause a malfunction in which you can be seriously hurt or killed.

Always follow the inspection and maintenance recommendations and schedules in this owner's manual.

MAINTENANCE SAFETY

Some of the most important safety precautions follow. However, we cannot warn you of every conceivable hazard that can arise in performing maintenance. Only you can decide whether or not you should perform a given task.

⚠ WARNING

Failure to properly follow maintenance instructions and precautions can cause you to be seriously hurt or killed.

Always follow the procedures and precautions in this owner's manual.

SAFETY PRECAUTIONS

- Make sure the engine is off before you begin any maintenance or repairs. This will eliminate several potential hazards:
 - **Carbon monoxide poisoning from engine exhaust.**
Be sure there is adequate ventilation whenever you operate the engine.
 - **Burns from hot parts.**
Let the engine and exhaust system cool before touching.
 - **Injury from moving parts.**
Do not run the engine unless instructed to do so.
- Read the instructions before you begin, and make sure you have the tools and skills required.
- To reduce the possibility of fire or explosion, be careful when working around petrol. Use only a nonflammable solvent, not petrol, to clean parts. Keep cigarettes, sparks, and flames away from all fuel-related parts.

MAINTENANCE SCHEDULE

Perform at every indicated month/year or operating hour interval, whichever comes first.

Regular Service Period	Item	Page
Before each use	Check: Grass catcher Check: Cutting means Check: Operation of the cutting means-control Check: Engine oil level Check: Air filter Check: Rear shield Check: Cutting-means bolts	page 14 page 6 page 5 page 7 page 7 page 8 page 14
First month or 5 hours	Change: Engine oil	page 12
First 25 hours	Clean: Air filter ¹ Adjust: Smart Drive cable ² Adjust: Roto-Stop cable (VYEA) ² Adjust: Throttle cable (VYEA) ²	page 13
Every 6 months or 50 hours	Change: Engine oil ¹ Clean: Air filter ¹ Adjust: Smart Drive cable ²	page 12 page 13
Every year or 100 hours	<i>6 month items above plus:</i> Check-adjust: Spark plug Clean: Spark arrester ³ (if equipped) Check: Operation of the cutting-means control Grease: Pinion gears ² Adjust: Valve clearance ² Adjust: Roto-Stop cable (VYEA) ² Adjust: Throttle cable (VYEA) ² Clean: Fuel tank ²	page 13 page 13 page 5
Every 2 years or 150 hours	<i>Yearly items above plus:</i> Replace: Air filter Replace: Spark plug Adjust: Smart Drive cable ² Check: Transmission axle bearings ²	page 13 page 13
Every 2 years	Check: Fuel lines replace if necessary ²	

1. Service more frequently when used in dusty areas.
2. These items should be serviced by an authorized Honda servicing dealer, unless you have the proper tools and are mechanically proficient. Refer to the Honda shop manual for service procedures.
3. In Europe and other countries where machinery directive 2006/42/EC is enforced, this cleaning should be done by your servicing dealer.

Failure to follow this maintenance schedule could result in non-warrantable failures or reduction in performance and emissions noncompliance.

ENGINE MAINTENANCE

Engine Oil Change

Drain the oil while the engine is warm. Warm oil drains quickly and completely.

1. Turn the fuel valve OFF. This will reduce the possibility of fuel leakage (page 5).
2. Wipe the oil filler area clean, and then remove the oil filler cap/dipstick.

3. Place a suitable container next to the mower to catch the used oil, and then tilt the mower on its right side. The used oil will drain through the filler neck. Allow the oil to drain completely.

Please dispose of used motor oil and the containers in a manner that is compatible with the environment. We suggest you take it in a sealed container to your local recycling center or service station for reclamation. Do not throw it in the trash, pour it on the ground or pour it down a drain.



4. Fill with the recommended oil (page 7). Do not overfill. Measure the oil level as shown below.

Refill Amount:
0.35~0.40 L

5. After changing the engine oil and before starting the engine, check the oil level with the mower on a level surface:

- a. Remove the filler cap/dipstick [1].
- b. Wipe the dipstick clean.
- c. Insert and remove the dipstick without screwing it into the filler neck. Check the oil level shown on the dipstick.
- d. If the oil level is below the low level mark [3], add oil to reach the high limit mark [2] on the dipstick. Do not overfill. If the engine is overfilled, the excess oil may get transferred to the air cleaner housing and air cleaner filter.

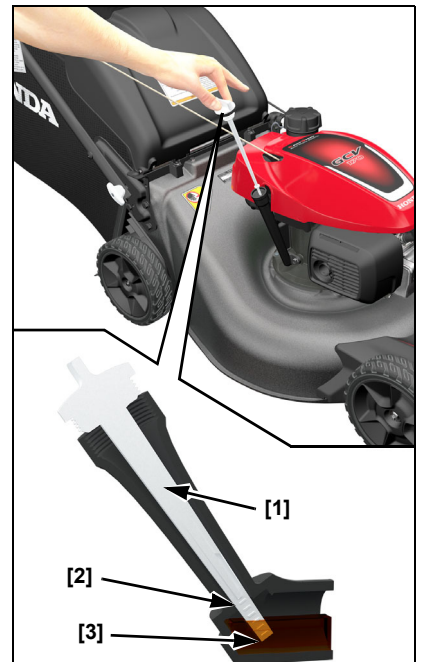

NOTICE

Running the engine with a low oil level can cause engine damage.

- e. Screw in the filler cap/dipstick securely.

Air Cleaner Service

A properly maintained air filter will help prevent dirt from entering your engine. Dirt entering the carburetor can be drawn into small passages in the carburetor and cause premature engine wear. These small passages can become blocked, causing starting or running problems. It is recommended to always use a genuine Honda air filter specified for your engine to ensure it seals and performs as designed. You will need to clean the filter more frequently if you operate the engine in very dusty conditions.

NOTICE

Operating the engine without an air filter, or with a damaged filter, will allow dirt to enter the engine, causing rapid engine wear. This type of damage is not covered by the warranty.

1. Press down on the air cleaner cover [1] tabs, and then remove the cover [2].
2. Remove the filter [3] from the air cleaner housing [4].
3. Inspect the filter; replace if damaged.
4. Clean the filter by tapping the filter several times on a hard surface to remove dirt, or blow compressed air (not exceeding 2 bar/29 psi) through the filter from the inside. Never try to brush off dirt; brushing will force dirt into the fibers.
5. Wipe dirt from the inside of the air cleaner housing and cover, using a moist rag. Be careful to prevent dirt from entering the air duct that leads to the carburetor.
6. Reinstall the filter and cover.

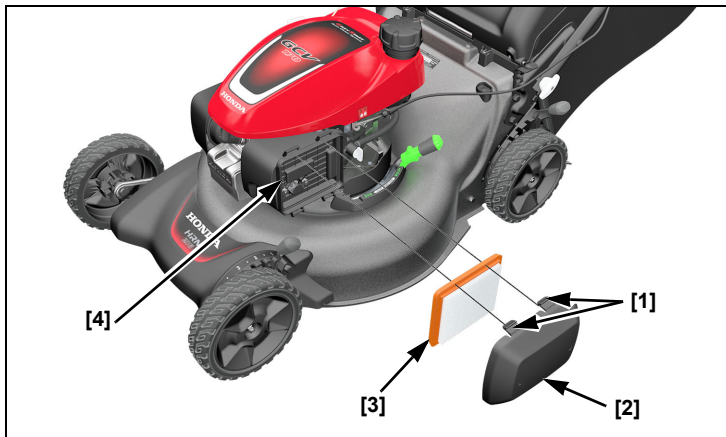

Spark Plug Service

Required spark plugs: NGK - BPR5ES

NOTICE

Incorrect spark plugs can cause engine damage.

For good performance, the spark plug [1] must be properly gapped and free of deposits.

1. Disconnect the spark plug cap [2], and remove any dirt from around the spark plug area.
2. Remove the spark plug with a spark plug wrench.

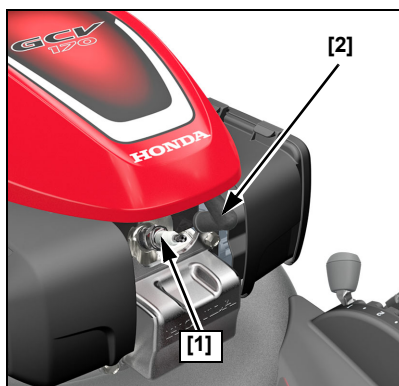

3. Inspect the spark plug. Replace it if the electrodes are worn or if the insulator is cracked or chipped.
4. Measure the spark plug electrode gap with a suitable gauge. The gap should be 0.7 ~ 0.8 mm. Correct the gap, if necessary, by carefully bending the side electrode.
5. Install the spark plug carefully, by hand, to avoid cross-threading.
6. After the spark plug seats, tighten with a spark plug wrench to compress the washer.

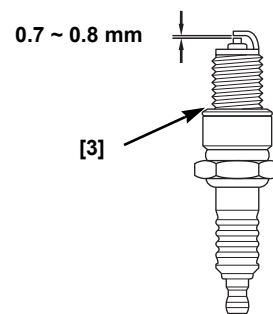

If reinstalling the old spark plug, tighten 1/8 to 1/4 turn after the spark plug seats.

If installing a new spark plug, tighten 1/2 turn after the spark plug seats to compress the washer [3].

TORQUE: 20 N•m

NOTICE

A loose spark plug can overheat and damage the engine. Overtightening the spark plug can damage the threads in the cylinder head.

7. Install the spark plug cap on the spark plug.

Spark Arrester Service

In Europe and other countries where machinery directive 2006/42/EC is enforced, this cleaning should be done by your servicing dealer.

The spark arrester must be serviced every 100 hours to keep it functioning as designed.

1. Allow the engine to cool.
2. Unclip the two red top cover tabs [6] on the muffler side of the engine, and then slightly lift the red top cover up to expose the upper muffler shield bolt.
3. Remove the three bolts [1] from the muffler shield [2] using a 10 mm socket wrench.
4. Remove the muffler shield [2].
5. Remove the set screw [4].
6. Remove the spark arrester [3] from the muffler [5].
7. Check for carbon deposits on the spark arrester and the exhaust port. Brush carbon deposits away. Be careful to avoid damaging the spark arrester screen.
8. Install the spark arrester into the muffler.
9. Install the muffler shield on the engine, tighten the three bolts securely, and then reattach the red top cover.

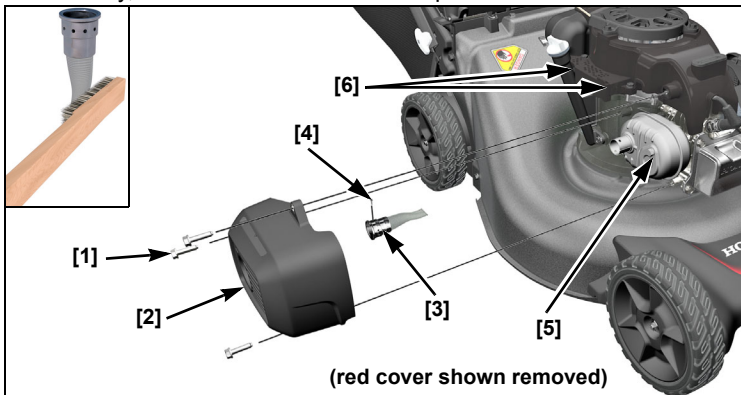

Cutting Means Removal And Installation

If you remove the cutting means for sharpening or replacement, you will need a torque wrench for installation. Wear heavy gloves to protect your hands.

Cutting means SHARPENING: To avoid weakening the cutting means, or causing imbalance or poor cutting, the cutting means should be sharpened by trained staff at an authorized Honda dealer.

Cutting means REPLACEMENT: Use Honda Genuine replacement cutting means or their equivalent.

Removal

1. Turn the fuel valve OFF and disconnect the spark plug cap.
2. Tilt the mower to the right so the fuel cap is up. This will help to prevent fuel leakage, motor oil seeping into the air filter, and hard starting.
3. Remove the cutting-means bolts [1] and special washers [2] with a 14 mm (6 point) socket wrench. Wear thick leather gloves and hold the cutting means [3] with your hand to prevent them from turning when removing the bolts. Remove the cutting means.
4. Inspect the cutting-means holder (VKEA) or Roto-Stop assembly (VYEA) [4] and cutting means mounting surface for damage. If damage is found or the cutting means have impacted a hard object, replace the damaged parts..

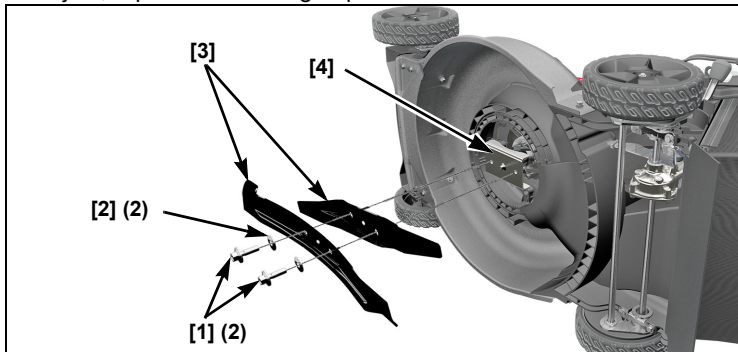

Installation

1. Clean dirt and grass from around the cutting means mounting area.
2. Install both cutting means [3] using the two cutting means bolts [1] and special washers [2] as shown. Be sure to install the special washers with the concave side toward the cutting means and the convex side toward the head of the bolt.

⚠ WARNING

Operating this mower with only one cutting means will result in an improperly seated cutting means that can be thrown from the mower and seriously hurt or kill someone.

Always install both cutting means as a set.

⚠ WARNING

If the cutting-means bolts are not torqued properly, the cutting means could loosen and be thrown from the mower.

Cutting means thrown from the mower could seriously hurt or kill someone.

Ensure the cutting-means bolts are torqued properly.

The cutting-means bolts and washers are specially designed for this application. When replacing the bolts and washers, use only Honda Genuine replacement parts.

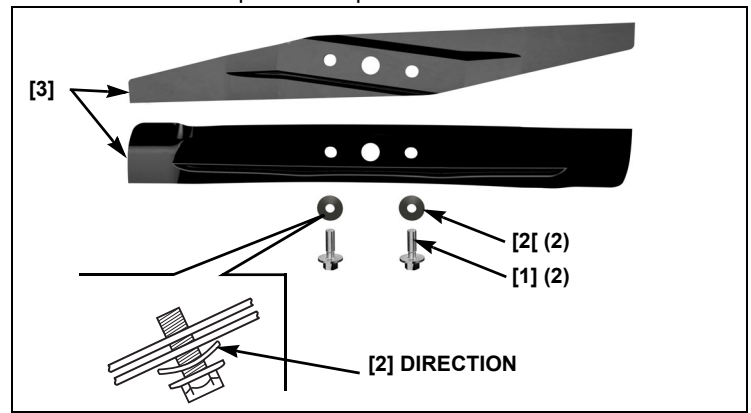

3. Tighten the cutting-means bolts with a torque wrench [7]. Wear thick leather gloves [8] and hold the cutting means with your hand to prevent them from turning when tightening the bolts

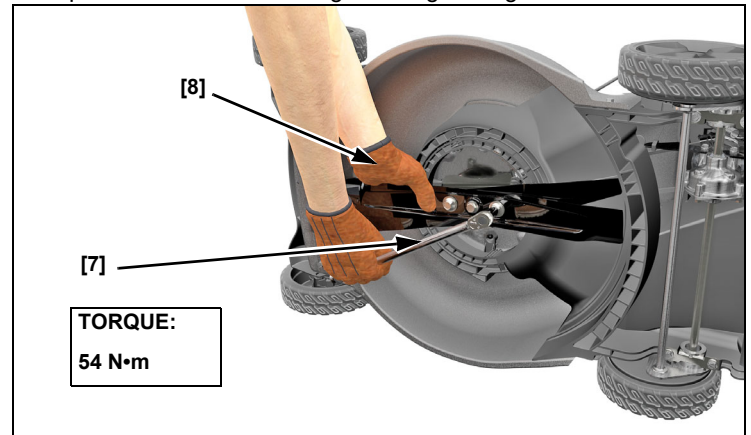

Cutting-means bolt torque: 54 N·m

If you do not have a torque wrench, have an authorized Honda dealer tighten the cutting-means bolts before you use the mower. If the cutting-means bolts are overtightened, they could break. If the cutting-means bolts are not tightened enough, they could loosen or come out. In either case, it would be possible for the cutting means to fly off while you are operating the mower.

Cutting-means Mounting Bolt Inspection

Inspect the cutting-means bolts for any signs of damage or looseness. If they are damaged, they must be replaced.

If they appear loose, a torque wrench must be used to accurately tighten the cutting-means bolts to the required torque. If you do not have a torque wrench, take your lawnmower to an authorized dealer to have the bolts replaced or tightened.

Use only Honda Genuine cutting-means bolts and special washers, since they are specifically designed for this purpose. Replacement part numbers are on page 16.

Inspect washers and bolt heads for looseness and damage.



GRASS CATCHER CLEANING AND REPLACEMENT

Cleaning

Wash the grass catcher with a garden hose, and allow it to dry completely before use; a wet grass catcher will clog quickly.

Replacement

Replace a worn or damaged grass catcher with a Honda replacement part or its equivalent.

OPERATION CHECK OF THE CUTTING-MEANS CONTROL

VKEA Type only:

Start the engine outdoors. Release the cutting-means control lever; the engine should stop quickly. If the engine does not stop quickly, take the mower to an authorized Honda servicing dealer for repair.

TRANSPORTING

BEFORE LOADING

If the engine has been running, allow it to cool for at least 15 minutes before loading the mower on the transport vehicle. A hot engine and exhaust system can burn you and can ignite some materials.

Turn the fuel valve [1] to the OFF position (page 5). This will prevent carburetor flooding and reduce the possibility of fuel leakage.

LOADING AND UNLOADING

Position the mower so all four wheels are on the bed of the transport vehicle. Tie the mower down with rope or straps, and block the wheels. Keep the tie-down rope or straps away from the controls, adjustment levers, cables, and the carburetor.

NOTICE

To prevent losing control of or damaging the mower, do not use the drive system when going up or down a loading ramp.

1. Turn the fuel valve to the OFF position.
2. Use a suitable loading ramp. Adjust the loading ramp so that it is inclined at an angle of less than 15°. If a loading ramp is not available, two people should lift the mower on and off the transport vehicle while keeping the mower level.

STORAGE

Proper storage is essential for keeping your lawnmower troublefree and looking good. The following steps will help protect the mower from rust and corrosion, and make the engine easier to start when you use the lawnmower again.

CLEANING

Engine

Wash the engine by hand, and be careful to prevent water from entering the air cleaner.

NOTICE

Using a garden hose or pressure washing equipment can force water into the air cleaner. Water in the air cleaner will soak the paper filter and can enter the carburetor or engine cylinder, causing damage. Water contacting a hot engine can cause damage. If the engine has been running, allow it to cool for at least half an hour before washing.

Mower Deck

Before washing the underside of the mower deck, allow the engine to cool and be sure the fuel valve is in the OFF position. Disconnect the spark plug cap. Rest the mower on its right side so the fuel filler cap is up. This will help prevent fuel leakage and hard starting due to carburetor flooding. Wear heavy gloves to protect your hands from the cutting means.

Wash the lawnmower, including the underside of the mower deck.

If using a garden hose or pressure washing equipment to clean the mower deck, be careful to avoid getting water into controls and cables, or anywhere near the engine air cleaner or muffler opening.

Grass catcher

Remove the catcher from the mower, and wash it with a garden hose or pressure washing equipment. Allow the catcher to dry completely before storage.

Drying

1. After washing the lawnmower, wipe dry all accessible surfaces.
2. With the mower in an upright position, move the Clip Director lever to the catcher position, start the engine outdoors, and let it run until it reaches normal operating temperature to evaporate any water remaining on the engine.
3. Stop the engine and allow it to cool.
4. After the lawnmower is clean and dry, touch up any damaged paint and coat other areas that may rust with a light film of oil.

FUEL

NOTICE

Depending on the region where you operate your equipment, fuel formulations may deteriorate and oxidize rapidly. Fuel deterioration and oxidation can occur in as little as 30 days and may cause damage to the carburetor and/or fuel system. Please check with your servicing dealer for local storage recommendations.

Petrol will oxidize and deteriorate in storage. Old petrol will cause hard starting, and it leaves gum deposits that can clog the small passages in the fuel system. If the petrol in your mower deteriorates during storage, you may need to have the carburetor and other fuel system components, serviced or replaced.

The length of time that petrol can be left in your fuel tank and carburetor without causing functional problems will vary with such factors as petrol blend, your storage temperatures, and whether the fuel tank is partially or completely filled. The air in a partially filled fuel tank promotes fuel deterioration. Very warm storage temperatures accelerate fuel deterioration. Fuel deterioration problems may occur within a few months, or even less if the petrol was not fresh when you filled the fuel tank.

If you keep a container of petrol for refueling, be sure that it contains only fresh petrol.

If it will take more than 3 months to use the fuel in your storage container, we suggest adding a fuel stabilizer to the fuel when you fill the container.

Short Term Storage (30-90 days)

If your lawnmower will not be used for 30 to 90 days, we recommend the following to prevent fuel-related problems:

1. Add fuel stabilizer following the manufacturer's instructions.

When adding a fuel stabilizer, fill the fuel tank with fresh petrol. If only partially filled, air in the tank will promote fuel deterioration during storage.

Note:

- All stabilizers have a shelf life and their performance will deteriorate over time.
- Fuel stabilizers will not reconstitute stale fuel.

2. After adding a fuel stabilizer, run the engine outdoors for 10 minutes to be sure that treated petrol has replaced the untreated petrol in the carburetor.
3. Stop the engine and turn the fuel valve to the OFF position.
4. Start the engine and continue to run the engine until it stops from the lack of fuel in the carburetor fuel bowl. Running time should be less than 3 minutes.

Long Term or Seasonal Storage (greater than 90 days)

Start the engine and allow it to run long enough to empty all the petrol from the entire fuel system (including the fuel tank). Do not allow petrol to remain in your engine for more than 90 days of inactivity.

The **WARRANTY** does not cover fuel system damage or engine performance problems resulting from neglected storage preparation.

ENGINE OIL

Change the engine oil (page 12).

ENGINE CYLINDER

If the mower is to be stored for more than 3 months, remove the spark plug (page 13). Pour 5 ~ 10 cc of clean engine oil into the cylinder [1]. Pull the starter rope several times to distribute the oil in the cylinder. Reinstall the spark plug.

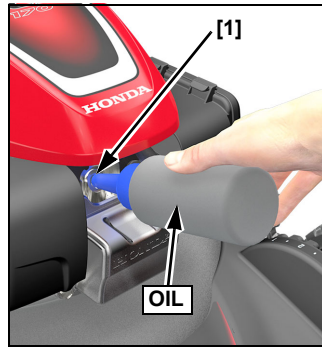

Pull the starter rope slowly until resistance is felt, then return the starter grip gently. This will close the valves so moisture cannot enter the engine cylinder.

PLACING IN STORAGE

Since your mower will be stored with petrol in the fuel tank and carburetor, it is important to reduce the hazard of petrol vapor ignition. Select a well-ventilated storage area away from any appliance that operates with a flame, such as a furnace, water heater, or clothes dryer. Also avoid any area with a spark-producing electric motor, or where power tools are operated.

If possible, avoid storage areas with high humidity, because that promotes rust and corrosion.

Place the mower with its wheels on a level surface. Tilting can cause fuel or oil leakage. The handlebar can be folded for compact storage, shown below.

With the engine and exhaust system cool, cover the mower to keep out dust. A hot engine and exhaust system can ignite or melt some materials. Do not use sheet plastic as a dust cover. A nonporous cover will trap moisture around the mower, promoting rust and corrosion.

Handlebar Folding

1. Remove the grass catcher. You can place it on top of the engine, with the catcher opening to the front.
2. Support and hold the handlebar.
3. Unlock the handlebar adjust knobs ① and fold the handlebar forward ② into the storage position.

NOTICE

Do not allow the control cables ③ to become caught, pinched, or kinked while folding the handlebar down into the storage position. The cables or engine control system may be damaged causing the lawnmower to not function properly.

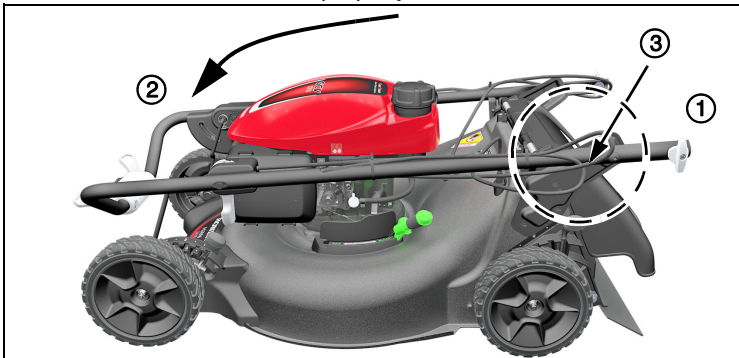

REMOVING FROM STORAGE

Check your mower as described in **PRE-OPERATION CHECKS** (page 6).

If the cylinder was coated with oil during storage preparation, the engine will smoke briefly at startup. This is normal.

FRAME AND ENGINE SERIAL NUMBER

Record the frame and engine serial numbers (page 3) in the space below. You will need these numbers when ordering parts and when making technical or warranty inquiries.

Frame serial number: _____

Engine serial number: _____

Date of purchase: ____ / ____ / ____

PARTS

Item	Part Number	Notes
Air Cleaner	17211-Z8B-901	Paper
Spark Plug	98079-55846	NGK (brand) BPR5ES
Cutting Means:		
Lower	72511-VR8-M00	Always use an upper and lower cutting means as a set.
Upper	72531-VR8-M00	
Cutting-means Bolt (2)	90105-960-710	2 required, 10 x 20 mm
Bolt Washer (2)	90502-VG3-000	2 required
Wheel/tire	44710-VR8-N00	Front
	42710-VR8-N00	Rear

TROUBLESHOOTING

ENGINE WILL NOT START

Possible Cause	Correction
Fuel valve OFF	Turn the fuel valve ON (page 5).
Out of fuel	Refuel (page 7).
Throttle in wrong position (VYEA only)	Move throttle lever to FAST position (page 5).
Bad fuel; mower stored without treating the petrol, or refueled with bad petrol	Refuel with fresh petrol (page 7).
Spark plug faulty, fouled, or improperly gapped	Gap or replace the spark plug (page 13).
Spark plug wet with fuel (flooded engine)	Dry and reinstall the spark plug.
Fuel filter clogged, carburetor malfunction, ignition malfunction, valves stuck, etc.	Take the mower to an authorized Honda servicing dealer or refer to the shop manual for repair.

LOSS OF POWER

Possible Cause	Correction
Grass is too tall to cut	Raise the cutting height (page 8), cut a narrower swath, use a slower ground speed, or cut more frequently.
Throttle not set to FAST (VYEA only)	Move the throttle lever to FAST (page 5).
Cutting-means enclosure is clogged	Clean out the cutting-means enclosure (page 11).
Air cleaner is clogged	Clean or replace the air cleaner
Bad fuel; mower stored without treating the petrol, or refueled with bad petrol	Refuel with fresh petrol (page 7).
Fuel filter clogged, carburetor malfunction, ignition malfunction, valves stuck, etc.	Take the mower to an authorized Honda servicing dealer or refer to the shop manual for repair.

VIBRATION

Possible Cause	Correction
Grass and debris lodged under the cutting-means enclosure	Clean out the cutting-means enclosure (page 11).
Cutting means loose, bent, damaged, or unbalanced by improper sharpening	Tighten loose cutting-means bolts (page 14). If cutting means are found to be bent or damaged, take the lawnmower to an authorized Honda servicing dealer for inspection.
Mechanical damage, such as a bent crankshaft	Take the mower to an authorized Honda servicing dealer or refer to the shop manual for repair.

MOWING AND CATCHING PROBLEMS

Possible Cause	Correction
Mower is moving too fast for lawn conditions	Apply less pressure to the Smart Drive control or push slower.
Cutting height adjustment levers set at different positions	Set both levers at the same cutting height position (page 8).
Grass catcher overfilled or clogged	Empty the grass catcher. Wash the grass catcher if it is clogged with dirt (page 14).
Cutting-means enclosure is clogged	Clean out the cutting-means enclosure (page 11).
Cutting means dull, worn, or damaged	Sharpen or replace the cutting means if necessary (page 14).

SPECIFICATIONS

MODEL	HRN536C	
TYPE	VKEA	VYEA
DESCRIPTION CODE	MANA	

GENERAL

Length	1,550 mm	
Handlebar height	1,035 mm	
Mass (ISO5395)	36.0 kg	39.9 kg
Width	575 mm	
Cutting width	530 mm	
Cutting height adjustments	27 mm, 39 mm, 51mm, 64 mm, 76 mm, 88 mm, 100 mm	
Grass catcher capacity	70 L	
Sound pressure level at operator's ears (According to EN ISO 5395-1:2013)	85 dB(A)	
Uncertainty	1 dB(A)	
Sound power level measured (According to 2000/14/EC directive)	96 dB(A)	
Uncertainty	1 dB(A)	
Sound power level guaranteed (According to 2000/14/EC directive)	98 dB(A)	
Vibration transmitted (According to EN ISO 5395-1:2013)	5.0 m/s ²	5.4 m/s ²
Uncertainty	0.5 m/s ²	

ENGINE

Model	GCV170
Type	4-stroke, single cylinder, vertical shaft
Displacement	166 cm ³
Bore and stroke	60 x 59 mm
Cooling	Forced air
Lubrication	Splash and spray
Compression ratio	8.0:1
Maximum speed	2,950 ⁺⁰ ₋₁₀₀ min ⁻¹
Nominal power	3.2 kW
Ignition system	Transistorized magneto
Spark plug	NGK: BPR5ES
Spark plug gap	0.7 ~ 0.8 mm
Air cleaner	Dry element type
Recommended fuel	Unleaded petrol with a research octane rating of 91 or higher
Fuel tank capacity	0.91 L
Recommended oil	SAE 10W-30, API SN or later
Engine oil capacity	0.40 L * Refill amount: 0.35 ~ 0.40 L
Carbon dioxide (CO ₂) emissions **	Please refer to the CO ₂ values of the Honda engine at www.honda-engines-eu.com/co2

* Actual amount will vary due to residual oil in the engine. Always use the dipstick to confirm the actual level (see page 7).

** This CO₂ measurement results from testing over a fixed test cycle under laboratory conditions of a(n) (parent) engine representative of the engine type (engine family) and shall not imply or express any guarantee of the performance of a particular engine.

DRIVE

Type	Variable speed Smart Drive
Engine to transmission	V-belt
Main clutch	Slipping belt type
Mower speed	0 ~ 1.75 m/s

INTRODUCTION

Merci pour votre achat d'une tondeuse à gazon Honda !

Ce manuel couvre le fonctionnement et l'entretien des tondeuses à gazon Honda HRN536CVKEA et HRN536CVYEA.

Nous voulons vous aider à obtenir les meilleurs résultats avec votre nouvelle tondeuse à gazon et à la faire fonctionner en toute sécurité. Ce manuel contient les informations sur la façon de le faire, veuillez le lire attentivement.

Ce manuel doit être considéré comme faisant partie permanente de la tondeuse et doit rester avec elle en cas de revente.

En cas de problème ou pour toute question relative à la tondeuse, veuillez contacter votre distributeur.

Nous vous recommandons de lire la politique de garantie pour bien comprendre sa couverture et vos responsabilités en tant que propriétaire.

American Honda Motor Co., Inc. se réserve le droit d'apporter des modifications à tout moment et sans préavis et sans encourir aucune obligation.

Aucune partie de la présente publication ne peut être reproduite sans autorisation écrite.

MESSAGES DE SÉCURITÉ

Il convient de prêter une grande attention aux rubriques qui sont précédées des mots suivants :

⚠ DANGER

Vous SEREZ TUÉ ou GRAVEMENT BLESSÉ si vous ne suivez pas les instructions.

⚠ AVERTISSEMENT

Vous POUVEZ être TUÉ ou GRAVEMENT BLESSÉ si vous ne suivez pas les instructions.

⚠ ATTENTION

Vous POUVEZ être BLESSÉ si vous ne suivez pas les instructions.

Chaque message vous indique la nature du risque, ce qui peut se produire et ce que vous pouvez faire pour éviter ou réduire les blessures.

MESSAGES DE PRÉVENTION DES DOMMAGES

Vous verrez également d'autres messages importants précédés du mot suivant :

AVIS

Vous risquez d'endommager votre tondeuse à gazon, d'autres biens ou l'environnement si vous ne suivez pas les instructions.

Ces messages ont pour objectif d'aider à éviter les dommages à votre tondeuse, à d'autres biens ou à l'environnement.

HONDA

MANUEL DE L'UTILISATEUR (Notice originale) HRN536CVKEA • HRN536CVYEA TONDEUSE À GAZON À CONDUCTEUR À PIED



FRANÇAIS

TABLE DES MATIÈRES

INTRODUCTION	1	FONCTIONNEMENT	9
MESSAGES DE SÉCURITÉ	1	Précautions pour la tonte	9
CONSIGNES DE SÉCURITÉ	2	Démarrer le moteur	9
Emplacement de l'étiquette de sécurité	3	Arrêter le moteur	9
Plaque d'identification du produit	3	Pratiques d'utilisation sûres de la tondeuse	10
IDENTIFICATION DES COMPOSANTS	3	Conseils d'utilisation	10
INSTALLATION	4	ENTRETIEN	11
COMMANDES	5	Sécurité de l'entretien	11
Soupape de carburant	5	Programme d'entretien	12
Système de commande de l'outil de coupe	5	Entretien du moteur	12
Commande SMART Drive	5	Démontage et montage de l'outil de coupe	14
Manette d'accélérateur	5	Nettoyage et remplacement du bac de ramassage	14
Leviers de réglage de la hauteur de coupe	5	Vérifier le fonctionnement de la commande de l'outil de coupe	15
Levier du Clip Director	6	TRANSPORT	15
VÉRIFICATIONS AVANT UTILISATION	6	ENTREPOSAGE	15
Outil de coupe	6	DÉPANNAGE	17
Niveau d'huile moteur	6	SPÉCIFICATIONS	17
Carburant	7	Conditions de garantie Honda, Déclaration CE de conformité, Emplacements des distributeurs Honda	Dernières pages
Bac de ramassage	8		
Hauteur de coupe	8		
Clip Director	8		

© 2021 American Honda Motor Co., Inc. – Tous droits réservés

IMPRIMÉ AUX É.-U.

CONSIGNES DE SÉCURITÉ

AVERTISSEMENT

Pour garantir un bon fonctionnement –



- Les tondeuses à gazon Honda sont conçues pour assurer un service sûr et fiable lorsqu'elles sont utilisées conformément aux instructions. Lire et comprendre le manuel de l'utilisateur avant de faire fonctionner la tondeuse. Le non-respect de cette consigne pourrait entraîner des blessures corporelles ou des dommages à l'équipement.

Modification et altération

Ne jamais tenter de modifier ou d'altérer le système antipollution. Parmi les actes qui constituent une modification, on peut citer :

- Le retrait ou la modification de toute partie des systèmes d'admission, de carburant ou d'échappement.
- L'altération ou la désactivation de la tringlerie du régulateur ou du mécanisme de réglage de la vitesse pour faire fonctionner le moteur en dehors de ses paramètres de conception.
- Lire les instructions soigneusement et se familiariser avec les commandes et l'utilisation correcte de l'équipement.
- Utiliser la tondeuse pour l'usage auquel elle est destinée, à savoir la tonte et le ramassage du gazon. Toute autre utilisation peut s'avérer dangereuse ou endommager l'équipement.
- Ne jamais autoriser des enfants ou des personnes qui ne connaissent pas ces instructions d'utiliser la tondeuse. Les réglementations locales peuvent limiter l'âge de l'opérateur.
- Ne jamais tondre lorsque :
 - Des personnes, en particulier des enfants, ou des animaux domestiques, sont à proximité.
 - L'utilisateur est sous l'effet de médicaments ou d'une substance connue pour ses effets sur le jugement ou sur les réactions.
 - Il y a un risque de mauvais temps comme la foudre ou un orage.
- Ne pas oublier que l'opérateur ou l'utilisateur est responsable des blessures ou des risques encourus par d'autres personnes ou leurs biens.
- Toujours porter des chaussures solides et des pantalons longs pendant la tonte. Ne pas faire fonctionner l'équipement pieds nus ou en sandales.
- Inspecter soigneusement la zone où l'équipement doit être utilisé, et retirer tous les objets qui peuvent être projetés par la machine (pierres, branches, fils, jouets, os, etc.).
- ATTENTION – L'essence est très inflammable :
 - Conserver le carburant dans des récipients prévus spécialement à cet effet.
 - Faire le plein à l'extérieur uniquement, avant de démarrer le moteur, et ne pas fumer pendant cette opération ou pendant toute manipulation du carburant.
 - Ne jamais retirer le bouchon du réservoir de carburant ou ajouter de l'essence lorsque le moteur est en marche ou s'il est encore chaud.
 - En cas de déversement de carburant, ne pas tenter de démarrer le moteur, mais éloigner la machine de la zone du déversement et éviter de créer toute source d'inflammation jusqu'à ce que les vapeurs d'essence se soient dissipées.
 - Bien fermer le réservoir avec le bouchon.
 - Retirer l'essence du réservoir avant de basculer la tondeuse pour entretenir l'outil de coupe ou pour vidanger l'huile.
- Remplacer les silencieux défectueux.
- Avant d'utiliser la tondeuse, toujours l'inspecter visuellement pour s'assurer que l'outil de coupe, les boulons de l'outil de coupe et le carter de l'outil de coupe ne sont pas usés ou endommagés. Remplacer les outils de coupe et les boulons de l'outil de coupe usés ou endommagés par lots afin de maintenir l'équilibre.
- Ne pas faire fonctionner le moteur dans un espace confiné où des vapeurs de monoxyde de carbone dangereuses peuvent s'accumuler.
- Tondre uniquement à la lumière du jour ou sous une bonne lumière artificielle. Ne pas tondre si la visibilité est réduite.
- Arrêter de tondre s'il y a un risque de mauvais temps comme la foudre ou un orage.
- Éviter si possible d'utiliser l'équipement si l'herbe est mouillée.
- Pendant la tonte, toujours maintenir une distance de sécurité par rapport à l'outil de coupe, indiquée par la longueur du guidon.
- Marcher, ne jamais courir. Ne jamais se laisser tirer par la tondeuse.
- Toujours avoir le pied sûr dans les pentes. Tondre les pentes dans le sens transversal et jamais en montant ou en descendant.
- Être particulièrement prudent lors des changements de direction sur les pentes.
- Ne pas tondre de pente à plus de 20°.
- Faire particulièrement attention lorsque la tondeuse doit être tirée vers soi.
- Arrêter l'outil de coupe si la tondeuse doit être basculée pour le transport, pour traverser des surfaces autres que de l'herbe et pour transporter la tondeuse en direction et en provenance de la zone à tondre.
- Ne pas tenter d'altérer ou de désactiver les systèmes de sécurité.
- Ne jamais faire fonctionner la tondeuse avec des protections ou des carters endommagés, ou en l'absence de dispositifs de sécurité tels que le protecteur d'éjection ou le bac de ramassage.

- Ne pas modifier le réglage du régulateur du moteur et ne pas mettre le moteur en surrégime.
- Avant de démarrer la tondeuse, désengager la commande de l'outil de coupe et la commande de l'embrayage d'entraînement.
- Démarrer le moteur avec précaution, conformément aux instructions et en éloignant les pieds de l'outil de coupe.
- Ne pas basculer la tondeuse au démarrage du moteur. Démarrer la tondeuse sur une surface plane, dépourvue d'herbe haute ou d'obstacles.
- Garder les mains et les pieds éloignés des pièces tournantes. Ne pas démarrer le moteur en se tenant devant l'ouverture d'éjection.
- Ne jamais soulever ou transporter une tondeuse dont le moteur est en fonctionnement.
- Arrêter le moteur et débrancher le protecteur de bougie :
 - Avant toute intervention sous le carter de l'outil de coupe ou la goulotte d'éjection.
 - Avant de vérifier, nettoyer ou réparer la tondeuse.
 - Après avoir heurté un objet étranger. Vérifier que la tondeuse n'est pas endommagée et effectuer les réparations nécessaires avant de la remettre en marche et de l'utiliser.
 - Si la tondeuse commence à vibrer de manière anormale, vérifier immédiatement la cause des vibrations et effectuer la réparation nécessaire.
- Arrêter le moteur dans les cas suivants :
 - Chaque fois que la tondeuse doit être laissée sans surveillance.
 - Avant de faire le plein de carburant.
- Arrêter l'outil de coupe dans les cas suivants :
 - Pendant l'installation ou le retrait du bac de ramassage.
 - Avant de régler la hauteur de coupe.
- Réduire le réglage de la manette des gaz (le cas échéant) à l'arrêt du moteur et fermer la soupape de carburant après chaque utilisation.
- L'utilisation d'accessoires autres que ceux recommandés dans ce manuel peut endommager votre tondeuse et ces dommages ne seront pas couverts par votre garantie.
- S'assurer que tous les écrous, boulons et vis sont bien serrés pour que l'équipement soit en bon état de fonctionnement. Un entretien régulier est essentiel à la sécurité de l'utilisateur et au maintien d'un haut niveau de performance.
- Ne jamais remettre la tondeuse avec du carburant dans le réservoir dans un local où les vapeurs d'essence peuvent atteindre une flamme nue, une étincelle ou une forte source de chaleur.
- Laisser le moteur refroidir avant de remettre la tondeuse dans un local quelconque.
- Pour réduire le risque d'incendie, débarrasser la tondeuse, en particulier le moteur et le silencieux, la zone de stockage de carburant et le compartiment de la batterie (le cas échéant) des brins d'herbe, des feuilles ou des excès de graisse. Ne pas laisser un conteneur rempli d'herbe coupée à l'intérieur ou à proximité d'un local.
- Si le réservoir de carburant doit être vidangé, effectuer cette opération à l'extérieur lorsque le moteur est froid.
- Vérifier fréquemment que le bac de ramassage ne présente aucun signe d'usure ou de détérioration.
- Ne pas utiliser la tondeuse si des pièces sont usées ou endommagées. Les pièces doivent être remplacées et non pas réparées. Remplacer les pièces usées ou endommagées par des pièces Honda d'origine. L'outil de coupe doit toujours porter la marque Honda et le numéro de référence. Les pièces de qualité non équivalentes peuvent endommager la tondeuse et nuire à votre sécurité.
- Porter des gants épais pour retirer ou installer l'outil de coupe ou pour nettoyer le carter de l'outil de coupe. Utiliser un bloc de bois pour serrer ou desserrer les boulons de l'outil de coupe pour empêcher celui-ci de tourner.
- Toujours s'assurer que l'outil de coupe est bien équilibré pendant son affûtage.
- Porter une protection oculaire.
- Ne jamais utiliser la machine en cas de fatigue ou maladie de l'utilisateur ou après la prise de médicaments, de drogue, d'alcool ou de substances dangereuses susceptibles d'interférer avec les réflexes ou la concentration de celui-ci.
- Toujours porter des chaussures de sécurité solides et antidérapantes et des pantalons longs pendant l'utilisation de la tondeuse. Ne pas utiliser la tondeuse pieds nus ou en portant des chaussures ouvertes. Éviter de porter des chaînes, des bracelets, des vêtements lâches ou avec des lacets, ou des cravates. Les cheveux longs doivent être attachés. Toujours porter un casque antibruit.
- Ne pas oublier que l'opérateur ou l'utilisateur est responsable des accidents ou des événements inattendus qui peuvent être encourus par d'autres personnes ou leurs biens. L'utilisateur est responsable de vérifier les risques éventuels liés au terrain et de prendre toutes les précautions nécessaires pour assurer sa propre sécurité et celle des autres, en particulier sur des terrains en pente, accidentés, glissants ou instables, ou à proximité de trous, de fossés ou de berges.
- ATTENTION – Les niveaux de bruit et de vibrations indiqués dans la présente fiche d'information correspondent aux valeurs maximales pour l'utilisation de la tondeuse. L'utilisation d'un dispositif de coupe non équilibré, une vitesse de déplacement excessive et un manque d'entretien ont un effet significatif sur les émissions sonores et les vibrations. Il est donc nécessaire de prendre des mesures préventives pour éliminer tous les dommages potentiels dus à des niveaux sonores élevés et à des contraintes causées par les vibrations. S'assurer que la tondeuse est bien entretenue et porter un casque antibruit. Prendre des pauses pendant le travail.

Élimination

Pour protéger l'environnement, ne pas éliminer ce produit, la batterie, l'huile moteur, etc. sans précaution en les laissant dans les ordures. Respecter les lois et les réglementations locales ou consulter le concessionnaire agréé Honda local avant toute élimination.

EMPLACEMENT DE L'ÉTIQUETTE DE SÉCURITÉ

Cette étiquette met en garde contre les dangers potentiels pouvant causer des blessures graves. Lire attentivement la signification de celle-ci. Si l'étiquette se détache ou devient difficile à lire, prendre contact avec le concessionnaire pour la remplacer.

Lettre	Signification
A	
	<ol style="list-style-type: none"> 1. Lire le manuel de l'utilisateur avant de faire fonctionner la tondeuse. 2. Risque de projections : Éloigner les tiers de la zone pendant l'utilisation. 3. Risque de coupures. Une coupe rotative signifie : Ne pas mettre les mains ou les pieds à l'intérieur du carter de l'outil de coupe. Débrancher le protecteur de bougie avant d'effectuer toute opération d'entretien ou de réparation. 4. Ne pas faire fonctionner la tondeuse sans que le protecteur d'éjection ou le bac de ramassage soit en place.

B	
	<ol style="list-style-type: none"> 5. Lire le manuel de l'utilisateur avant de faire fonctionner la tondeuse. 6. Le moteur émet du monoxyde de carbone toxique. Ne pas faire fonctionner dans une zone fermée. 7. L'essence est très inflammable. Arrêter le moteur avant de refaire le plein de carburant.

PLAQUE D'IDENTIFICATION DU PRODUIT

Lettre	Signification	
C		
	<ol style="list-style-type: none"> 1. Niveau de puissance acoustique garanti conformément à la directive 2000/14/CE 2. Marque de conformité conformément à la directive CE 3. Marque de conformité facultative 4. Marque de conformité britannique 5. Puissance nominale en kilowatts 6. Vitesse maximale du moteur 7. Date de production 8. Poids en kilogrammes 9. Numéro de série 10. Modèle 11. Nom et adresse du représentant autorisé 12. Nom et adresse du fabricant 	
	Le nom et l'adresse du fabricant et des représentants autorisés sont indiqués dans la « Déclaration de conformité CE » et la « Déclaration de conformité britannique » de ce manuel de l'utilisateur.	

IDENTIFICATION DES COMPOSANTS

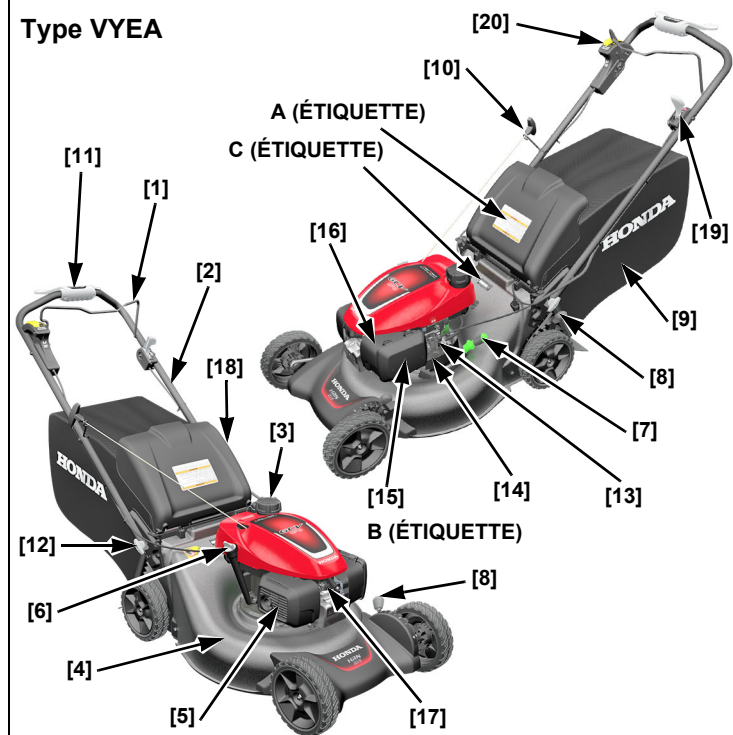
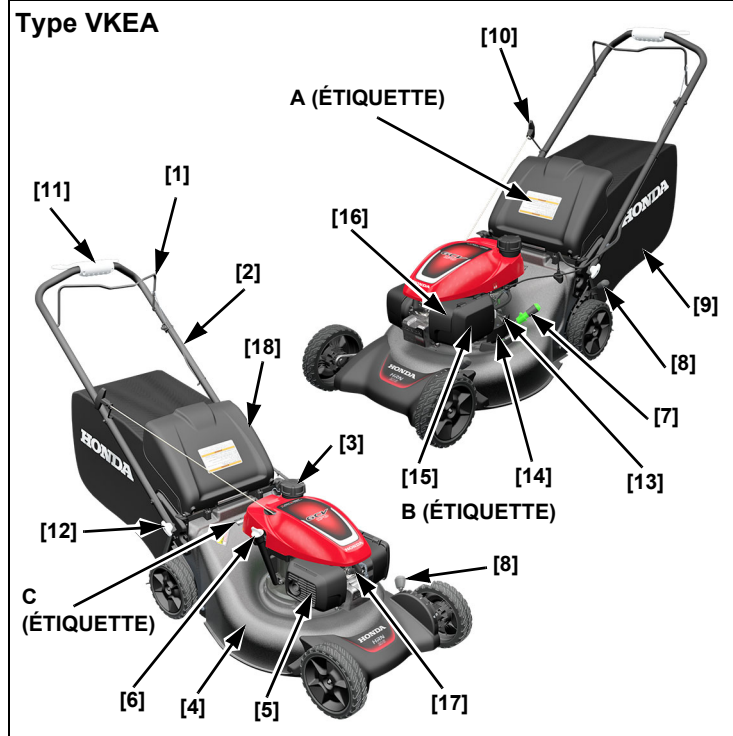

1	Levier de commande de l'outil de coupe (<i>démarré et arrêté l'outil de coupe</i>)	11	Commande SMART Drive
2	Guidon	12	Poignée de réglage du guidon (2)
3	Bouchon du réservoir de carburant	13	Soupape de carburant
4	Carter de l'outil de coupe	14	Numéro de série du moteur
5	Silencieux	15	Filtre à air
6	Bouchon du filtre à huile	16	Carburateur
7	Poignée du Clip Director	17	Protecteur de bougie
8	Levier de réglage de la hauteur de coupe (2)	18	Protecteur d'éjection
9	Bac de ramassage	19	Manette d'accélérateur (VYEA)
10	Lanceur à rappel	20	Bouton Roto-Stop (VYEA)

INSTALLATION

DÉBALLAGE

Retirer tout le carton autour du guidon.

INSTALLATION DU GUIDON

Tourner les poignées de réglage du guidon dans la position déverrouillée et soulever le guidon avec précaution en position pour tondre ①. Le levier de commande de l'outil de coupe ② sur le type VKEA doit être tiré vers le guidon.

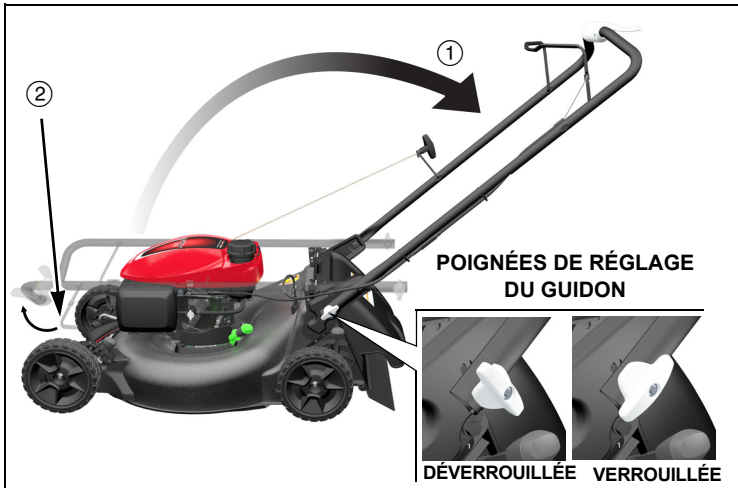

Aligner les poignées de réglage avec l'un des deux trous de chaque support de guidon. Placer les poignées de réglage dans les trous les plus bas pour soulever le guidon à sa position la plus élevée.

Tourner les poignées de réglage du guidon à 90 degrés pour verrouiller en s'assurant que les deux côtés sont à la même hauteur.

AVIS

S'assurer que les câbles de commande ne sont pas pris, pincés ou pliés lors du dépliage du guidon. Cela pourrait endommager les câbles ou le système de commande du moteur.

BAC DE RAMASSAGE

1. Placer le cadre assemblé [1] dans le bac de ramassage en tissu [2], en gardant la poignée du bac de ramassage [3] à l'extérieur.
2. Fixer les sept clips en plastique [4] pour attacher le bac en tissu au cadre.

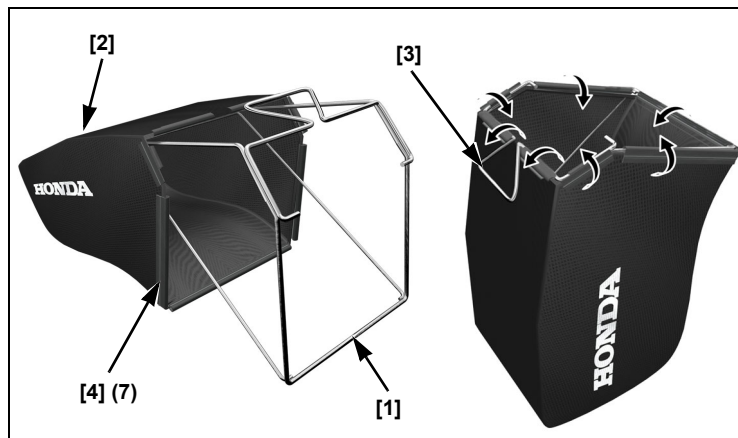

Soulever le protecteur d'éjection [1] et installer le bac de ramassage [2].

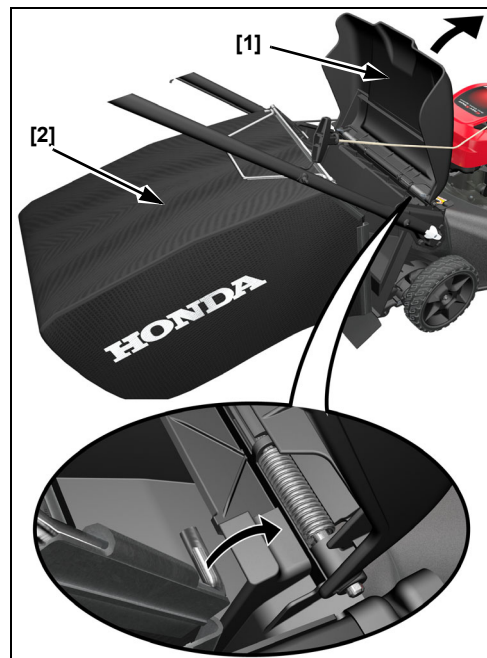

HUILE MOTEUR

La tondeuse est expédiée **SANS HUILE** dans le moteur.

Ajouter suffisamment d'huile SAE 10W-30 de catégorie de service SN ou ultérieure de l'API pour que le niveau d'huile soit situé entre les repères de limite supérieure [2] et de limite inférieure [3] sur la jauge [1] comme illustré.

Ne pas trop remplir le moteur d'huile. Si le moteur est trop rempli d'huile, l'huile en excès peut être transférée au carter du purificateur d'air et au filtre à air.

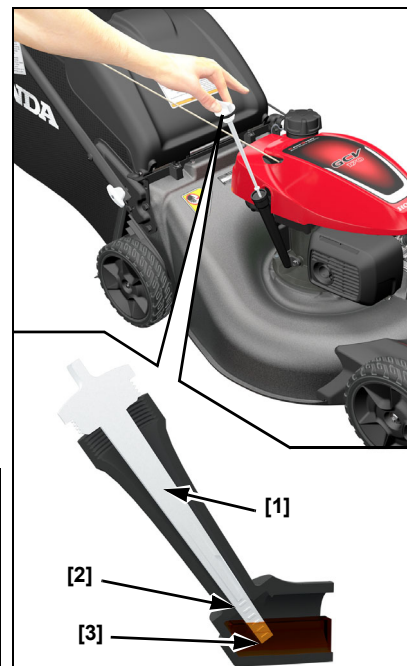

CARBURANT

Se reporter à la page 7.

AVANT D'UTILISER LA TONDEUSE À GAZON

Tous les opérateurs de la tondeuse doivent lire les chapitres suivants avant d'utiliser la tondeuse :

- **CONSIGNES DE SÉCURITÉ** (page 2)
- **COMMANDES** (page 5)
- **VÉRIFICATIONS AVANT UTILISATION** (page 6)
- **FONCTIONNEMENT** (page 9)
- **PROGRAMME D'ENTRETIEN** (page 12)

COMMANDES

SOUPAPE DE CARBURANT

La soupape de carburant [1] sert à ouvrir et à fermer la connexion entre le réservoir de carburant et le carburateur.

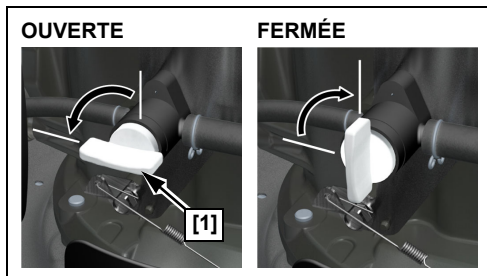

SYSTÈME DE COMMANDE DE L'OUTIL DE COUPE

Type VKEA

Le levier de commande de l'outil de coupe [1] doit être tiré contre le guidon pour démarrer et faire fonctionner le moteur. L'outil de coupe commence à tourner lorsque le levier est tiré contre le guidon et lorsque la poignée du lanceur à rappel est tirée.

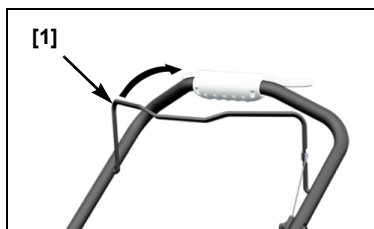

Continuer de maintenir le levier de l'outil de coupe contre le guidon. Cela permet au moteur de continuer de fonctionner et à l'outil de coupe de tourner uniformément, et d'éviter l'usure prématurée du système de commande de l'outil de coupe.

Relâcher le levier de commande de l'outil de coupe pour arrêter le moteur et arrêter la rotation de l'outil de coupe chaque fois que vous devez quitter la tondeuse.

Type VYEA

Pour démarrer la rotation de l'outil de coupe, s'assurer que le moteur fonctionne et que la manette d'accélérateur [1] est en position RAPIDE.

1. Appuyer et **maintenir enfoncé** le bouton Roto-Stop® [2].
2. Tirer rapidement le levier de commande de l'outil de coupe [3] contre le guidon pour permettre au moteur d'amener l'outil de coupe à sa pleine vitesse de rotation. Relâcher ensuite le bouton Roto-Stop.

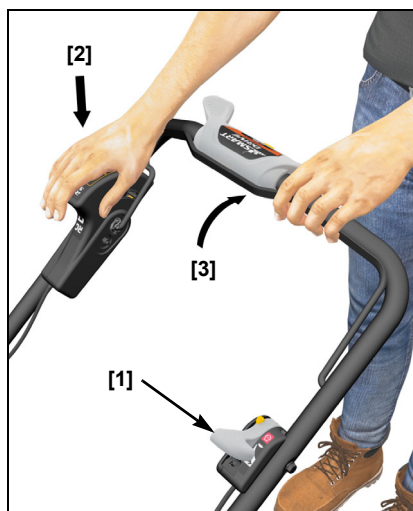

Continuer de maintenir le levier de l'outil de coupe contre le guidon pour maintenir la rotation de l'outil de coupe. Le levier de commande de l'outil de coupe doit toujours être entièrement engagé ou entièrement relâché. Ne pas engager le levier partiellement.

Relâcher le levier de commande de l'outil de coupe pour arrêter la rotation de l'outil de coupe. Toujours relâcher le levier de commande de l'outil de coupe avant de démarrer le moteur pour empêcher la rotation de l'outil de coupe.

COMMANDE SMART DRIVE

Lorsque le moteur est en marche et que l'outil de coupe tourne, pousser lentement la commande SMART Drive pour faire avancer la tondeuse.



La vitesse au sol augmentera en fonction de la pression exercée sur la commande SMART Drive. Lorsque la vitesse d'avancement maximale est atteinte, l'application d'une pression supplémentaire n'augmentera pas davantage la vitesse d'avancement. Appliquer une pression suffisante pour atteindre la vitesse souhaitée.

Relâcher la commande SMART Drive pour désengager l'entraînement afin de tondre autour des arbres et autres obstacles. Pousser la tondeuse autour des obstacles pour maintenir un meilleur contrôle de la direction.

La vitesse d'avancement varie en fonction du terrain, de la hauteur de l'herbe, de la pente et du poids du bac de ramassage. Le déplacement de la commande SMART Drive permet de maintenir la vitesse d'avancement souhaitée dans des conditions de tonte toujours changeantes.

Relâcher la commande SMART Drive pour désengager (arrêter) les roues arrière.

Régler la commande SMART Drive

La commande SMART Drive peut être réglée vers le haut ou vers le bas dans l'une des cinq positions pour le confort de l'opérateur.

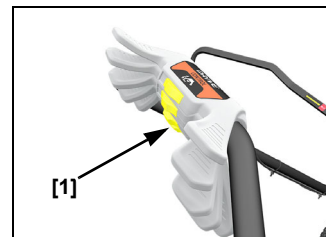

Ne pas tenter de régler la position de la commande SMART Drive lorsque la tondeuse est en mouvement.

Faire glisser le bouton de réglage multiposition [1] vers la gauche pour déverrouiller la commande, déplacer la commande SMART Drive vers le haut ou vers le bas dans la position la plus confortable, puis relâcher le bouton de réglage multiposition pour verrouiller la position.

MANETTE D'ACCÉLÉRATEUR

Type VYEA

Pour la meilleure qualité de coupe, toujours tondre en plaçant la manette d'accélérateur en position RAPIDE. Lorsque l'outil de coupe tourne à la vitesse rapide préconfigurée, il crée un fort mouvement de ventilation qui soulève et coupe l'herbe plus efficacement.

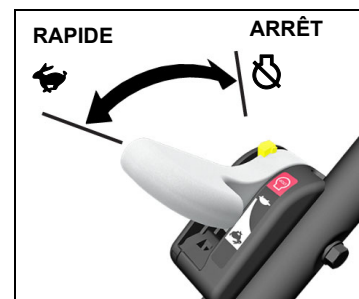

Ne pas tenter d'augmenter la vitesse du moteur RAPIDE préconfigurée, cela pourrait entraîner la fracture de l'outil de coupe qui pourrait se démanteler.

LEVIERS DE RÉGLAGE DE LA HAUTEUR DE COUPE

Deux leviers de réglage de la hauteur de coupe sont situés sur le côté gauche de la tondeuse. Le levier [1] sur la roue avant gauche règle la hauteur des deux roues avant et le levier [2] sur la roue arrière gauche règle la hauteur des deux roues arrière. Les deux leviers peuvent être réglés sur l'une de sept positions. La hauteur réelle de l'herbe variera en fonction de l'état de la pelouse et du sol.

S'assurer que le moteur n'est pas en marche lors du réglage de la hauteur de coupe.

Placer les leviers de réglage avant et arrière à la même position, vers l'avant pour l'herbe haute et vers l'arrière pour l'herbe courte.

Pour régler la hauteur de coupe, déplacer d'abord le levier de réglage de hauteur de coupe arrière. Tenir le guidon et soulever légèrement la tondeuse puis tirer sur le levier de réglage vers la roue et le placer à la hauteur souhaitée. Régler le levier de réglage de la hauteur de coupe avant pour correspondre au réglage de la hauteur de coupe arrière.

En cas d'incertitude sur la hauteur de coupe à sélectionner, commencer par un réglage en hauteur et vérifier l'aspect de la pelouse après avoir tondu une petite surface. Régler de nouveau la hauteur de coupe si nécessaire.

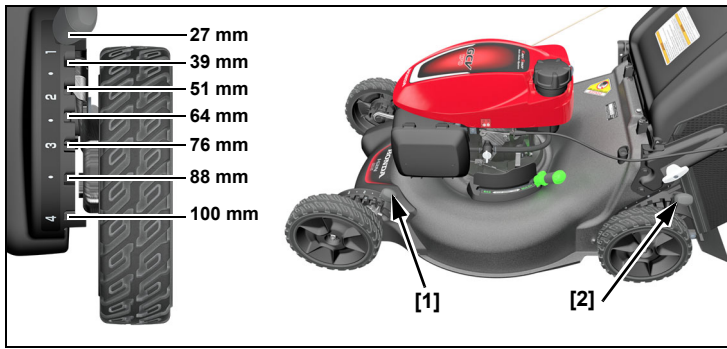

LEVIER DU CLIP DIRECTOR

Le Clip Director peut être réglé en position RAMASSAGE ou DÉCHIQUETAGE pour obtenir les résultats souhaités.

Régler le levier du Clip Director sur l'option « ramassage » (volet entièrement ouvert) ou « déchiquetage » (volet entièrement fermé) (page 8).

Pour régler le Clip Director, libérer le verrou en le tirant vers soi et vers l'extrémité du levier, puis placer le levier dans la position souhaitée. Libérer le verrou pour le laisser s'enclencher dans la rainure.



Il est normal d'observer une certaine accumulation d'herbe dans l'ouverture d'éjection lorsque le Clip Director est dans la position DÉCHIQUETAGE. Pour retirer cette herbe, fermer le protecteur d'éjection, placer le Clip Director en position RAMASSAGE, engager le levier de commande de l'outil de coupe et démarrer le moteur.

Si le Clip Director est difficile à déplacer ou si le levier ne se verrouille pas entièrement :

- Le moteur étant à l'ARRÊT, soulever le protecteur d'éjection et retirer les déchets de coupe autour du volet.
- Utiliser un tuyau d'arrosage et une buse pour pulvériser autour et sous le levier du Clip Director et le couvercle afin de retirer les déchets de coupe.

VÉRIFICATIONS AVANT UTILISATION

VÉRIFIER LA PELOUSE

Pour votre sécurité et celle des autres, toujours inspecter la surface avant de tondre.

Objets

Tout ce qui peut être ramassé et éjecté par l'outil de coupe constitue un danger potentiel pour vous et pour les autres. Repérer des objets tels que des pierres, des os, des jouets et des fils de fer. Retirer ces objets de la zone de tonte.

Personnes et animaux domestiques

Les personnes et les animaux domestiques à proximité de la zone de tonte peuvent se placer sur votre chemin ou être dans une position où ils risquent d'être frappés par des objets éjectés. Dégager la zone des personnes, en particulier des enfants, et des animaux domestiques. Vous êtes responsables de leur sécurité.

Pelouse

Vérifier la hauteur et l'état de l'herbe pour savoir la hauteur de coupe et la vitesse de tonte à utiliser.

Éviter de tondre de l'herbe mouillée. L'herbe mouillée non seulement bouchera votre carter de l'outil de coupe et s'accumulera en touffes d'herbe sur la pelouse, mais elle offre également une mauvaise traction ce qui augmente le risque de perdre l'équilibre.

VÉRIFIER LA TONDEUSE

Outil de coupe

1. Placer la soupape de carburant en position FERMÉE (page 5) et débrancher le protecteur de bougie de la bougie (page 13).
2. Basculer la tondeuse vers la droite pour que le bouchon de carburant soit orienté vers le haut. Cela permettra d'éviter les fuites de carburant, l'infiltration de l'huile moteur dans le filtre à air et les démarrages difficiles.
3. Vérifier que l'outil de coupe [1] et les boulons de l'outil de coupe [2] ne sont pas endommagés, fendus ou soumis à une usure excessive, à la rouille ou à la corrosion.

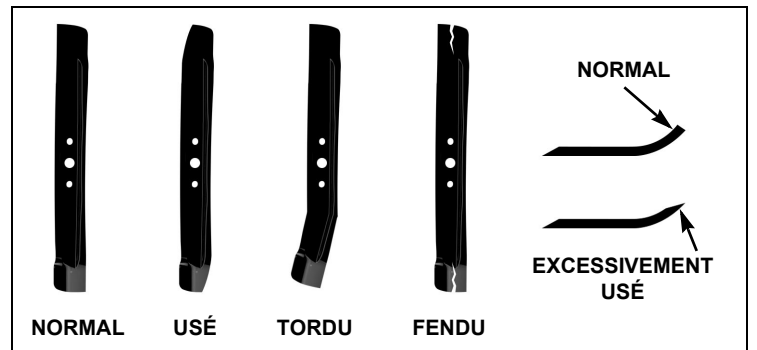
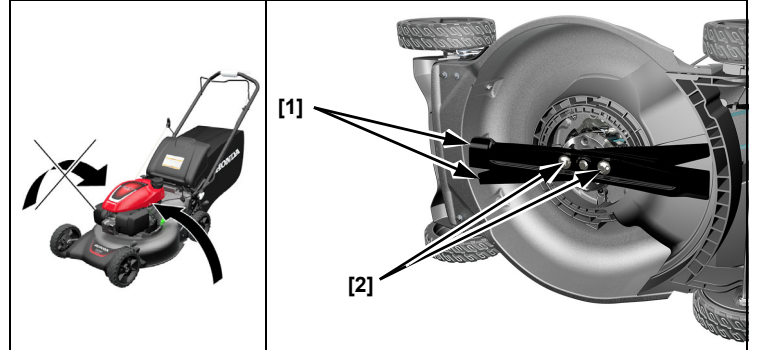

⚠ AVERTISSEMENT

Un outil de coupe usé, fendu ou endommagé est susceptible de se briser, et des morceaux d'un outil de coupe endommagé peuvent devenir des projectiles dangereux. Les objets éjectés peuvent entraîner des blessures graves. Inspecter régulièrement l'outil de coupe et ne pas faire fonctionner la tondeuse avec un outil de coupe usé ou endommagé.

Un outil de coupe émoussé peut être aiguisé, mais un outil de coupe usé, tordu, fendu ou autrement endommagé doit être remplacé. Un outil de coupe usé ou endommagé peut se briser et causer l'éjection de morceaux d'outil de coupe de la tondeuse.

Lorsque l'outil de coupe doit être aiguisé ou remplacé, amener la tondeuse chez un concessionnaire Honda autorisé. Si vous disposez d'une clé dynamométrique, vous pouvez retirer et installer l'outil de coupe vous-même.

Vérifier que les boulons de l'outil de coupe sont bien serrés (page 14).

Niveau d'huile moteur

Vérifier le niveau d'huile moteur lorsque le moteur est arrêté et la tondeuse sur une surface plane.

Utiliser de l'huile pour moteur à 4 temps qui satisfait ou dépasse les exigences d'une huile de catégorie de service SN ou ultérieure de l'API. Toujours vérifier l'étiquette « API SERVICE » sur le conteneur d'huile pour s'assurer qu'elle comprend les lettres SN ou ultérieures.

SAE 10W-30 est recommandée pour un usage général. Les autres viscosités indiquées sur le tableau peuvent être utilisées lorsque la température moyenne dans votre région est dans la plage de températures indiquée.

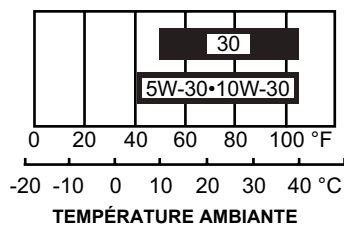

L'utilisation d'huile d'origine Honda est recommandée pour préserver la performance du système antipollution.

AVIS

- Lorsque le moteur fonctionne avec un faible niveau d'huile, celui-ci peut être endommagé.
- L'utilisation d'une huile non détergente peut réduire la durée de vie utile du moteur, et l'utilisation d'une huile pour moteur à 2 temps peut endommager le moteur.

1. Retirer le bouchon de remplissage d'huile/la jauge [1] et essuyer la jauge.
2. Insérer la jauge dans le goulot de remplissage. Ne pas la visser. Retirer la jauge pour vérifier le niveau d'huile.
3. Si le niveau d'huile est proche du niveau bas [3], ajouter l'huile recommandée pour ramener le niveau d'huile à la marque de niveau haut [2]. Ne pas trop remplir.
4. Bien replacer et serrer le bouchon de remplissage/la jauge [1].

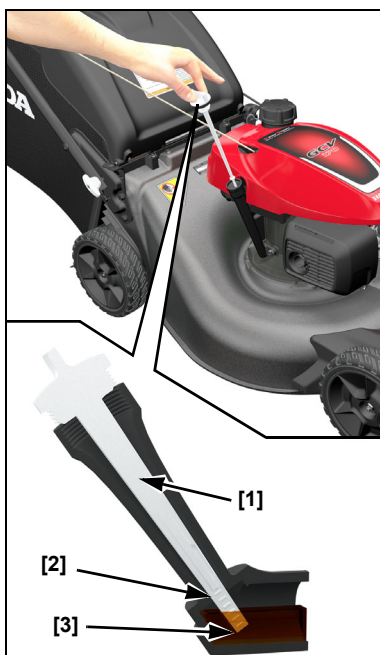

Carburant

Ce moteur est certifié pour fonctionner avec de l'essence sans plomb avec un indice d'octane de 91 ou plus.

Nous recommandons de faire le plein de carburant après chaque utilisation pour minimiser la présence d'air dans le réservoir de carburant.

Faire le plein de carburant dans une zone bien ventilée avant de démarrer le moteur. Si le moteur était en marche, le laisser refroidir. Ne jamais faire le plein de carburant dans la tondeuse à l'intérieur où les vapeurs de carburant sont susceptibles d'atteindre des flammes ou des étincelles.

Il est possible d'utiliser une essence sans plomb normale contenant pas plus de 10 % d'éthanol (E10) ou 5 % de méthanol par volume. En outre, le méthanol doit contenir des inhibiteurs de co-solvants et de corrosion. Utiliser des carburants dont le contenu en éthanol ou en méthanol est supérieur à ce qui est indiqué ci-dessus est susceptible de causer des problèmes de démarrage et/ou de performance de la tondeuse. Cela peut également endommager les pièces en métal, en caoutchouc et en plastique du système de carburant. En outre, l'éthanol est hygroscopique, ce qui signifie qu'il attire et retient l'eau dans le système de carburant. L'endommagement du moteur ou des problèmes de performance qui résultent de l'utilisation d'un carburant avec des pourcentages d'éthanol ou de méthanol supérieurs à ceux indiqués ci-dessus ne sont pas couverts par la garantie. L'utilisation du carburant indiqué ci-dessus est nécessaire pour préserver la performance du système antipollution.

Si votre tondeuse est utilisée de manière intermittente ou peu fréquente (plus de 4 semaines entre chaque utilisation), se reporter à la section *Carburant* du chapitre sur l'ENTREPOSAGE (page 15) pour des informations supplémentaires concernant la détérioration du carburant.

AVERTISSEMENT

L'essence est très inflammable et explosive.

Toute personne qui manipule du carburant court le risque de se brûler ou d'être grièvement blessée.

- Arrêter le moteur et le laisser refroidir.
- Éloigner toute source de chaleur, d'étincelles et de flamme.
- Ne manipuler le carburant qu'à l'extérieur.
- Essuyer immédiatement tout déversement de carburant.

Ne jamais utiliser de l'essence éventée ou contaminée ou un mélange huile/essence. Éviter de mettre de la saleté ou de l'eau dans le réservoir de carburant.

AVIS

Le carburant peut endommager la peinture et le plastique. Veiller à ne pas renverser de carburant pendant le remplissage du réservoir de carburant. Les dommages causés par le carburant renversé ne sont pas couverts par la garantie.

Retirer le bouchon du réservoir et vérifier le niveau de carburant. Remplir le réservoir jusqu'à la limite supérieure [1] si le niveau de carburant est faible. Faire le plein avec précaution pour éviter de renverser du carburant. Ne pas trop remplir; il ne devrait pas y avoir de carburant dans le goulot de remplissage.

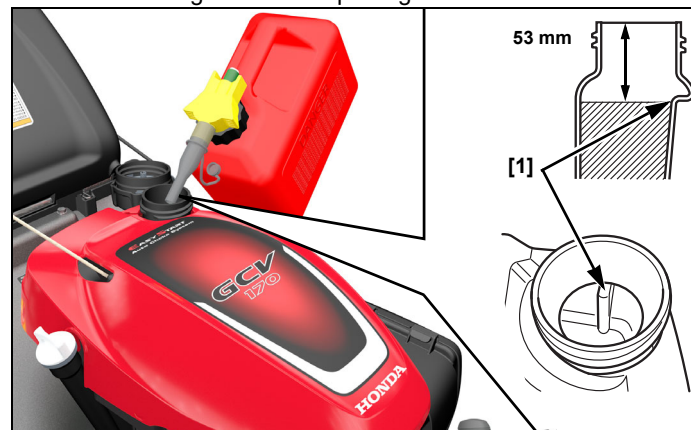

Bien serrer le bouchon du réservoir de carburant après avoir fait le plein.

Placer la tondeuse à au moins 3 mètres de la source et du site de carburant avant de démarrer le moteur.

Conteneur de stockage de carburant

Stocker l'essence dans un conteneur propre, en plastique, scellé et approuvé pour le stockage de carburant. Fermer l'évent (le cas échéant) lorsque celui-ci n'est pas utilisé et stocker le conteneur à l'abri de la lumière directe du soleil. S'il faut plus de 3 mois pour utiliser le carburant dans le conteneur, nous suggérons d'ajouter un stabilisateur de carburant pendant le remplissage du conteneur.

Inspection du filtre à air

Retirer le couvercle [1]. S'assurer que le filtre [2] est propre et en bon état. Un filtre à air sale limite le débit d'air vers le carburateur, ce qui réduit le rendement du moteur. Se reporter à page 13 pour l'entretien du filtre à air.

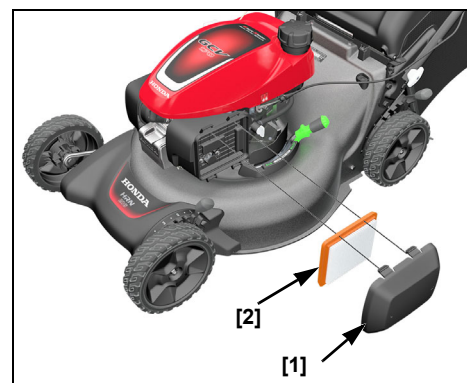

Protecteur arrière

En utilisation normale, le protecteur arrière est sujet à la détérioration et à l'usure. Retirer le bac de ramassage et soulever le protecteur d'éjection [1] pour vérifier que le protecteur arrière [2] n'est pas fendu ou déchiré. Si le protecteur arrière est excessivement usé, le faire remplacer par un concessionnaire Honda agréé.

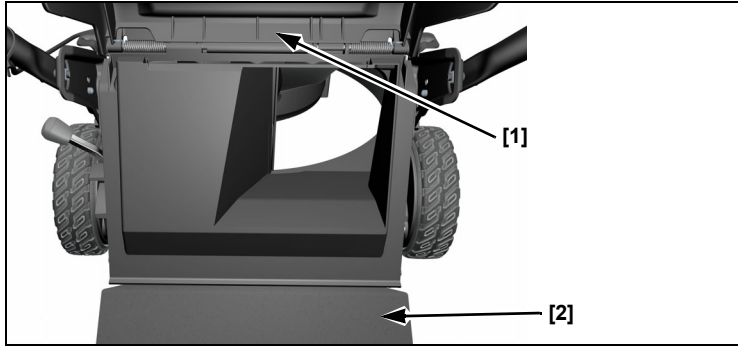

Réglage de la hauteur du guidon

Régler la hauteur du guidon à une position de fonctionnement confortable (page 4).

Bac de ramassage

Une tondeuse fonctionne comme un aspirateur : elle souffle de l'air à travers le dispositif récepteur qui piège les déchets de coupe. Toujours vider le bac de ramassage avant qu'il ne soit rempli au maximum de sa capacité. La performance du bac de ramassage diminue après que celui-ci soit rempli à environ 90 %. Le bac de ramassage est plus facile à vider lorsqu'il n'est pas rempli au maximum.

Inspection

Dans des conditions normales d'utilisation, le tissu du bac de ramassage est sujet à la détérioration et à l'usure.

AVIS

Vérifier fréquemment le bac de ramassage pour toute déchirure, trou et usure excessive. Vérifier quand il doit être remplacé. S'assurer que le nouveau bac de ramassage répond aux spécifications d'origine.

Si le bac de ramassage doit être remplacé, il est possible de retirer et d'installer soi-même un dispositif récepteur (page 14).

Montage

1. Soulever le protecteur d'éjection [1] et utiliser la poignée du bac de ramassage [2] pour accrocher le bac de ramassage [3] au carter de l'outil de coupe, comme illustré.
2. Relâcher le protecteur d'éjection pour fixer le bac de ramassage.

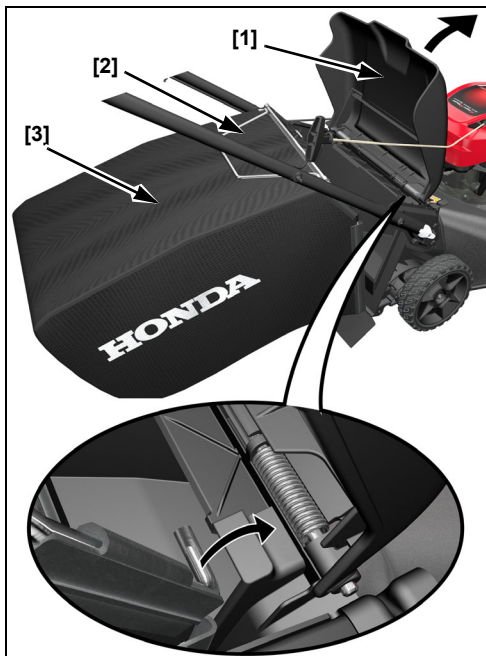

Démontage

1. Soulever le protecteur d'éjection, attraper la poignée du bac de ramassage et retirer le bac de ramassage.
2. Relâcher le protecteur d'éjection.

3. Lorsque le bac de ramassage est dégagé du protecteur d'éjection, il est possible de le soulever par l'ouverture du guidon, ou de le retirer à l'arrière de la tondeuse, sous le guidon.

Hauteur de coupe

Vérifier les réglages de la hauteur de coupe du carter de l'outil de coupe et s'assurer que les deux leviers de réglage [1] sont réglés sur la même hauteur de coupe.

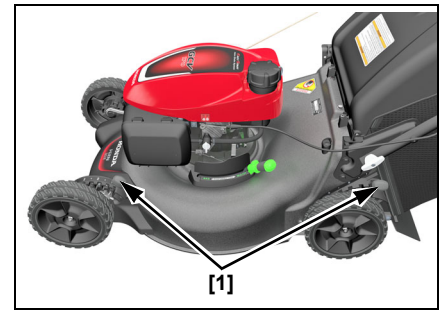

Clip Director

Réglage du Clip Director

Le Clip Director peut être réglé en position RAMASSAGE ou DÉCHIQUETAGE pour obtenir les résultats souhaités.

Régler le levier du Clip Director sur l'option « ramassage » (volet entièrement ouvert) ou « déchiquetage » (volet entièrement fermé).

Pour régler le Clip Director, libérer le verrou en le tirant vers soi et vers l'extrémité du levier, puis placer le levier dans la position souhaitée. Libérer le verrou pour le laisser s'enclencher dans la rainure.

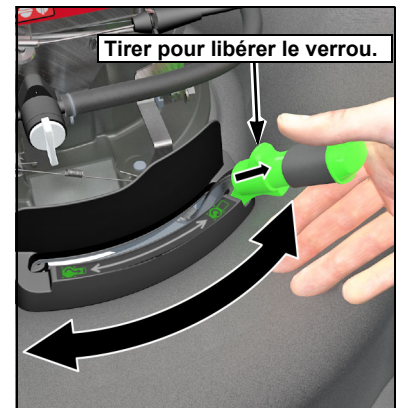

IMPORTANTE PRÉCAUTION DE SÉCURITÉ

Toujours couper le moteur et débrancher le protecteur de bougie avant de soulever le protecteur d'éjection pour regarder ou nettoyer autour du volet coulissant. Cela évitera de faire contact avec l'outil de coupe en rotation et évitera que des objets soient éjectés dans la goulotte d'éjection.

Il est normal d'observer une certaine accumulation d'herbe dans l'ouverture d'éjection lorsque le Clip Director est entièrement fermé. Pour retirer cette herbe, fermer le protecteur d'éjection, ouvrir complètement le Clip Director et démarrer le moteur.

En cas de forte résistance observée au déplacement du levier du Clip Director d'un côté vers l'autre, il se peut que de l'herbe se soit accumulée au-dessus du volet coulissant.

Déchiquetage

Libérer le verrou ① et placer le levier du Clip Director en position DÉCHIQUETAGE ②.

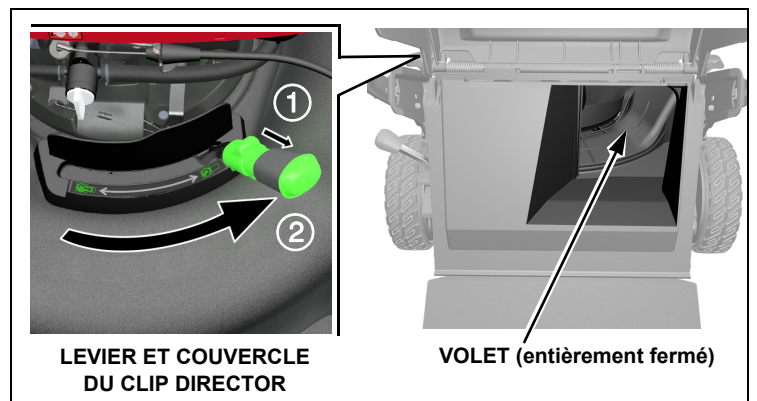

Dispositif récepteur ou éjection arrière

Libérer le verrou ① et placer le levier du Clip Director dans la position RAMASSAGE ②.

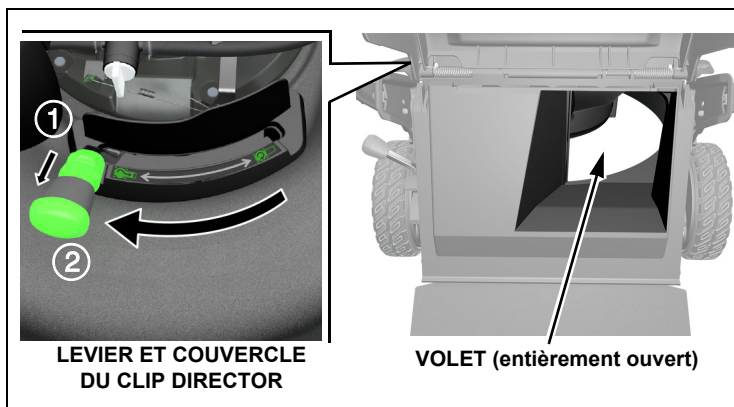

Pour éjecter les déchets de coupe vers l'arrière, retirer le bac de ramassage et laisser le levier du Clip Director en position RAMASSAGE.



Prêt à tondre ?

S'assurer de porter des vêtements de protection. Les pantalons longs et une protection oculaire peuvent réduire le risque de blessure associé à l'éjection d'objets. Porter des chaussures qui protègent les pieds et qui sont antidérapantes en cas de tonte sur des pentes ou un terrain accidenté.

FONCTIONNEMENT

PRÉCAUTIONS POUR LA TONTE

Passer en revue les **CONSIGNES DE SÉCURITÉ** (page 2) et les **VÉRIFICATIONS AVANT UTILISATION** (page 6) avant de faire fonctionner la tondeuse pour la première fois.

Même après avoir utilisé d'autres tondeuses à gazon, prendre le temps de se familiariser avec le fonctionnement de cette tondeuse et de s'entraîner dans un endroit sûr pour acquérir les compétences requises.

Pour votre sécurité, éviter de démarrer le moteur ou d'utiliser la tondeuse dans un endroit fermé comme un garage. Les gaz d'échappement de la tondeuse contiennent du monoxyde de carbone, un poison qui peut rapidement s'accumuler dans un endroit fermé et entraîner des malaises ou le décès.

FRÉQUENCE D'UTILISATION

Si votre tondeuse est utilisée de manière intermittente ou peu fréquente (plus de 4 semaines entre chaque utilisation), se reporter à la section **Carburant** du chapitre sur l'**ENTREPOSAGE** (page 15) pour des informations supplémentaires concernant la détérioration du carburant.

FONCTIONNEMENT EN HAUTE ALTITUDE

À haute altitude, le mélange air-carburant dans le carburateur sera trop riche. La performance diminuera tandis que la consommation de carburant augmentera. Un mélange très riche aura également pour effet d'encrasser la bougie et rendra le démarrage difficile.

La performance en haute altitude peut être améliorée par des modifications spécifiques au carburateur. Si la tondeuse fonctionne toujours à plus de 610 mètres d'altitude, demander à un concessionnaire Honda de modifier le carburateur.

Même après la modification du carburateur, la puissance du moteur diminuera d'environ 3,5 % pour chaque augmentation de 300 mètres d'altitude. L'effet de l'altitude sur la puissance sera encore plus marqué si le carburateur n'est pas modifié.

Lorsque le carburateur a été modifié pour un fonctionnement en haute altitude, le mélange air-carburant sera trop pauvre pour une utilisation à basse altitude. Le fonctionnement à des altitudes inférieures à 610 mètres avec un carburateur modifié peut entraîner la surchauffe du moteur et gravement l'endommager. Pour une utilisation à basse altitude, demander à votre concessionnaire Honda agréé de ramener le carburateur aux spécifications d'usine originales.

DÉMARRER LE MOTEUR

1. Tourner la soupape de carburant en position OUVERTE (page 5).

2. Type VKEA :

Tirer sur le levier de commande de l'outil de coupe [1] et le maintenir contre le guidon.

Le levier de commande doit être contre le guidon pour démarrer le moteur. L'outil de coupe commence à tourner lorsque le levier est maintenu contre le guidon et lorsque la poignée du lanceur à rappel est tirée.



Type VYEA :

Placer la manette d'accélérateur en position RAPIDE.

3. Tirer légèrement sur la poignée du démarreur jusqu'à sentir une résistance, puis tirer énergiquement. Ramener doucement la poignée du démarreur.

Type VKEA : Continuer de maintenir le levier de l'outil de coupe contre le guidon; le moteur s'arrête lorsque le levier de commande de l'outil de coupe est relâché.

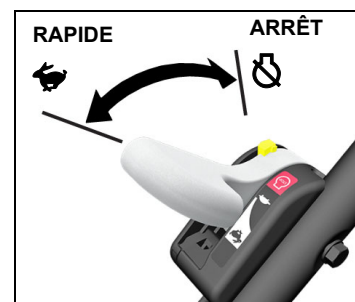

Pour garantir un redémarrage facile et une performance optimale du système de starter automatique, commencer à tondre dès que le moteur démarre et laisser le moteur tourner pendant au moins trois minutes avant d'arrêter le moteur.

ARRÊTER LE MOTEUR

1. **Type VKEA :** Relâcher le levier de commande de l'outil de coupe pour arrêter le moteur et la rotation de l'outil de coupe.

Type VYEA : Relâcher le levier de commande de l'outil de coupe pour arrêter la rotation de l'outil de coupe et placer ensuite la manette d'accélérateur en position ARRÊT.

2. Lorsque la tondeuse n'est pas utilisée, mettre la soupape de carburant [1] en position FERMÉE.

3. Si la tondeuse n'est pas utilisée pendant 3 à 4 semaines, nous recommandons de faire fonctionner le carburateur du moteur sans carburant. Cette manœuvre peut être effectuée en laissant la soupape de carburant en position FERMÉE et en redémarrant le moteur pour le faire tourner à vide. Voir « ENTREPOSAGE » à la page 15 pour des périodes d'inactivité qui dépassent 4 semaines.

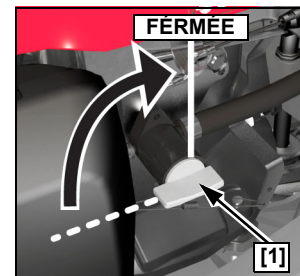

PRATIQUES D'UTILISATION SÛRES DE LA TONDEUSE

Pour votre sécurité, maintenir les quatre roues au sol et veiller à éviter de perdre l'équilibre et de perdre le contrôle de la tondeuse. Maintenir une prise ferme sur le guidon et marcher, ne jamais courir, avec la tondeuse. Faire preuve de beaucoup de prudence lors de la tonte d'un terrain accidenté.

Si la tondeuse est coincée, ne pas lui donner un coup de pied ou la pousser avec le pied. Utiliser le guidon pour contrôler la tondeuse.

⚠ DANGER

L'outil de coupe est aiguisé et tourne à haute vitesse.

Tout contact avec un outil de coupe en rotation peut entraîner de graves coupures et l'amputation des doigts et des orteils.

- Porter des chaussures de protection.
- Éloigner les mains et les pieds du carter de l'outil de coupe pendant que le moteur tourne.
- Arrêter le moteur avant de faire tout réglage, toute inspection ou tout entretien de la tondeuse.

Pentes

Tondre les pentes dans le sens transversal et pas en montant et en descendant. Éviter les fortes pentes (à plus de 20°) et faire attention pendant les changements de direction. Tondre sur une pente lorsque l'herbe est mouillée s'accompagne du risque de glisser, tomber et perdre le contrôle de la tondeuse.



Obstacles

Utiliser le côté de la tondeuse pour tondre à proximité de gros obstacles tels que des clôtures ou des murs.

Relâcher la commande SMART Drive pour désengager l'entraînement afin de tondre autour des arbres et autres obstacles. Pousser la tondeuse autour des obstacles pour maintenir un meilleur contrôle de la direction. Prendre garde lors de la tonte d'obstacles intégrés à la pelouse, comme des têtes d'arrosage, des pavés, des bordures, etc. Éviter tout objet qui dépasse de la surface de la pelouse.

Si l'outil de coupe heurte un objet ou si la tondeuse commence à vibrer, arrêter immédiatement le moteur et vérifier qu'il n'y a pas de dommages. Les objets heurtés par la tondeuse peuvent endommager l'outil de coupe, courber le vilebrequin et/ou briser le carter de l'outil de coupe ou d'autres composants. Les vibrations indiquent généralement un problème grave.

⚠ AVERTISSEMENT

Un outil de coupe usé, fendu ou endommagé est susceptible de se briser, et des morceaux d'un outil de coupe endommagé peuvent devenir des projectiles dangereux.

Les objets éjectés peuvent entraîner des blessures graves.

Inspecter régulièrement l'outil de coupe et ne pas faire fonctionner la tondeuse avec un outil de coupe usé ou endommagé.

La garantie ne couvre pas les pièces endommagées par une collision.

Gravier et objets non fixés

Le gravier, les pierres détachées et les matériaux d'aménagement paysager peuvent être ramassés par la tondeuse et projetés à de grandes distances et avec suffisamment de force pour causer des

blessures graves et/ou des dommages matériels. La meilleure façon d'éviter des blessures potentielles causées par des objets projetés consiste à relâcher le levier de commande de l'outil de coupe pour arrêter ce dernier avant d'atteindre des zones avec du gravier, des pierres détachées ou des matériaux d'aménagement paysager.

CONSEILS D'UTILISATION

Quand tondre

La plupart des pelouses doivent être tondues lorsqu'elles ont dépassé de 12 à 25 mm la hauteur recommandée.

Le déchiquetage requiert une tonte plus fréquente que le ramassage. Pour obtenir les meilleurs résultats, il est possible de devoir tondre la pelouse deux fois par semaine pendant la saison de croissance.

Hauteur de coupe

Consulter une pépinière ou un centre de jardinage local pour des recommandations sur la hauteur de coupe et des conseils sur les types de graminées et les conditions de croissance dans votre région.



SUFFISAMMENT HAUTE

En regardant de près, on remarque que la plupart des graminées ont des tiges et des feuilles. Si vous coupez les feuilles, la pelouse sera scalpée. Laisser l'herbe repousser entre les tontes. La tondeuse fonctionnera mieux et la pelouse aura meilleure allure.



TROP COURTE

Si l'herbe devient trop haute, la couper d'abord sur la hauteur de coupe la plus élevée, puis la couper de nouveau 2 ou 3 jours plus tard. Ne pas couper plus d'un tiers de la hauteur totale du gazon pendant une tonte donnée, au risque de voir se développer des taches brunes.

Les leviers de réglage de la hauteur de coupe sont expliqués dans le chapitre sur les **COMMANDES** (page 5).

Largeur de coupe

Pour une pelouse uniforme, chevaucher chaque bande tondu de quelques centimètres. Si l'herbe est très haute ou épaisse, utiliser une plus grande surface de chevauchement et une bande plus étroite.

Vitesse de l'outil de coupe

L'outil de coupe doit tourner très rapidement pour couper correctement.

Si la vitesse du moteur diminue, cela peut signifier que le moteur est trop sollicité par l'outil de coupe qui tente de couper une trop grosse quantité d'herbe. Tondre une bande plus étroite, déplacer la tondeuse plus lentement ou augmenter la hauteur de coupe.

Aiguisage de l'outil de coupe

Un outil de coupe aiguisé coupe proprement. Un outil de coupe émoussé déchire l'herbe et laisse des extrémités déchiquetées qui deviendront brunes. Lorsque l'outil de coupe ne coupe plus proprement, il doit être aiguisé ou remplacé.

Herbe sèche

Si le sol est trop sec, la tondeuse soulèvera beaucoup de poussière. Outre le fait que ce soit désagréable, une trop grande quantité de poussière bouchera le filtre à air du carburateur.

Si la poussière est un problème, arroser la pelouse un jour avant de la tondre. Tondre la pelouse lorsqu'elle est sèche au toucher, mais lorsque le sol est encore humide.

Herbe mouillée

L'herbe mouillée est glissante et peut vous faire perdre l'équilibre. Les déchets de coupe mouillés boucheront le carter de l'outil de coupe et s'accumuleront en touffes d'herbe sur la pelouse. Toujours attendre que l'herbe mouillée soit sèche avant de tondre.

Feuilles mortes

Lorsque la tondeuse est équipée du bac de ramassage, celle-ci peut servir à ramasser les feuilles mortes. Si la tondeuse est utilisée pour ramasser de grandes quantités de feuilles mortes et non pas pour tondre, régler le levier de commande de la hauteur de coupe avant de sorte que l'avant du carter de l'outil de coupe soit à une ou deux positions plus élevées que l'arrière.

Pour le déchiquetage des feuilles mortes dans la pelouse, ne pas laisser la couche de feuilles mortes s'épaissir de trop avant de commencer. Pour obtenir les meilleurs résultats, commencer le déchiquetage quand on peut encore voir de l'herbe à travers la couche de feuilles mortes. Dans les endroits où les feuilles mortes ont complètement recouvert la pelouse, retirer les feuilles au râteau ou mettre le bac de ramassage sur la tondeuse pour les ramasser.

Carter de l'outil de coupe bouché

Avant de déboucher un carter d'outil de coupe bouché, arrêter le moteur et mettre la soupape de carburant en position FERMÉE. Après avoir déconnecté le protecteur de bougie, basculer la tondeuse de sorte que le filtre à air soit orienté vers le haut.

Nettoyer un carter bouché à l'aide d'un bâton, ne pas le faire avec les mains.

Schémas de tonte

Votre tondeuse à gazon Honda fonctionnera le plus efficacement si vous utilisez les schémas de tonte suivants autant que possible. La conception du carter de l'outil de coupe et de l'équipement ainsi que la direction de rotation de l'outil de coupe font que ces schémas de coupe donnent les meilleurs résultats.

Déchiquetage

Utiliser un schéma de tonte dans le sens inverse des aiguilles d'une montre lorsque le levier du Clip Director est en position DÉCHIQUETAGE. Si la pelouse est de forme irrégulière ou s'il y a de nombreux obstacles, diviser la pelouse en sections où il est possible d'utiliser le schéma de tonte dans le sens inverse des aiguilles d'une montre.



SCHÉMA DE DÉCHIQUETAGE

Ramassage

Utiliser un schéma de tonte dans le sens des aiguilles d'une montre. Cela permettra d'obtenir la meilleure performance du Clip Director et du ramassage et de laisser le minimum de déchets de coupe sur la pelouse.

Tonte avec éjection arrière

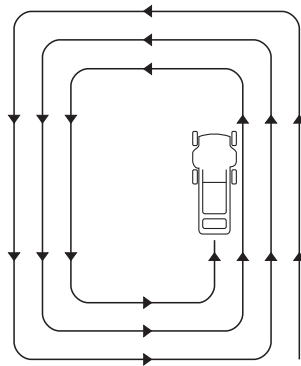
Retirer le bac de ramassage et fermer le protecteur d'éjection. Déplacer le levier du Clip Director sur RAMASSAGE et commencer à tondre dans le sens inverse des aiguilles d'une montre. Si la pelouse est de forme irrégulière ou s'il y a de nombreux obstacles, diviser la pelouse en sections.



SCHÉMA DE RAMASSAGE ET D'ÉJECTION ARRIÈRE

ENTRETIEN

Un bon entretien est essentiel pour un fonctionnement sûr, économique et sans problème. Cela contribuera également à réduire la pollution de l'air et à garantir la performance du moteur sur le plan des émissions.

Pour vous aider à prendre correctement soin de votre tondeuse, les pages suivantes comprennent un programme d'entretien, des procédures d'inspection de routine et des procédures d'entretien simples à l'aide d'outils manuels de base. Les autres tâches d'entretien qui sont plus compliquées ou qui nécessitent des outils spéciaux sont mieux gérées par des professionnels et sont généralement effectuées par un technicien Honda ou un autre mécanicien qualifié.

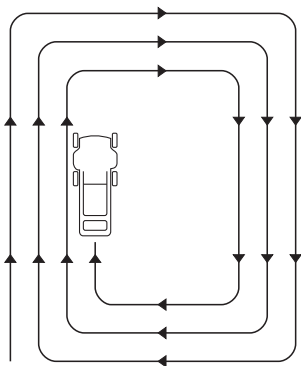
Le programme d'entretien s'applique aux conditions normales de fonctionnement. Si vous faites fonctionner votre tondeuse dans des conditions inhabituelles, consulter un concessionnaire Honda agréé pour des recommandations qui s'appliquent à vos besoins et utilisations individuels.

N'oubliez pas que votre concessionnaire Honda connaît le mieux votre tondeuse et qu'il est totalement équipé pour l'entretenir et la réparer.

Pour garantir la meilleure qualité et fiabilité de la tondeuse, utiliser uniquement des pièces Honda d'origine ou leurs équivalents pour les réparations et les remplacements.

⚠ AVERTISSEMENT

Un mauvais entretien ou manquer de corriger un problème avant d'utiliser la tondeuse est susceptible de causer un mauvais fonctionnement qui pourrait entraîner des blessures graves ou la mort.

Toujours respecter les recommandations d'inspection et de maintenance et les programmes fournis dans le manuel de l'utilisateur.

SÉCURITÉ DE L'ENTRETIEN

Certaines des précautions de sécurité les plus importantes sont fournies ci-dessous. Nous ne pouvons pas toutefois vous avertir de tous les dangers possibles qui peuvent survenir pendant l'entretien. Vous êtes seul à pouvoir décider si vous devriez ou non effectuer une tâche donnée.

⚠ AVERTISSEMENT

Manquer de respecter les consignes d'entretien et les précautions suivantes est susceptible d'entraîner des blessures graves ou la mort.

Toujours respecter les procédures et les précautions indiquées dans ce manuel de l'utilisateur.

PRÉCAUTIONS DE SÉCURITÉ

- S'assurer que le moteur est arrêté avant d'entamer toute procédure d'entretien ou toute réparation. Cela permettra d'éliminer plusieurs dangers potentiels :
 - **Empoisonnement au monoxyde de carbone par les gaz d'échappement du moteur.**
 - Veiller à ce que la ventilation soit suffisante lorsque le moteur est en fonctionnement.
 - **Brûlures causées par des pièces chaudes.**
 - Laisser refroidir le moteur et le système d'échappement avant de toucher.
 - **Blessures dues à des pièces mobiles.**
 - Ne pas faire fonctionner le moteur à moins d'en avoir reçu l'instruction.
- Lire les instructions avant de commencer, s'assurer de bien avoir les outils et les compétences nécessaires.

- Être prudent pour les travaux à proximité de l'essence afin de réduire les risques d'incendie ou d'explosion. Utiliser uniquement un solvant ininflammable, et non pas de l'essence, pour nettoyer les pièces. Éloigner les cigarettes, les étincelles et les flammes de toutes les pièces en rapport avec le carburant.

PROGRAMME D'ENTRETIEN

À effectuer chaque mois/année ou intervalle d'utilisation indiqué, selon la première éventualité.

Période d'entretien normal	Élément	Page
Avant chaque utilisation	Vérifier : Bac de ramassage Vérifier : Outil de coupe Vérifier : Fonctionnement de la commande de l'outil de coupe Vérifier : Niveau d'huile moteur Vérifier : Filtre à air Vérifier : Protecteur arrière Vérifier : Boulons de l'outil de coupe	page 14 page 6 page 5 page 6 page 7 page 8 page 14
Premier mois ou 5 heures	Changer : Huile moteur	page 12
Premières 25 heures	Nettoyer : Filtre à air ¹ Régler : Câble SMART Drive ² Régler : Câble Roto-Stop (VYEA) ² Régler : Câble d'accélérateur (VYEA) ²	page 13
Tous les 6 mois ou 50 heures	Changer : Huile moteur ¹ Nettoyer : Filtre à air ¹ Régler : Câble SMART Drive ²	page 12 page 13
Tous les ans ou 100 heures	<i>Éléments à 6 mois ci-dessus, plus :</i> Vérifier-régler : Bougie Nettoyer : Pare-étincelles ³ (le cas échéant) Vérifier : Fonctionnement de la commande de l'outil de coupe Graisser : Engrenages à pignons ² Régler : Dégagement de la soupape ² Régler : Câble Roto-Stop (VYEA) ² Régler : Câble d'accélérateur (VYEA) ² Nettoyer : Réservoir de carburant ²	page 13 page 13 page 5
Tous les 2 ans ou 150 heures	<i>Éléments annuels ci-dessus, plus :</i> Remplacer : Filtre à air Remplacer : Bougie Régler : Câble SMART Drive ² Vérifier : Roulements de l'arbre de transmission ²	page 13 page 13
Tous les 2 ans	Vérifier : Remplacer les conduites de carburant, si nécessaire ²	

1. Faire l'entretien plus souvent lorsque la tondeuse est utilisée dans des zones poussiéreuses.
2. Ces éléments doivent être entretenus par un concessionnaire Honda agréé, à moins d'avoir les outils appropriés et d'avoir des compétences mécaniques. Consulter le manuel d'atelier Honda pour les procédures d'entretien.
3. En Europe et dans les autres pays où la directive 2006/42/CE est en vigueur, ce nettoyage doit être effectué par le concessionnaire chargé de l'entretien.

Le non-respect du programme d'entretien pourrait entraîner des défaillances non couvertes par la garantie ou une réduction des performances et des émissions non conformes.

ENTRETIEN DU MOTEUR

Changer l'huile moteur

Vidanger l'huile lorsque le moteur est encore chaud. L'huile chaude se vidange rapidement et entièrement.

1. Tourner la soupape de carburant en position FERMÉE. Cela réduira la possibilité de fuite de carburant (page 5).
2. Nettoyer la zone de filtre à huile et retirer le bouchon de remplissage d'huile/la jauge.

3. Placer un conteneur convenable à proximité de la tondeuse pour capter l'huile usagée puis incliner la tondeuse sur son côté droit. L'huile usagée se vidangera par la goulotte de remplissage. Laisser l'huile se vidanger entièrement.



Éliminer l'huile moteur usagée et les conteneurs de manière compatible avec l'environnement. Nous suggérons d'apporter l'huile dans un conteneur scellé au centre de recyclage local ou à une station-service pour la récupération. Ne pas éliminer l'huile dans une décharge, ne pas la verser sur le sol et ne pas la verser dans une canalisation.

4. Remplir avec l'huile recommandée (page 6). Ne pas trop remplir. Mesurer le niveau d'huile comme indiqué ci-dessous.

Quantité de remplissage : 0,35 à 0,40 L

5. Après avoir changé l'huile moteur et avant de démarrer le moteur, vérifier le niveau d'huile moteur en plaçant la tondeuse sur une surface plane :



- a. Retirer le bouchon de remplissage/la jauge [1].
- b. Bien essuyer la jauge.
- c. Insérer la jauge sans la visser dans le goulot de remplissage et la retirer. Vérifier le niveau d'huile indiqué sur la jauge.
- d. Si le niveau d'huile est sous la marque de niveau bas [3], ajouter de l'huile pour ramener le niveau d'huile à la marque de niveau haut [2] sur la jauge. Ne pas trop remplir. Si le moteur est trop rempli, l'huile en excès peut être transférée vers le carter du purificateur d'air et le filtre à air.

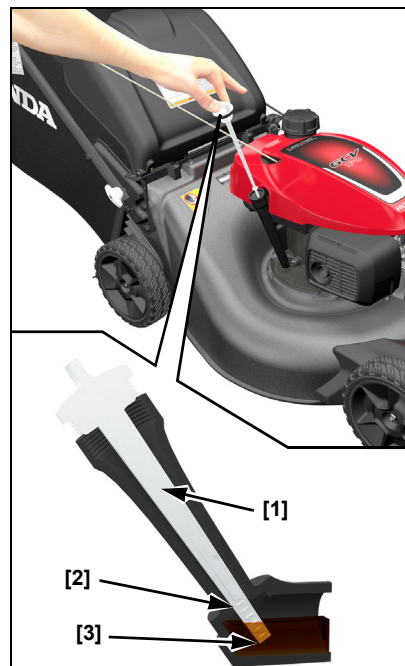

AVIS

Lorsque le moteur fonctionne avec un faible niveau d'huile, celui-ci peut être endommagé.

- e. Bien visser le bouchon de remplissage/la jauge.

Entretien du filtre à air

Un filtre à air bien entretenu contribuera à éviter que de la saleté pénètre dans le moteur. La saleté qui pénètre dans le carburateur peut être aspirée dans des petits passages du carburateur et causer une usure prématurée du moteur. Ces petits passages peuvent se boucher ce qui entraîne des problèmes de démarrage ou de fonctionnement du moteur. Il est recommandé de toujours utiliser un filtre à air Honda d'origine spécifié pour le moteur afin de s'assurer qu'il fonctionne comme prévu. Il faudra nettoyer le filtre plus souvent si le moteur fonctionne dans des conditions très poussiéreuses.

AVIS

Lorsque le moteur fonctionne sans filtre à air, ou avec un filtre endommagé, cela permet à la saleté de pénétrer dans le moteur et d'accélérer l'usure de celui-ci. Ce type de dommage n'est pas couvert par la garantie.

1. Appuyer sur les languettes du couvercle du filtre à air [1], puis retirer le couvercle [2].
2. Retirer le filtre [3] du boîtier du filtre à air [4].
3. Inspecter le filtre et le remplacer s'il est endommagé.
4. Nettoyer le filtre en frappant le filtre à plusieurs reprises sur une surface dure afin de retirer les saletés, ou souffler de l'air comprimé (sans dépasser 2 bar/29 psi) à travers le filtre de l'intérieur. Ne jamais tenter de brosser les saletés, car cela aura pour effet de les incruster dans les fibres du filtre.
5. Essuyer les saletés de l'intérieur du boîtier du filtre à air et du couvercle avec un chiffon humide. Veiller à empêcher les saletés de pénétrer dans la conduite d'air qui mène au carburateur.
6. Replacer le filtre et le couvercle.

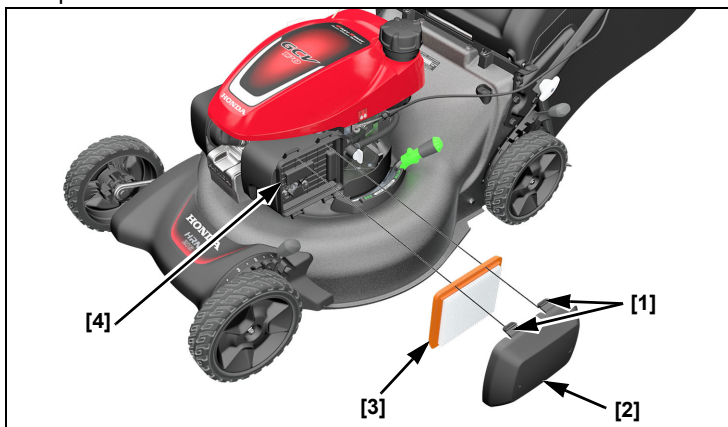

Entretien des bougies

Bougies requises : NGK – BPR5ES

AVIS

L'utilisation de mauvaises bougies est susceptible d'endommager le moteur.

Pour une bonne performance, l'écartement de la bougie [1] doit être correctement réglé et elle doit être exempte de dépôts.

1. Déconnecter le protecteur de bougie [2] et retirer toute saleté autour de la zone de bougies.
2. Retirer la bougie avec une clé à bougie.

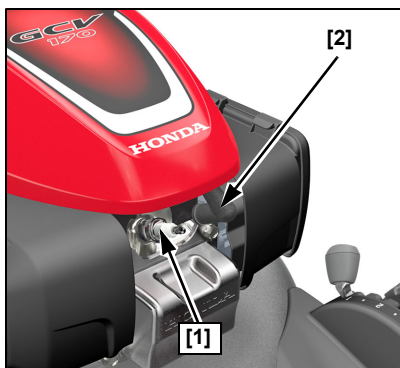

3. Inspecter la bougie. Remplacer celle-ci si les électrodes sont usées ou si l'isolant est fendu ou ébréché.
4. Mesurer l'écartement des électrodes de la bougie à l'aide d'une jauge appropriée. L'écartement doit être entre 0,7 et 0,8 mm. Corriger l'écartement si nécessaire en courbant l'électrode avec précaution.
5. Replacer la bougie manuellement avec précaution pour éviter de fausser le filetage.

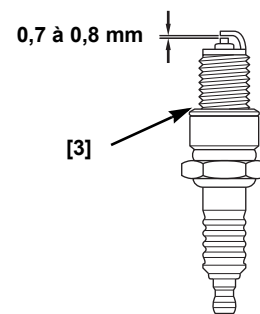

6. Après avoir remis en place la bougie, serrer à l'aide d'une clé à bougie pour comprimer la rondelle.

Si l'ancienne bougie est réutilisée, serrer entre 1/8 et 1/4 de tour une fois la bougie en place.

Si une nouvelle bougie est utilisée, serrer 1/2 de tour une fois la bougie en place pour comprimer la rondelle [3].

COUPLE DE SERRAGE : 20 N·m

AVIS

Une bougie qui n'est pas bien serrée peut surchauffer et endommager le moteur. Une bougie trop serrée peut endommager les filetages de la culasse de cylindre.

7. Placer protecteur de bougie sur la bougie.

Entretien du pare-étincelles

En Europe et dans les autres pays où la directive 2006/42/CE est en vigueur, ce nettoyage doit être effectué par le concessionnaire chargé de l'entretien.

Le pare-étincelles doit être entretenu toutes les 100 heures pour qu'il continue de fonctionner comme prévu.

1. Laisser le moteur refroidir.
2. Détacher les deux languettes du couvercle rouge [6] côté silencieux du moteur, et soulever légèrement le couvercle rouge pour exposer le boulon de protection supérieur du silencieux.
3. Retirer les trois boulons [1] du protecteur de silencieux [2] avec une clé à douille de 10 mm.
4. Retirer le protecteur de silencieux [2].
5. Retirer la vis de calage [4].
6. Retirer le pare-étincelles [3] du silencieux [5].
7. Vérifier l'absence de dépôts de carbone sur le pare-étincelles et l'orifice d'échappement. Éliminer les dépôts de carbone avec une brosse. Veiller à ne pas endommager l'écran du pare-étincelles.
8. Replacer le pare-étincelles dans le silencieux.
9. Monter le protecteur de silencieux sur le moteur, bien serrer les trois boulons et rattacher le couvercle rouge.

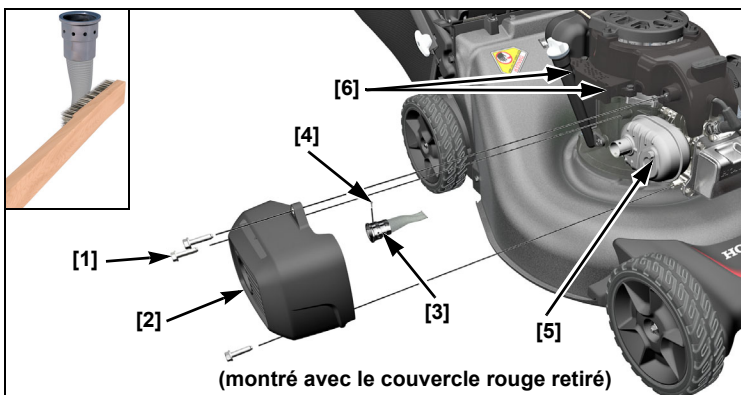

Démontage et montage de l'outil de coupe

Si l'outil de coupe doit être retiré pour être aiguisé ou remplacé, il vous faudra une clé dynamométrique pour le montage. Porter des gants épais pour protéger les mains.

AIGUISAGE de l'outil de coupe : Pour éviter d'affaiblir l'outil de coupe ou de causer un déséquilibre ou une mauvaise coupe, l'outil de coupe doit être aiguisé par un personnel qualifié chez un concessionnaire Honda agréé.

REPLACEMENT de l'outil de coupe : Utiliser un outil de coupe Honda d'origine ou son équivalent.

Démontage

1. Mettre la soupape de carburant en position FERMÉE et déconnecter le protecteur de bougie.
2. Basculer la tondeuse vers la droite pour que le bouchon de carburant soit orienté vers le haut. Cela permettra d'éviter les fuites de carburant, l'infiltration de l'huile moteur dans le filtre à air et les démarrages difficiles.
3. Démontez les boulons de l'outil de coupe [1] et les rondelles spéciales [2] à l'aide d'une clé à douille de 14 mm (6 points). Porter des gants en cuir épais et tenir l'outil de coupe [3] dans la main pour l'empêcher de tourner pendant le démontage des boulons. Retirer l'outil de coupe.
4. Vérifier que le support de l'outil de coupe (VKEA) ou l'ensemble Roto-Stop (VYEA) [4], et que la surface de montage de l'outil de coupe ne sont pas endommagés. En présence de dommages ou si l'outil de coupe a frappé un objet dur, remplacer les pièces endommagées.

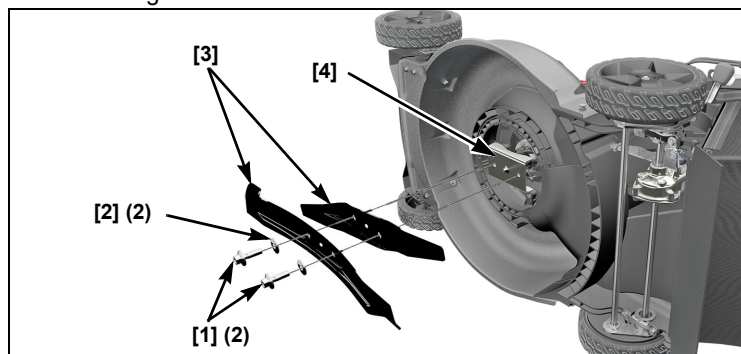

Montage

1. Nettoyer la saleté et l'herbe autour de la zone de montage de l'outil de coupe.
2. Monter les deux outils de montage [3] à l'aide des deux boulons d'outil de montage [1] et des rondelles spéciales [2] comme illustré. S'assurer de bien monter les rondelles spéciales avec le côté concave orienté vers l'outil de coupe et le côté convexe orienté vers la tête du boulon.

⚠ AVERTISSEMENT

Faire fonctionner la tondeuse avec un seul outil de coupe aboutira à un outil de coupe mal installé qui est susceptible d'être projeté de la tondeuse et de blesser gravement ou de tuer quelqu'un.

Toujours monter les deux outils de coupe comme un ensemble.

⚠ AVERTISSEMENT

Si les boulons de l'outil de coupe ne sont pas correctement serrés, l'outil de coupe peut se détacher et être projeté de la tondeuse.

Un outil de coupe projeté de la tondeuse est susceptible de blesser gravement ou de tuer quelqu'un.

S'assurer que les boulons de l'outil de coupe sont bien serrés.

Les boulons et rondelles de l'outil de coupe sont conçus spécialement pour cette application. Lorsque les boulons et les rondelles doivent être remplacés, utiliser uniquement des pièces de rechange Honda d'origine.

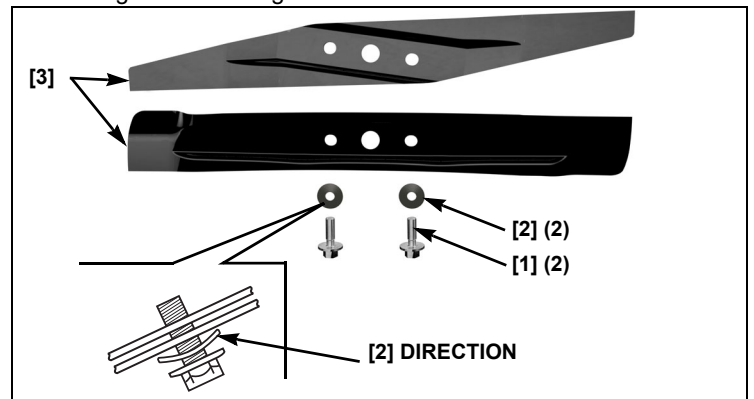

3. Serrer les boulons de l'outil de coupe avec une clé dynamométrique [7]. Porter des gants en cuir épais [8] et tenir l'outil de coupe dans la main pour l'empêcher de tourner pendant le serrage des boulons

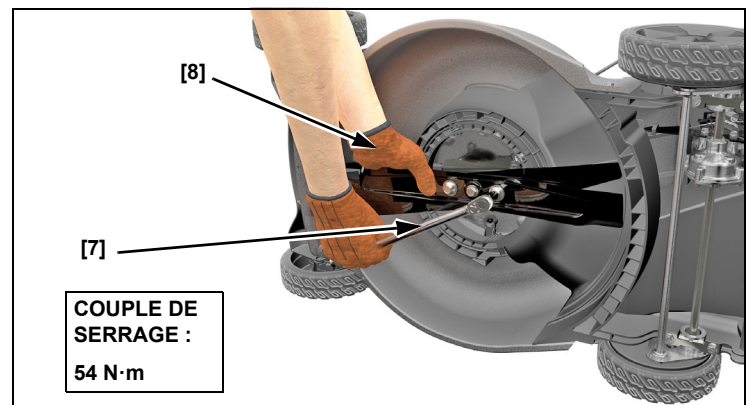

Couple de serrage de l'outil de coupe : 54 N·m

Si vous n'avez pas de clé dynamométrique, demander à un concessionnaire Honda agréé de serrer les boulons de l'outil de coupe avant d'utiliser la tondeuse. Si les boulons de l'outil de coupe sont trop serrés, ceux-ci peuvent se briser. Si les boulons de l'outil de coupe ne sont pas suffisamment serrés, ceux-ci peuvent se desserrer ou se retirer. Dans ces deux cas, il est possible que l'outil de coupe soit projeté loin de la tondeuse pendant son fonctionnement.

Inspection des boulons de montage de l'outil de coupe

Inspecter les boulons de l'outil de coupe pour tout signe de dommage ou de desserrage. Les boulons endommagés doivent être remplacés.

Si les boulons sont desserrés, utiliser une clé dynamométrique pour bien serrer les boulons de l'outil de coupe au couple requis. Si vous ne disposez pas d'une clé dynamométrique, amener la tondeuse chez un concessionnaire agréé pour remplacer ou serrer les boulons.

N'utiliser que des boulons pour outil de coupe et des rondelles spéciales d'origine Honda, car ils sont spécialement conçus à cet effet. Les numéros de pièces de rechange sont fournis à la page 16.

Inspecter les rondelles et les têtes de boulons pour s'assurer qu'elles ne sont pas desserrées ou endommagées.



NETTOYAGE ET REMPLACEMENT DU BAC DE RAMASSAGE

Nettoyage

Laver le bac de ramassage au tuyau d'arrosage et le laisser sécher complètement avant de l'utiliser. Un bac de ramassage mouillé se bouchera rapidement.

Remplacement

Remplacer un bac de ramassage usé ou endommagé avec une pièce de rechange Honda ou son équivalent.

VÉRIFIER LE FONCTIONNEMENT DE LA COMMANDE DE L'OUTIL DE COUPE

Type VKEA uniquement :

Démarrer le moteur à l'extérieur. Relâcher le levier de commande de l'outil de coupe, le moteur devrait s'arrêter rapidement. Si le moteur ne s'arrête pas rapidement, amener la tondeuse chez un concessionnaire Honda agréé pour sa réparation.

TRANSPORT

AVANT LE CHARGEMENT

Si le moteur était en marche, le laisser refroidir pendant au moins 15 minutes avant de charger la tondeuse sur le véhicule de transport. Un moteur et un système d'échappement chauds peuvent brûler et mettre le feu à certains matériaux.

Mettre la soupape de carburant [1] en position FERMÉE (page 5). Cela empêchera de noyer le carburateur et réduira la possibilité d'une fuite de carburant.

CHARGEMENT ET DÉCHARGEMENT

Placer la tondeuse de sorte que les quatre roues soient sur la plateforme du véhicule de transport. Arrimer la tondeuse avec une corde ou des courroies et bloquer les roues. Ne pas placer la corde ou les courroies sur les commandes, les leviers de réglage, les câbles et le carburateur.

AVIS

Pour éviter de perdre le contrôle de la tondeuse ou de l'endommager, ne pas utiliser le système d'entraînement pour monter ou descendre la rampe de chargement.

1. Mettre la soupape de carburant en position FERMÉE.
2. Utiliser une rampe de chargement qui convient. Régler la rampe de chargement pour qu'elle soit inclinée à un angle inférieur à 15 degrés. Si une rampe de chargement n'est pas disponible, deux personnes doivent soulever la tondeuse pour la charger et la décharger du véhicule de transport tout en conservant la tondeuse à l'équilibre.

ENTREPOSAGE

Il est essentiel de bien entreposer la tondeuse pour qu'elle reste en bon état et sans problème. Les étapes suivantes permettront de protéger la tondeuse contre la rouille et la corrosion et de faciliter le démarrage du moteur lorsque vous utiliserez à nouveau la tondeuse.

NETTOYAGE

Moteur

Laver le moteur à la main et veiller à empêcher l'eau de pénétrer dans le filtre à air.

AVIS

L'utilisation d'un tuyau d'arrosage ou d'un équipement de lavage sous pression peut forcer de l'eau dans le filtre à air. L'eau dans le filtre à air imbibe le filtre en papier et peut pénétrer dans le carburateur ou le cylindre du moteur et causer des dommages. Le contact de l'eau avec un moteur chaud peut entraîner des dommages. Si le moteur était en marche, le laisser refroidir pendant au moins une demi-heure avant de le nettoyer.

Carter de l'outil de coupe

Avant de laver le dessous du carter de l'outil de coupe, laisser le moteur refroidir et s'assurer que la soupape de carburant est en position FERMÉE. Déconnecter le protecteur de bougie. Poser la tondeuse sur son côté droit de façon à ce que le bouchon de remplissage de carburant soit orienté vers le haut. Cela permettra d'éviter les fuites de carburant et les démarrages difficiles dus au carburateur noyé. Porter des gants épais pour protéger les mains de l'outil de coupe.

Laver la tondeuse, y compris le dessous du carter de l'outil de coupe.

Si un tuyau d'arrosage ou un équipement de lavage sous pression est utilisé pour nettoyer le carter de l'outil de coupe, veiller à ne pas faire pénétrer l'eau dans les commandes et les câbles ni à proximité de l'ouverture du filtre à air ou du silencieux du moteur.

Bac de ramassage

Retirer le bac de ramassage de la tondeuse et le laver au tuyau d'arrosage ou avec un équipement de lavage sous pression. Laisser le bac de remplissage sécher complètement avant de le ranger.

Séchage

1. Après avoir lavé la tondeuse, essuyer toutes les surfaces accessibles.
2. La tondeuse étant en position verticale, placer le levier du Clip Director en position « ramassage », démarrer le moteur à l'extérieur et le laisser tourner jusqu'à ce qu'il atteigne la température normale de fonctionnement afin d'évaporer l'eau restant sur le moteur.
3. Arrêter le moteur et le laisser refroidir.
4. Lorsque la tondeuse est propre et sèche, retoucher toute peinture endommagée et enduire les zones susceptibles de rouiller d'une légère pellicule d'huile.

CARBURANT

AVIS

Selon la région où vous faites fonctionner la tondeuse, certaines formules de carburant peuvent se détériorer et s'oxyder rapidement. La détérioration et l'oxydation du carburant peuvent se produire en 30 jours à peine et peuvent endommager le carburateur et/ou le système de carburant. Consulter le concessionnaire d'entretien pour des recommandations locales concernant l'entreposage.

L'essence s'oxydera et se détériorera pendant l'entreposage. Une vieille essence rend le démarrage difficile et laisse des dépôts collants qui peuvent obstruer les petits passages dans le système de carburant. Si l'essence dans la tondeuse se détériore pendant l'entreposage, il se peut que le carburateur et les autres composants du système de carburant aient besoin d'être réparés ou remplacés.

La durée pendant laquelle l'essence peut rester dans le réservoir de carburant et le carburateur sans causer de problèmes de fonctionnement varie en fonction de facteurs tels que le mélange d'essence, la température de stockage et le fait que le réservoir de carburant soit partiellement ou complètement rempli. La présence d'air dans un réservoir de carburant partiellement rempli accélère la détérioration du carburant. Des températures de stockage très chaudes accélèrent la détérioration du carburant. Des problèmes de détérioration de carburant peuvent se produire en quelques mois ou moins si l'essence n'était pas neuve lorsque vous avez rempli le réservoir de carburant.

Si vous conservez un bidon d'essence pour faire le plein, s'assurer qu'il ne contient que de l'essence neuve.

S'il faut plus de 3 mois pour utiliser le carburant dans le conteneur de stockage, nous suggérons d'ajouter un stabilisateur de carburant pendant le remplissage du conteneur.

Entreposage à court terme (de 30 à 90 jours)

Si la tondeuse n'est pas utilisée pendant 30 à 90 jours, nous recommandons les démarches suivantes pour éviter les problèmes liés au carburant :

1. Ajouter un stabilisateur de carburant selon les consignes du fabricant.

Remplir le réservoir de carburant avec de l'essence neuve lorsque vous ajoutez un stabilisateur de carburant. Si le réservoir n'est que partiellement rempli, la présence d'air dans le réservoir accélère la détérioration du carburant pendant la période de stockage.

Remarque :

- Tous les stabilisateurs ont une durée de conservation et leur performance se détériore au fil du temps.
 - Les stabilisateurs de carburant ne peuvent pas reconstituer une essence éventée.
2. Après avoir ajouté un stabilisateur de carburant, faire tourner le moteur à l'extérieur pendant 10 minutes pour s'assurer que l'essence traitée a remplacé l'essence non traitée dans le carburateur.
 3. Arrêter le moteur et mettre la soupape de carburant en position FERMÉE.
 4. Démarrer le moteur et continuer de le faire tourner jusqu'à ce qu'il s'arrête pour cause de manque de carburant dans la cuve du carburateur. Le temps de fonctionnement du moteur doit être inférieur à 3 minutes.

Entreposage à long terme ou saisonnier (plus de 90 jours)

Démarrer le moteur et le laisser tourner suffisamment longtemps pour vider toute l'essence de l'ensemble du système de carburant (y compris le réservoir de carburant). Ne pas laisser d'essence dans le moteur en cas d'inactivité de plus de 90 jours.

La GARANTIE ne couvre pas les dommages au système de carburant ou les problèmes de rendement du moteur qui résultent d'une préparation négligente à l'entreposage.

HUILE MOTEUR

Changer l'huile moteur (page 12).

CYLINDRE DU MOTEUR

Si la tondeuse doit être entreposée pendant plus de 3 mois, retirer la bougie (page 13). Verser entre 5 et 10 cm³ d'huile moteur dans le cylindre [1]. Tirer le câble du démarreur à plusieurs reprises pour distribuer l'huile dans le cylindre. Remettre la bougie.

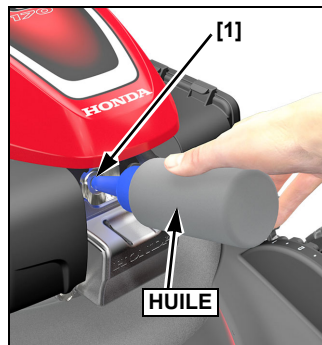

Tirer doucement sur le câble du démarreur jusqu'à sentir une résistance puis ramener doucement la poignée du démarreur. Cela aura pour effet de fermer les soupapes pour empêcher l'humidité de pénétrer dans le cylindre du moteur.

MISE EN ENTREPOSAGE

Sachant que la tondeuse sera entreposée avec de l'essence dans le réservoir et le carburateur, il est important de réduire le risque d'inflammation des vapeurs d'essence. Choisir une zone d'entreposage bien ventilée loin de tout appareil qui fonctionne avec une flamme, comme une chaudière, un chauffe-eau ou un séchoir à linge. Éviter également toute zone qui contient un moteur produisant des étincelles ou des outils électriques.

Éviter si possible toute zone d'entreposage très humide, car cela favorise la rouille et la corrosion.

Placer les roues de la tondeuse sur une surface plane. Toute inclinaison peut entraîner des fuites de carburant ou d'huile. Le guidon peut être replié pour permettre un entreposage compact, indiqué ci-dessous.

Une fois le moteur et le système d'échappement refroidis, couvrir la tondeuse pour la protéger contre la poussière. Un moteur et un système d'échappement chauds sont susceptibles d'enflammer ou de faire fondre certains matériaux. Ne pas utiliser de feuille de plastique comme protection contre la poussière. Une housse non poreuse retiendra l'humidité autour de la tondeuse, favorisant la rouille et la corrosion.

Repliage du guidon

1. Retirer le bac de ramassage. Il est possible de le placer au-dessus du moteur, l'ouverture du bac étant orientée vers l'avant.
2. Soutenir et tenir le guidon.
3. Déverrouiller les poignées de réglage du guidon ① et replier le guidon vers l'avant ② en position de stockage.

AVIS

S'assurer que les câbles de commande ③ ne sont pas pris, pincés ou pliés lors du pliage du guidon dans sa position de stockage. Les câbles ou le système de commande du moteur peuvent être endommagés et la tondeuse peut ne pas fonctionner correctement.

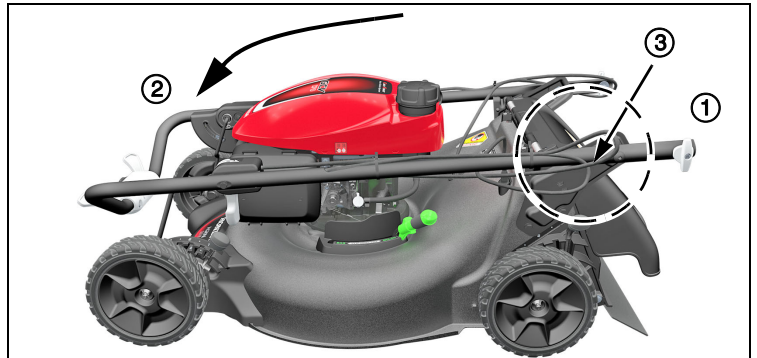

SORTIE D'ENTREPOSAGE

Vérifier la tondeuse à gazon, comme décrit dans la section VÉRIFICATIONS AVANT UTILISATION (page 6).

Si le cylindre a été enduit d'huile pendant sa préparation au stockage, le moteur fumera brièvement au démarrage. Ceci est normal.

NUMÉROS DE SÉRIE DU CADRE ET DU MOTEUR

Noter les numéros de série du cadre et du moteur (page 3) ci-dessous. Ces numéros de série seront nécessaires pour commander des pièces et pour toute demande de renseignements techniques ou de garantie.

Numéro de série du cadre : _____

Numéro de série du moteur : _____

Date d'achat : ____/____/____

PIÈCES

Élément	Numéro de pièce	Notes
Filtre à air	17211-Z8B-901	En papier
Bougie	98079-55846	NGK (marque) BPR5ES
Outil de coupe : Inférieur Supérieur	72511-VR8-M00 72531-VR8-M00	Toujours utiliser un outil de coupe inférieur et supérieur comme un ensemble.
Boulon de l'outil de coupe (2)	90105-960-710	2 boulons requis, 10 x 20 mm
Rondelle de boulon (2)	90502-VG3-000	2 rondelles requises
Roue/pneu	44710-VR8-N00	Avant
	42710-VR8-N00	Arrière

DÉPANNAGE

LE MOTEUR NE DÉMARRE PAS

Cause possible	Correction
Soupape de carburant en position FERMÉE	Tourner la soupape de carburant en position OUVERTE (page 5).
Panne d'essence	Refaire le plein (page 7).
Mannette d'accélérateur dans la mauvaise position (VYEA uniquement)	Placer la manette d'accélérateur en position RAPIDE (page 5).
Essence mauvaise; la tondeuse a été entreposée sans traiter l'essence, ou le plein a été fait avec une essence éventée.	Refaire le plein avec une essence neuve (page 7).
Bougie défectueuse, encrassée ou mal réglée	Régler l'écartement de la bougie ou la remplacer (page 13).
Bougie trempée d'essence (moteur noyé)	Sécher et réinstaller la bougie.
Filtre de carburant bouché, mauvais fonctionnement du carburateur, mauvais fonctionnement de l'allumage, soupapes grippées, etc.	Amener la tondeuse chez un concessionnaire Honda agréé pour la faire réparer ou consulter le manuel de réparation en atelier.

PERTE DE PUISSANCE

Cause possible	Correction
L'herbe est trop haute pour être coupée.	Augmenter la hauteur de coupe (page 8), tondre une bande plus étroite, avancer plus lentement avec la tondeuse ou tondre plus souvent.
La manette d'accélérateur n'est pas en position RAPIDE (VYEA uniquement).	Placer la manette d'accélérateur en position RAPIDE (page 5).
Le carter de l'outil de coupe est bouché	Nettoyer le carter de l'outil de coupe (page 11).
Le filtre à air est bouché.	Nettoyer ou remplacer le filtre à air.
Essence mauvaise; la tondeuse a été entreposée sans traiter l'essence, ou le plein a été fait avec une essence éventée.	Refaire le plein avec une essence neuve (page 7).
Filtre de carburant bouché, mauvais fonctionnement du carburateur, mauvais fonctionnement de l'allumage, soupapes grippées, etc.	Amener la tondeuse chez un concessionnaire Honda agréé pour la faire réparer ou consulter le manuel de réparation en atelier.

VIBRATIONS

Cause possible	Correction
De l'herbe ou des débris sont pris sous le carter de l'outil de coupe.	Nettoyer le carter de l'outil de coupe (page 11).
L'outil de coupe est lâche, déformé, endommagé ou déséquilibré par un mauvais aiguisage.	Serrer les boulons de l'outil de coupe (page 14). Si l'outil de coupe est déformé ou endommagé, amener la tondeuse à un concessionnaire d'entretien Honda agréé.
Dommages mécaniques, comme un vilebrequin déformé	Amener la tondeuse chez un concessionnaire Honda agréé pour la faire réparer ou consulter le manuel de réparation en atelier.

PROBLÈMES PENDANT LA TONTE ET LE RAMASSAGE

Cause possible	Correction
La tondeuse se déplace trop rapidement étant donné l'état de la pelouse.	Réduire la pression sur la commande SMART Drive ou pousser la tondeuse plus lentement.
Les leviers de réglage de la hauteur de coupe sont placés dans des positions différentes.	Placer les deux leviers à la même position de hauteur de coupe (page 8).
Le bac de ramassage est trop plein ou bouché.	Vider le bac de ramassage. Laver le bac de ramassage s'il est obstrué avec des saletés (page 14).
Le carter de l'outil de coupe est bouché.	Nettoyer le carter de l'outil de coupe (page 11).
L'outil de coupe est émoussé, usé ou endommagé.	Aiguiser ou remplacer l'outil de coupe si nécessaire (page 14).

SPÉCIFICATIONS

MODÈLE	HRN536C	
TYPE	VKEA	VYEA
CODE DE DESCRIPTION	MANA	
GÉNÉRALITÉS		
Longueur	1 550 mm	
Hauteur du guidon	1 035 mm	
Masse (ISO5395)	36,0 kg	39,9 kg
Largeur	575 mm	
Largeur de coupe	530 mm	
Réglages de la hauteur de coupe	27 mm, 39 mm, 51 mm, 64 mm, 76 mm, 88 mm, 100 mm	
Capacité du bac de ramassage	70 L	
Niveau sonore aux oreilles de l'opérateur (conformément à EN ISO 5395-1:2013)	85 dB (A)	
Incertitude	1 dB (A)	
Niveau de puissance acoustique mesuré (conformément à la directive 2000/14/CE)	96 dB (A)	
Incertitude	1 dB (A)	
Niveau de puissance acoustique garanti (conformément à la directive 2000/14/CE)	98 dB (A)	
Vibrations transmises (conformément à EN ISO 5395-1:2013)	5.0 m/s ²	5.4 m/s ²
Incertitude	0.5 m/s ²	

MOTEUR

Modèle	GCV170
Type	4 temps, monocylindre, arbre vertical
Cylindrée	166 cm ³
Alésage et course	60 x 59 mm
Refroidissement	Air forcé
Lubrification	Barbotage et pulvérisation
Rapport de compression	8,0:1
Vitesse maximale	2 950 ⁺⁰ ₋₁₀₀ tr/min
Puissance nominale	3,2 kW
Système d'allumage	Électromagnétique à transistor
Bougie	NGK : BPR5ES
Écartement de bougie	0,7 à environ 0,8 mm
Filtre à air	De type à élément sec
Carburant recommandé	Essence sans plomb avec un indice d'octane de 91 ou plus
Capacité du réservoir de carburant	0,91 L
Huile recommandée	SAE 10W-30, API SN ou ultérieure
Capacité d'huile moteur	0,40 L *Quantité de remplissage : 0,35 à environ 0,40 L
Émissions de dioxyde de carbone (CO ₂)**	Veuillez consulter les valeurs de CO ₂ du moteur Honda à l'adresse suivante : www.honda-engines-eu.com/co2

* La quantité réelle varie en fonction de l'huile résiduelle dans le moteur. Toujours utiliser la jauge pour confirmer le niveau réel d'huile (page 6).

** Cette mesure d'émissions CO₂ résulte d'essais effectués sur un cycle d'essais fixes dans des conditions de laboratoire sur un moteur représentatif (parent) du type de moteur (famille de moteurs) et elle ne doit en rien impliquer ou exprimer une garantie des performances du moteur en question.

ENTRAÎNEMENT

Type	SMART Drive à vitesse variable
Du moteur à la transmission	Courroie trapézoïdale
Embrayage principal	De type limiteur de couple à friction
Vitesse de la tondeuse	0 à environ 1,75 m/s

3EINFÜHRUNG

Vielen Dank, dass Sie sich für einen Rasenmäher von Honda entschieden haben.

In dieser Bedienungsanleitung werden der Betrieb und die Wartung der Honda-Rasenmähermodelle HRN536CVKEA und HRN536CVYEA beschrieben.

Wir möchten, dass Sie mit Ihrem neuen Rasenmäher optimale Ergebnisse erzielen und ihn sicher betreiben. Die dafür erforderlichen Informationen finden Sie in dieser Bedienungsanleitung. Lesen Sie sie bitte sorgfältig und vollständig durch.

Diese Bedienungsanleitung gilt als Bestandteil des Rasenmähers und sollte beim einem evtl. Verkauf an den neuen Besitzer weitergegeben werden.

Wenn Sie ein Problem oder Fragen im Zusammenhang mit dem Rasenmäher haben, wenden Sie sich bitte an den Händler, bei dem Sie den Rasenmäher erworben haben.

Lesen Sie bitte die Garantiebestimmungen. Sie enthalten Ihre Rechte und Verantwortlichkeiten als Eigentümer.

American Honda Motor Co., Inc. behält sich das Recht vor, jederzeit und ohne Vorankündigung Änderungen vorzunehmen, ohne dass sich daraus irgendwelche Verpflichtungen ergeben.

Das vorliegende Dokument darf ohne vorherige schriftliche Zustimmung weder ganz noch in Teilen nachgedruckt oder vervielfältigt werden.

SICHERHEITSHINWEISE

Beachten Sie bitte besonders jene Hinweise, denen folgende Wörter vorangestellt sind:

GEFAHR

Sie **WERDEN** sich **SCHWERE** oder **TÖDLICHE VERLETZUNGEN** zuziehen, wenn Sie diese Anweisungen nicht beachten.

WARNUNG

Sie **KÖNNEN** sich **SCHWERE** oder **TÖDLICHE VERLETZUNGEN** zuziehen, wenn Sie diese Anweisungen nicht beachten.

VORSICHT

Sie **KÖNNEN** sich **VERLETZUNGEN** zuziehen, wenn Sie diese Anweisungen nicht beachten.

Jeder dieser Sicherheitshinweise beschreibt die jeweilige Gefahr, mögliche Folgen und Maßnahmen zur Vermeidung oder Verringerung der Verletzungsgefahr.

HINWEISE ZUR VERHÜTUNG VON SCHÄDEN

Sie werden auch auf weitere wichtige Hinweise stoßen, denen folgendes Wort vorangestellt ist:

HINWEIS

Ihr Rasenmäher, anderes Eigentum oder die Umwelt könnten Schaden nehmen, wenn Sie diese Anweisungen nicht befolgen.

Zweck dieser Hinweise ist es, eine Beschädigung Ihres Rasenmähers oder anderen Eigentums, bzw. negative Auswirkungen auf die Umwelt zu vermeiden.

HONDA

BEDIENUNGSANLEITUNG (Originalanleitung) HRN536CVKEA • HRN536CVYEA HANDGEFÜHRTER RASENMÄHER



DEUTSCH

INHALTSVERZEICHNIS

EINFÜHRUNG	1	BETRIEB	9
SICHERHEITSHINWEISE	1	Sicherheitsvorkehrungen beim	
SICHERHEITSANWEISUNGEN	2	Mähen	9
Sicherheitsaufkleber	3	Anlassen des Motors	9
Produkt-Typenschild	3	Abstellen des Motors	9
BAUTEILBEZEICHNUNG	3	Sicherheit beim Mähen	10
AUFBAU	4	Mähtipps	10
BEDIENELEMENTE	5	WARTUNG	11
Kraftstoffventil	5	Sicherheitshinweise für die	
Bedienung der		Wartung	11
Messerkupplung	5	Wartungsplan	12
Smart Drive- Regler	5	Wartung des Motors	12
Gashebel	5	Aus- und Einbau der Messer	14
Schnitthöhen-Einstellhebel	5	Reinigen und Ersetzen des	
Clip Director-Hebel	6	Grasfangkorbs	14
KONTROLLEN VOR DER		Funktionsüberprüfung der	
INBETRIEBNAHME	6	Messerkupplung	15
Messer	6	TRANSPORT	15
Motorölstand	6	LAGERUNG	15
Kraftstoff	7	STÖRUNGSBESEITIGUNG	16
Grasfangkorb	8	TECHNISCHE DATEN	17
Schnitthöhe	8		
Schnittgut-Umlenkung	8	Honda Garantiebestimmungen,	
		EG-Konformitätserklärung, Honda	
		Händlerstandorte	Letzte Seiten

SICHERHEITSANWEISUNGEN

⚠️ WARNUNG

Zur Gewährleistung eines sicheren Betriebs –



- Honda-Rasenmäher sind so konstruiert, dass bei Einhaltung der Betriebsanweisungen ein sicherer und zuverlässiger Betrieb gewährleistet ist. Die Bedienungsanleitung vollständig durchlesen, bevor der Rasenmäher verwendet wird. Ein Nichtbefolgen der Anleitung könnte Verletzungen oder Sachschäden zur Folge haben.

Manipulation und Modifikation

Niemals versuchen, die Abgasreinigungsanlage zu manipulieren oder zu modifizieren. Zu Manipulationen gehören u. a.:

- Entfernen oder Modifikation jeglicher Teile der Ansaug-, Kraftstoff- oder Abgasanlage.
- Die Modifikation oder Umgehung der Reglerverbindung oder des Mechanismus zur Geschwindigkeitsregulierung, so dass der Motor außerhalb der Auslegungsparameter betrieben wird.
- Die Anleitungen sorgfältig lesen, um sich mit den Bedienungselementen und der sachgemäßen Verwendung des Geräts vertraut zu machen.
- Den Rasenmäher nur zum vorgesehenen Zweck verwenden, d. h. zum Mähen des Rasens und Sammelns des Schnittguts. Eine Verwendung zu anderen Zwecken kann gefährlich sein und zu Schäden am Gerät führen.
- Niemals zulassen, dass Kinder sowie Personen, die mit diesen Anweisungen nicht vertraut sind, den Rasenmäher verwenden. Örtliche Bestimmungen können ein Mindestalter für die Bedienung vorschreiben.
- Den Rasenmäher nicht zum Mähen verwenden, wenn:
 - sich Personen, insbesondere Kinder, oder Haustiere in der Nähe aufhalten.
 - Medikamente oder Substanzen eingenommen wurden, die das Urteilsvermögen und die Reaktionsfähigkeit beeinträchtigen.
 - schlechtes Wetter wie Blitzschlag oder Sturm den sicheren Betrieb gefährden könnte.
- Immer bedenken, dass der Eigentümer oder Benutzer des Rasenmähers für Unfälle oder Schäden haftet, die Dritten bzw. am Eigentum von Dritten entstehen.
- Beim Mähen immer geeignetes Schuhwerk und lange Hosen tragen. Den Rasenmäher nicht barfuß oder mit offenen Sandalen verwenden.
- Den Arbeitsbereich gründlich überprüfen und alle Gegenstände entfernen, die vom Rasenmäher weggeschleudert werden könnten (Steine, Äste, Drähte, Spielzeug, Knochen usw.).
- **WARNUNG – Benzin ist leicht entzündlich:**
 - Benzin nur in Behältern aufbewahren, die speziell für diesen Zweck bestimmt sind.
 - Den Rasenmäher nur im Freien bei ausgeschaltetem Motor betanken. Beim Tanken oder Umgang mit Benzin nicht rauchen.
 - Niemals den Deckel des Kraftstofftanks abnehmen oder Benzin nachfüllen, wenn der Motor läuft oder heiß ist.
 - Den Motor nicht starten, wenn Benzin verschüttet wurde. Den Rasenmäher aus dem betroffenen Bereich entfernen und offene Flammen vermeiden, bis sich die Benzindämpfe verflüchtigt haben.
 - Den Tankverschluss fest zuschrauben.
 - Den Kraftstofftank leeren, bevor der Rasenmäher gekippt wird, um am Messer zu arbeiten oder das Öl abzulassen.
- Defekte Auspuffschalldämpfer müssen umgehend ausgetauscht werden.
- Die Messer, die Messer-Befestigungsschrauben und das Mähdeck vor jedem Einsatz auf sichtbare Schäden und Verschleiß prüfen. Verschlissene oder beschädigte Messer und Messer-Befestigungsschrauben müssen stets als Satz ausgetauscht werden.
- Den Motor niemals in geschlossenen Räumen laufen lassen, in denen sich schädliche Kohlenmonoxidgase ansammeln können.
- Nur bei Tageslicht oder guter Beleuchtung mähen. Nicht bei eingeschränkter Sichtverhältnissen mähen.
- Den Betrieb einstellen, wenn eine Gefahr durch schlechtes Wetter wie Blitzschlag oder Sturm droht.
- Das Mähen von nassem Gras sollte möglichst vermieden werden.
- Beim Mähen stets einen ausreichenden Sicherheitsabstand zum Messer halten, der durch die Länge des Führungsholms gegeben ist.
- Beim Mähen gehen und nicht laufen. Lassen Sie sich nicht vom Rasenmäher ziehen.
- In abschüssigem Gelände auf einen sicheren Stand achten. Immer quer zum Hang mähen, nie in auf- und absteigender Richtung.
- Beim Wenden in abschüssigem Gelände ist besondere Vorsicht geboten.
- Keine Hänge mit mehr als 20° Gefälle mähen.
- Lassen Sie besondere Vorsicht walten, wenn Sie den Rasenmäher zu sich ziehen.
- Die Messer anhalten und warten, bis sie zum Stillstand gekommen sind, wenn der Rasenmäher zum Transport gekippt werden muss, wenn nicht über Grasflächen gefahren wird, oder wenn der Rasenmäher zu oder von einer zu mähenden Fläche transportiert werden soll.
- Sicherheitsvorrichtungen dürfen nicht manipuliert oder deaktiviert werden.
- Den Rasenmäher nie mit defekten Schutzvorrichtungen oder Abdeckungen oder ohne Sicherheitsvorrichtungen wie Auswurfklappe bzw. Grasfangkorb verwenden.
- Die Einstellung des Motorreglers darf nicht geändert werden. Darauf achten, dass der Motor nicht überdreht wird.

- Vor dem Anlassen des Motors die Messer- und die Antriebskupplung auskuppeln.
- Den Motor vorsichtig gemäß Anleitung anlassen, dabei einen ausreichenden Sicherheitsabstand zwischen Füßen und Messern einhalten.
- Den Rasenmäher beim Anlassen des Motors nicht kippen. Den Rasenmäher zum Starten auf eine ebene Fläche stellen, die frei von Hindernissen und hohem Gras ist.
- Hände und Füße von rotierenden Teilen fernhalten. Beim Starten des Motors nicht direkt vor der Auswurfschachtöffnung stehen.
- Den Rasenmäher nie bei laufendem Motor anheben oder tragen.
- In folgenden Fällen den Motor abstellen und den Zündkerzenstecker abziehen:
 - Vor jedem Eingriff unter dem Mähdeck oder im Auswurfkanal.
 - Vor dem Überprüfen, Säubern oder Warten des Rasenmähers.
 - Nachdem ein Fremdkörper getroffen wurde. In diesem Fall muss der Rasenmäher auf Schäden überprüft werden. Notwendige Reparaturen müssen durchgeführt werden, bevor der Rasenmäher wieder in Betrieb genommen wird.
 - Wenn der Rasenmäher ungewöhnlich stark vibriert, unverzüglich nach der Ursache der Vibrationen suchen und evtl. notwendige Reparaturen durchführen.
- In folgenden Fällen den Motor abstellen:
 - Wenn der Rasenmäher unbeaufsichtigt ist.
 - Bevor der Rasenmäher betankt wird.
- Die Messer in folgenden Fällen anhalten:
 - Vor dem Anbringen oder Abnehmen des Grasfangkorbs.
 - Vor dem Einstellen der Schnitthöhe.
- Den Gashebel beim Abstellen des Motors gegebenenfalls in eine niedrige Stellung bringen und das Kraftstoffventil nach dem Mähen schließen.
- Bei der Verwendung von Zubehör, das nicht in der vorliegenden Anleitung empfohlen wird, kann der Rasenmäher beschädigt werden. Solche Schäden werden von der Garantie nicht gedeckt.
- Darauf achten, dass alle Muttern und Schrauben fest angezogen sind, um zu gewährleisten, dass sich das Gerät in einem sicheren Betriebszustand befindet. Regelmäßige Wartung ist eine wesentliche Voraussetzung zum Erhalt der Betriebssicherheit und Leistungsfähigkeit des Rasenmähers.
- Den Rasenmäher nie mit Benzin im Tank in einem Raum lagern, in dem Benzindämpfe in Kontakt mit einer offenen Flamme, Funken oder einer starken Wärmequelle kommen könnten.
- Den Motor abstellen und abkühlen lassen, bevor der Rasenmäher in einem Raum abgestellt wird.
- Um die Brandgefahr zu reduzieren, den Rasenmäher, besonders den Motor und Schalldämpfer, den Tankbereich und das Batteriefach (falls vorhanden), frei von Gras, Blättern oder überschüssigem Schmierfett halten. Den Grasschnitt nicht in einem Gebäude oder in der Nähe eines Gebäudes aufbewahren.
- Wenn der Kraftstofftank entleert werden muss, sollte das im Freien und bei kaltem Motor durchgeführt werden.
- Den Grasfangkorb regelmäßig auf Verschleiß und Schäden überprüfen.
- Die Maschine nicht mit verschlissenen oder beschädigten Teilen verwenden. Diese Teile dürfen nicht repariert, sondern müssen ausgetauscht werden. Ersetzen Sie verschlissene oder beschädigte Teile durch Originalteile von Honda. Messer müssen immer mit der Marke Honda und der Referenznummer gekennzeichnet sein. Teile von minderwertiger Qualität können die Maschine beschädigen und Ihre Sicherheit beeinträchtigen.
- Beim Aus- und Einbau der Messer sowie beim Säubern des Mähdecks dicke Handschuhe tragen. Beim Anziehen oder Lösen der Messer-Befestigungsschrauben einen Holzblock verwenden, um das Drehen der Messer zu verhindern.
- Beim Schärfen der Messer darauf achten, dass sie korrekt ausgewuchtet sind.
- Augenschutz tragen.
- Die Maschine darf nicht von einem Bediener verwendet werden, der erschöpft oder krank ist, oder Medikamente, Drogen, Alkohol oder gefährliche Substanzen zu sich genommen hat, die sein Reaktionsvermögen und seine Konzentration beeinträchtigen könnten.
- Beim Verwenden der Maschine immer robuste, rutschfeste Sicherheitsschuhe und eine lange Hose tragen. Die Maschine nicht barfuß oder mit offenen Schuhen verwenden. Tragen Sie keine Ketten, Armbänder, Krawatten oder weite Kleidung mit losen Teilen oder Schnürung. Lange Haare müssen nach hinten gebunden werden. Immer einen Gehörschutz tragen.
- Bitte immer bedenken, dass der Eigentümer oder Benutzer für Unfälle oder unvorhergesehene Ereignisse haftet, die Dritten bzw. am Eigentum von Dritten entstehen. Der Benutzer ist dafür verantwortlich, die zu bearbeitende Bodenfläche auf mögliche Gefahren zu überprüfen und alle möglichen Sicherheitsvorkehrungen zu treffen, um seine eigene Sicherheit und die Sicherheit anderer Personen zu gewährleisten. Dies gilt besonders an Abhängen, auf unebenem, rutschigem oder unbefestigtem Untergrund sowie in der Nähe von Löchern, Gräben oder Böschungen.
- **VORSICHT –** Die in diesem Informationsblatt angegebenen Geräusch- und Vibrationspegel sind die Höchstwerte für den Betrieb der Maschine. Die Verwendung eines nicht ausgewuchteten Messers, eine übermäßig hohe Bewegungsgeschwindigkeit und mangelnde Wartung haben einen erheblichen Einfluss auf die Geräuschenentwicklung und Vibrationen. Es ist daher erforderlich, vorbeugende Maßnahmen zu ergreifen, die mögliche Schäden durch hohe Geräuschpegel und Belastungen durch Vibrationen jedweder Art ausschließen; bitte stellen Sie die ordnungsgemäße Wartung der Maschine sicher und tragen Sie einen Gehörschutz. Machen Sie während der Arbeit Pausen.

Entsorgung

Um die Umwelt zu schützen, darf dieses Produkt, die Batterie, das Motoröl usw. nicht mit dem normalen Hausmüll entsorgt werden. Beachten Sie die lokalen Gesetze und Vorschriften oder wenden Sie sich bezüglich der Entsorgung an Ihren Honda-Vertragshändler.

SICHERHEITS-AUFKLEBER

Dieser Aufkleber warnt Sie vor möglichen Gefahren, die zu schweren Verletzungen führen können. Lesen Sie den Text auf dem Aufkleber sorgfältig durch. Wenn sich der Aufkleber ablöst oder unlesbar wird, wenden Sie sich für Ersatz an Ihren Händler.

Buchstabe	Bedeutung
A	 <ol style="list-style-type: none"> 1. Lesen Sie vor Verwendung des Rasenmähers die Bedienungsanleitung. 2. Gefährdung von Personen: Beim Betrieb des Rasenmähers Dritte vom Gefahrenbereich fernhalten. 3. Gefahr von Schnittverletzungen. Rotierende Messer: Hände und Füße vom Innern des Mähdecks fernhalten. Vor Wartungs- oder Reparaturarbeiten den Zündkerzenstecker abziehen. 4. Nicht ohne Auswurfklappe oder Grasfangkorb betreiben.

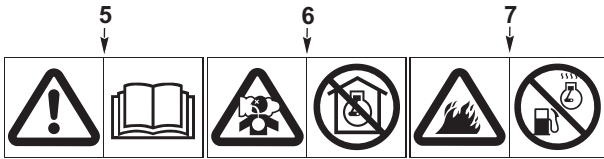
B	 <ol style="list-style-type: none"> 5. Lesen Sie vor Verwendung des Rasenmähers die Bedienungsanleitung. 6. Das Abgas des Motors enthält giftiges Kohlenmonoxid. Nicht in einem geschlossenen Raum laufen lassen. 7. Benzin ist leicht entzündlich. Den Motor vor dem Tanken abstellen.
---	---

PRODUKT-TYPENSCHILD

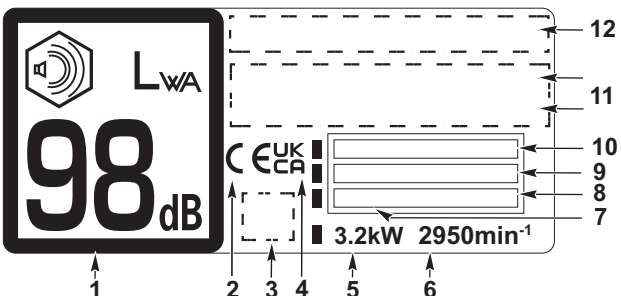
Buchstabe	Bedeutung
C	 <ol style="list-style-type: none"> 1. Garantierter Schalleistungspegel gemäß Richtlinie 2000/14/EG 2. Konformitätszeichen gemäß EG-Richtlinie 3. Optionales Konformitätszeichen 4. Vereinigtes Königreich Konformitätszeichen 5. Nennleistung in Kilowatt 6. Maximale Motordrehzahl 7. Herstellungsjahr 8. Gewicht in Kilogramm 9. Seriennummer 10. Modell 11. Name und Adresse des befugten Vertreters 12. Name und Adresse des Herstellers <p>Name und Anschrift des Herstellers und der bevollmächtigten Vertreter sind in der „EG-Konformitätserklärung“ und „UK-Konformitätserklärung“ in dieser Bedienungsanleitung.</p>

BAUTEILBEZEICHNUNG

Typ VKEA

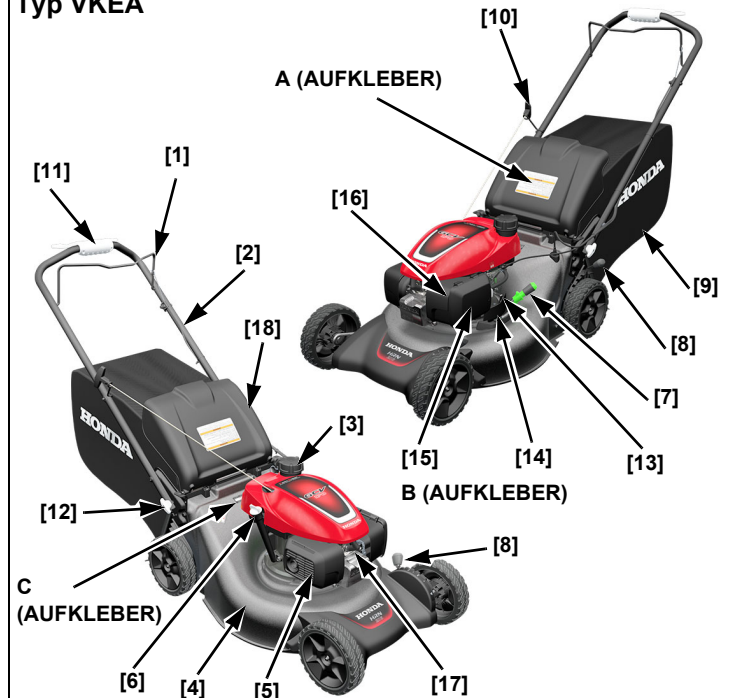

Typ VYEA

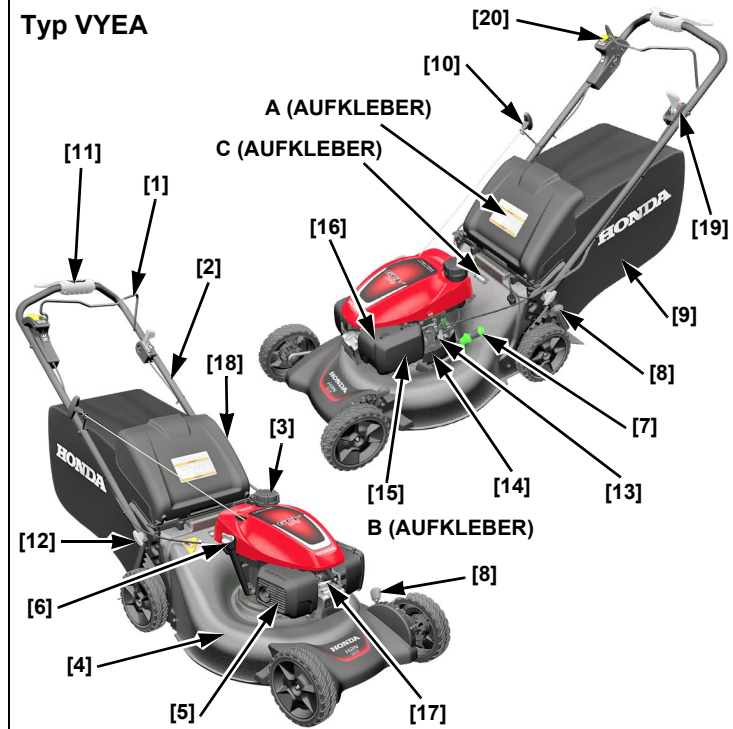

1	Messerkupplungsbügel (<i>Startet und stoppt die Rotation des Messers</i>)	11	Smart Drive-Regler
2	Führungsholm	12	Führungsholm-Arretierknopf (2)
3	Tankdeckel	13	Kraftstoffventil
4	Mähdeck	14	Motorseriennummer
5	Auspuffschalldämpfer	15	Luftfilter
6	Öleinfülldeckel	16	Vergaser
7	Clip Director-Hebel	17	Zündkerzenstecker
8	Schnitthöhen-Einstellhebel (2)	18	Auswurfklappe
9	Grasfangkorb	19	Gashebel (VYEA)
10	Seilzugstarter	20	Roto-Stop-Knopf (VYEA)

AUFBAU

AUSPACKEN

Entfernen Sie den um den Führungsholm angebrachten Karton vollständig.

AUFBAU DES FÜHRUNGSHOLMS

Drehen Sie die Führungsholm-Arretierknöpfe in die entriegelte Stellung und klappen Sie dann den Führungsholm vorsichtig nach oben in Mähstellung ①. Bei Modellen des Typs VKEA müssen Sie dabei den Messerkupplungsbügel ② gegen die Griffleiste ziehen.

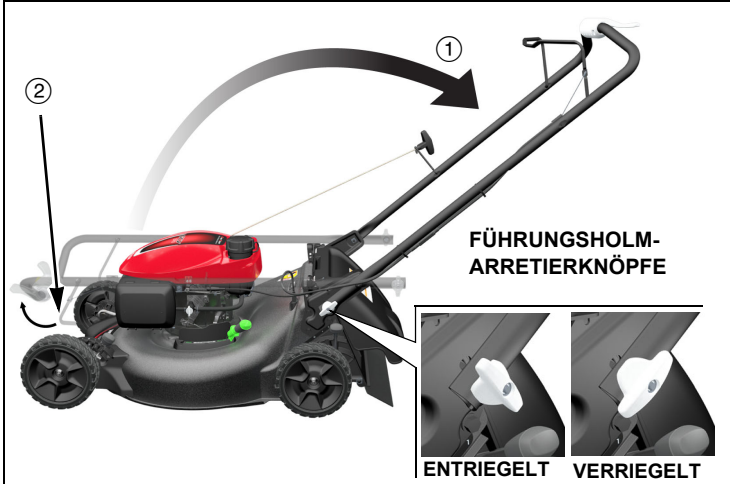

Richten Sie die Arretierknöpfe an einem der beiden Löcher in den Streben des Führungsholms aus. Wenn Sie die Arretierknöpfe auf das untere Loch ausrichten, wird der Führungsholm in seine höchste Stellung angehoben.

Drehen Sie die Führungsholm-Arretierknöpfe um 90° in die verriegelte Stellung und stellen Sie dabei sicher, dass beide Seiten auf gleicher Höhe sind.

HINWEIS

Achten Sie darauf, dass die Bowdenzüge beim Aufklappen des Führungsholms nicht eingeklemmt, gequetscht oder abgeknickt werden. Die Züge bzw. die Motorsteuerung könnten beschädigt werden.

MONTAGE DES GRASFANGKORBS

1. Den montierten Rahmen [1] so in den Stoffsack des Grasfangkorbs [2] schieben, dass der Griff des Grasfangkorbs [3] auf der Außenseite liegt.
2. Den Stoffsack mit den sieben Kunststoffklemmen [4] am Rahmen befestigen.

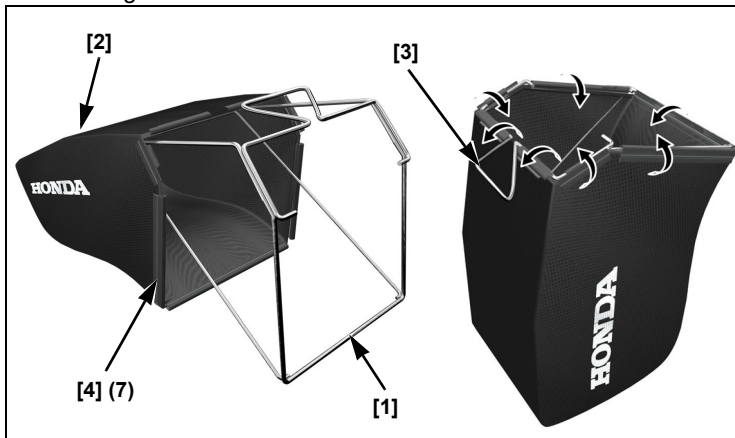

Die Auswurfklappe [1] anheben und den Grasfangkorb [2] anbringen.

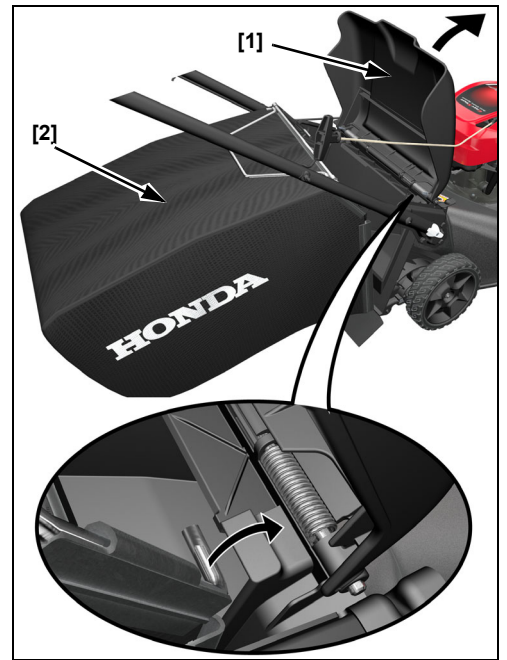

MOTORÖL

Der Rasenmäher wird **OHNE ÖL** im Motor ausgeliefert.

Füllen Sie Öl der Klasse SAE 10W-30 API-Serviceklasse SN oder höher auf, bis der Ölstand wie dargestellt auf dem Peilstab [1] zwischen der oberen [2] und unteren [3] Markierung steht.

Überfüllen Sie den Motor nicht mit Öl. Wenn der Motor überfüllt wird, läuft das überschüssige Öl evtl. in das Luftfiltergehäuse und den Luftfilter.

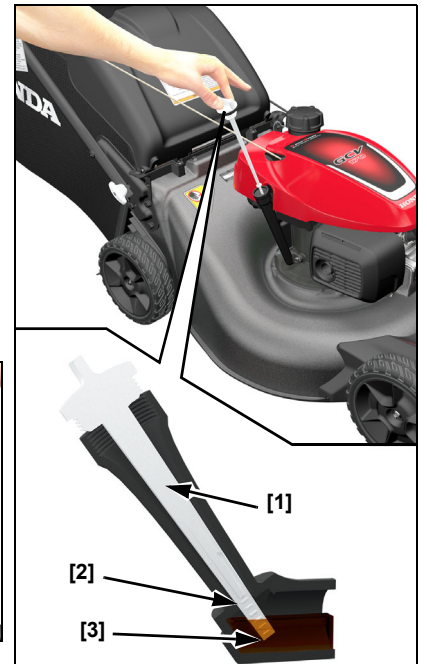

KRAFTSTOFF

Siehe Seite 7.

VOR DER VERWENDUNG DES RASENMÄHERS

Vor der Verwendung des Rasenmähers müssen folgende Kapitel gelesen werden:

- **SICHERHEITANWEISUNGEN** (Seite 2)
- **BEDIENELEMENTE** (Seite 5)
- **KONTROLLEN VOR DER INBETRIEBNAHME** (Seite 6)
- **BETRIEB** (Seite 9)
- **WARTUNGSPLAN** (Seite 12)

BEDIENELEMENTE

KRAFTSTOFF-VENTIL

Das Kraftstoffventil [1] öffnet und schließt die Verbindungsleitung zwischen Kraftstofftank und Vergaser.

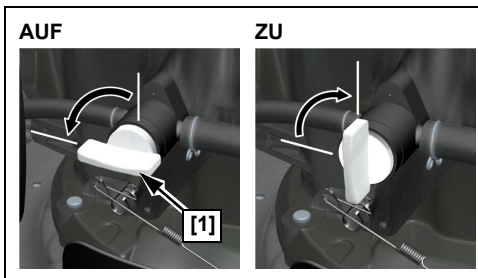

BEDIENUNG DER MESSERKUPPLUNG

Typ VKEA

Der Messerkupplungsbügel [1] muss nach hinten bis an die Griffleiste gezogen werden, um den Motor starten und laufen lassen zu können. Die Messer beginnen sich zu drehen, wenn der Bügel nach hinten an die Griffleiste gezogen ist und dann der Griff des Seilzugstarters gezogen wird.

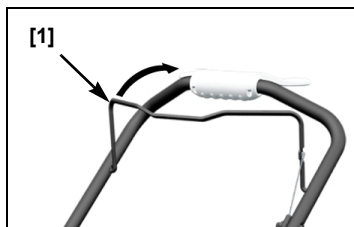

Halten Sie den Bügel der Messerkupplung weiter ganz an die Griffleiste herangezogen. Motor und Messer können so reibungsfrei drehen und einem vorzeitigen Verschleiß der Messerkupplung wird vorgebeugt.

Wenn Sie sich vom Rasenmäher entfernen müssen, lassen Sie den Messerkupplungsbügel los, um den Motor abzuschalten und die Messerdrehung zu stoppen.

Typ VYEA

Um die Messerdrehung zu starten, stellen Sie sicher, dass der Motor läuft und der Gashebel [1] in Stellung SCHNELL steht.

1. Den Roto-Stop®-Knopf [2] drücken und gedrückt halten.
2. Den Motorkupplungsbügel [3] zügig gegen die Griffleiste ziehen, damit der Motor die Messer auf volle Drehzahl bringen kann. Dann den Roto-Stop-Knopf loslassen.



Halten Sie den Bügel der Messerkupplung weiter ganz an die Griffleiste herangezogen, damit sich die Messer weiter drehen. Der Messerkupplungsbügel muss immer vollständig gezogen oder vollständig freigegeben sein. Der Bügel darf nicht nur teilweise gezogen werden.

Lassen Sie den Messerkupplungsbügel los, um die Messerdrehung zu stoppen. Lassen Sie den Messerkupplungsbügel vor dem Anlassen des Motors immer los, um ein Drehen der Messer zu verhindern.

SMART DRIVE-REGLER

Drücken Sie bei laufendem Motor und drehendem Messer langsam den Smart Drive-Regler, um den Rasenmäher in Bewegung zu setzen.



Die Fahrgeschwindigkeit nimmt zu, je mehr Druck Sie auf den Smart Drive-Regler ausüben. Sobald die maximale Fahrgeschwindigkeit erreicht ist, erhöht zusätzlicher Druck die Fahrgeschwindigkeit nicht weiter. Üben Sie nur so viel Druck aus, wie zum Erreichen der gewünschten Geschwindigkeit erforderlich.

Wenn Sie um Bäume und andere Hindernisse herum mähen möchten, lassen Sie den Smart Drive-Regler los, um den Antrieb auszukuppeln. Schieben Sie den Rasenmäher von Hand, um ihn besser um Hindernisse herum manövrieren zu können.

Die Fahrgeschwindigkeit variiert je nach Terrain, Grashöhe, Hangneigung und Gewicht des Grasfangkorbs. Durch Verstellen des Smart Drive-Reglers können Sie die gewünschte Fahrgeschwindigkeit bei sich ständig verändernden Mähbedingungen beibehalten.

Wenn Sie den Smart Drive-Regler loslassen, werden die Hinterräder ausgekuppelt (angehalten).

Einstellen des Smart Drive-Reglers

Für mehr Bedienerkomfort lässt sich der Smart Drive-Regler in fünf Stufen nach oben oder unten einstellen.

Verändern Sie die Position des Smart Drive-Reglers nicht, solange der Rasenmäher in Bewegung ist.

Schieben Sie den Stufeneinsteller [1] nach links, um den Regler zu entriegeln, bewegen Sie den Smart Drive-Regler nach oben oder unten in die für Sie bequemste Position und lassen Sie dann den Stufeneinsteller los und einrasten.

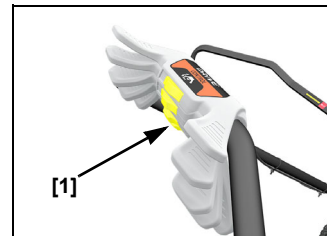

Gashebel

Typ VYEA

Um eine optimale Schnittqualität zu erzielen, immer mit dem Gashebel in Stellung SCHNELL mähen. Wenn die Messer mit der voreingestellten hohen Drehzahl drehen, erzeugen Sie einen starken Sog, der Gras wirkungsvoller anhebt und abschneidet.

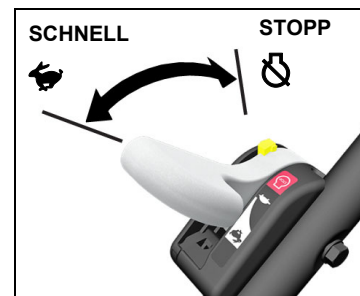

Versuchen Sie nie, die voreingestellte SCHNELLE Motordrehzahl zu erhöhen; die Messer könnten brechen und sich zerlegen.

SCHNITTHÖHEN-EINSTELLHEBEL

Auf der linken Seite des Rasenmähers befinden sich zwei Hebel zum Einstellen der Schnitthöhe. Mit dem Hebel [1] am linken Vorderrad wird die Höhe für beide Vorderräder eingestellt und mit dem Hebel [2] am linken Hinterrad die Höhe für beide Hinterräder. Beide Hebel lassen sich auf eine von sieben Stellungen verstellen. Die tatsächliche Schnitthöhe hängt vom Rasen- und Bodenzustand ab.

Verstellen Sie die Schnitthöhe nur bei abgeschaltetem Motor.

Stellen Sie den vorderen und hinteren Einstellhebel in dieselbe Stellung, nach vorn für hohes Gras und nach hinten für kurzes Gras.

Verstellen Sie zuerst den hinteren Schnitthöhen-Einstellhebel, wenn Sie die Schnitthöhe einstellen. Heben Sie den Rasenmäher an der Griffleiste leicht an. Ziehen Sie dann den Einstellhebel Richtung Rad und stellen Sie ihn auf die gewünschte Höhe. Stellen Sie dann den vorderen Schnitthöhen-Einstellhebel passend zur hinteren Höheneinstellung ein.

Wenn Sie nicht sicher sind, welche Schnitthöhe am besten geeignet ist, beginnen Sie mit einer hohen Einstellung, mähen Sie ein kleines Rasenstück und kontrollieren Sie dann das Ergebnis. Passen Sie die Schnitthöhe bei Bedarf an.

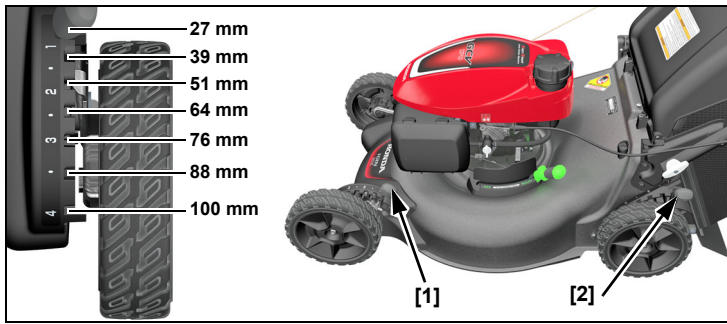

CLIP DIRECTOR-HEBEL

Der Clip Director kann in die Position FANGEN oder MULCHEN gestellt werden, um das gewünschte Mähergebnis zu erzielen.

Stellen Sie den Clip Director-Hebel entweder in Stellung Fangen (Verschlussklappe vollständig geöffnet) oder Mulchen (Verschlussklappe vollständig geschlossen) (Seite 8).

Um den Clip Director zu verstellen, die Sperre entriegeln, indem Sie sie vom Mäher weg in Richtung Hebelende ziehen, und dann den Hebel in die gewünschte Stellung schieben. Anschließend die Sperre in der Aussparung einrasten lassen.



Wenn der Clip Director in Stellung MULCHEN steht, ist es normal, dass sich etwas Gras in der Auswurföffnung ansammelt. Um dieses Gras zu entfernen, die Auswurfklappe schließen, den Clip Director auf Position FANGEN stellen, den Messerkupplungsbügel zur Griffleiste ziehen und den Motor starten.

Wenn der Clip Director-Hebel schwergängig ist oder der Hebel nicht vollständig einrastet:

- Schalten Sie den Motor AUS, heben Sie die Auswurfklappe an und entfernen Sie den Grasschnitt, der sich um die Verschlussklappe angesammelt hat.
- Spülen Sie den Bereich um den Clip Director-Hebel und unter der Deckelbaugruppe mit Wasser aus einem Gartenschlauch und einer Düse ab, um den Grasschnitt zu entfernen.

KONTROLLEN VOR DER INBETRIEBNAHME

ÜBERPRÜFEN DES RASENS

Überprüfen Sie zu Ihrer eigenen Sicherheit und zum Schutz anderer immer die zu mähende Fläche, bevor Sie mit dem Mähen beginnen.

Gegenstände

Alle Gegenstände, die von den Messern aufgewirbelt und weggeschleudert werden können, stellen für Sie und andere eine potenzielle Gefahr dar. Achten Sie auf Dinge wie Steine, Stöcke, Knochen, Spielzeug und Draht. Entfernen Sie diese Dinge aus dem zu mähenden Bereich.

Personen und Haustiere

Personen und Haustiere, die sich in der Nähe des zu mähenden Bereichs aufhalten, können in den Fahrweg des Mähers oder in eine Position geraten, in der sie von weggeschleuderten Gegenständen getroffen werden können. Achten Sie darauf, dass sich keine Personen, vor allem Kinder und Haustiere im Arbeitsbereich aufhalten. Sie sind für deren Sicherheit verantwortlich.

Rasen

Überprüfen Sie die Graslänge und den Graszustand, um die erforderliche Schnitthöhe und Mähgeschwindigkeit bestimmen zu können.

Mähen Sie nicht, wenn das Gras nass ist. Nasses Gras verstopft nicht nur das Mähdeck und bleibt in Klumpen auf dem Rasen liegen, es reduziert auch die Traktion und erhöht die Gefahr, dass Sie Ihren Stand verlieren und ausrutschen.

ÜBERPRÜFEN DES RASENMÄHERS

Messer

1. Stellen Sie das Kraftstoffventil auf Stellung AUS (Seite 5) und ziehen Sie den Zündkerzenstecker von der Zündkerze ab (Seite 13).
2. Kippen Sie den Rasenmäher auf die rechte Seite, sodass der Tankdeckel nach oben zeigt. Dadurch wird verhindert, dass Kraftstoff ausläuft, Motoröl in den Luftfilter läuft und der Motor später schlecht anspringt.
3. Überprüfen Sie die Messer [1] und die Messer-Befestigungsschrauben [2] auf Beschädigungen, Risse, übermäßigen Verschleiß, starken Rost oder Korrosion.

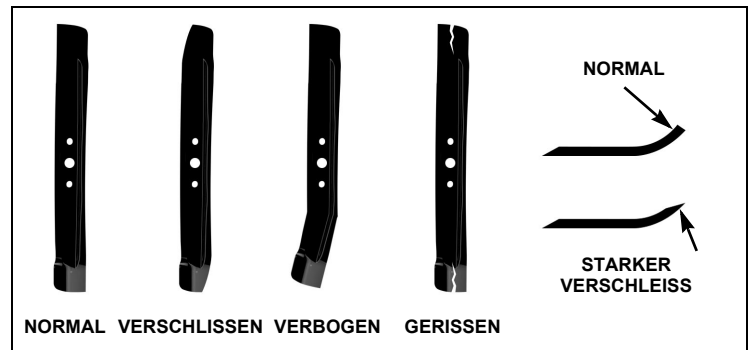
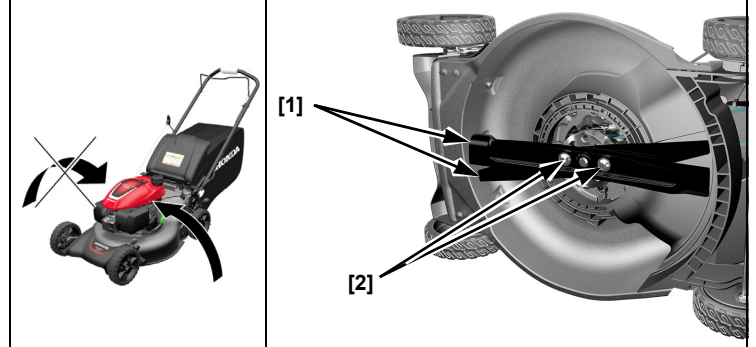

⚠️ WARNUNG

Ein verschlissenes, gerissenes oder beschädigtes Messer kann zerbrechen, wodurch Bruchstücke dieses beschädigten Messers zu gefährlichen Geschossen werden können.

Weggeschleuderte Gegenstände können schwere Verletzungen verursachen.

Überprüfen Sie die Messer regelmäßig, und verwenden Sie den Rasenmäher nicht mit einem verschlissenen oder beschädigten Messer.

Ein stumpfes Messer kann geschliffen werden, ein verschlissenes, verbogenes, gerissenes oder anderweitig beschädigtes Messer muss jedoch ersetzt werden. Ein verschlissenes oder beschädigtes Messer kann zerbrechen, wodurch Bruchstücke des Messers aus dem Rasenmäher herausgeschleudert werden können.

Wenn ein Messer geschliffen oder ersetzt werden muss, bringen Sie den Rasenmäher zu einem Honda-Vertragshändler. Wenn Sie einen Drehmomentschlüssel zur Hand haben, können Sie die Messer auch selbst aus- und einbauen.

Überprüfen Sie die Messer-Befestigungsschrauben auf festen Sitz (Seite 14).

Motorölstand

Stellen Sie den Rasenmäher auf eine ebene Fläche und prüfen Sie den Motorölstand bei abgestelltem Motor.

Verwenden Sie Motoröl für 4-Takt-Motoren, das mindestens die Anforderungen gemäß API-Serviceklasse SN oder höher erfüllt. Immer den API-SERVICE-Aufkleber auf dem Ölbehälter kontrollieren, um sicherzustellen, dass die Buchstaben SN oder höher angegeben sind.

Für den allgemeinen Betrieb wird Öl der Klasse SAE 10W-30 empfohlen. Motoröl mit einer anderen Viskosität (siehe Tabelle) kann verwendet werden, wenn die Durchschnittstemperatur an Ihrem Wohnort im angegebenen Bereich liegt.

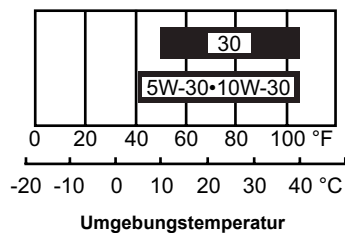

Die Verwendung von Honda-Originalöl wird empfohlen, um die Leistung der Abgasreinigungsanlage aufrechtzuerhalten.

HINWEIS

- Der Betrieb des Motors bei niedrigem Ölstand kann zu Motorschäden führen.
- Die Verwendung von nicht waschaktivem Öl kann die Lebensdauer des Motors verringern. Die Verwendung von Motoröl für 2-Takt-Motoren kann den Motor beschädigen.

1. Den Öleinfülldeckel/Peilstab [1] heraus-schrauben und den Peilstab abwischen.
2. Den Peilstab in den Einfüllstutzen stecken. Nicht einschrauben. Den Peilstab herausziehen und den Ölstand ablesen.
3. Wenn der Ölstand in der Nähe der Minimum-Markierung [3] liegt, Öl der empfohlenen Qualität bis zur Maximum-Markierung [2] nachfüllen. Nicht überfüllen.
4. Den Öleinfülldeckel/Peilstab [1] wieder einführen und fest zuschrauben.

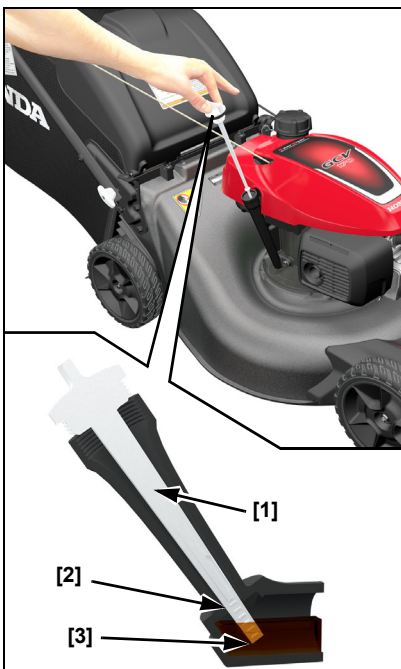

Kraftstoff

Dieser Motor ist für den Betrieb mit bleifreiem Benzin mit einer Research-Oktan-zahl von 91 oder höher zertifiziert.

Wir empfehlen Ihnen, nach jedem Gebrauch vollzutanken, damit sich möglichst wenig Luft im Kraftstofftank befindet.

Tanken Sie vor dem Anlassen des Motors in einem gut belüfteten Raum nach. Lassen Sie einen warmen Motor vor dem Nachtanken abkühlen. Betanken Sie den Rasenmäher nie in geschlossenen Räumen, wo Benzindämpfe durch offene Flammen oder Funken entzündet werden könnten.

Sie können unverbleites Normalbenzin, das nicht mehr als 10 Volumenprozent Ethanol (E10) oder 5 Volumenprozent Methanol (E5) enthält, verwenden. Das Methanol muss zusätzlich Kosolventien und Korrosionsschutzmittel enthalten. Die Verwendung von Kraftstoffen mit einem höherem als dem oben angegebenen Ethanol- oder Methanolgehalt kann zu Startproblemen und/oder einer verminderten Leistung führen. Solche Kraftstoffe können zudem Metall-, Gummi- und Kunststoffteile des Kraftstoffsystems beschädigen. Ethanol ist darüber hinaus hygroskopisch. Das bedeutet, dass es Wasser anzieht und im Kraftstoffsystem bindet. Motorschäden oder Leistungsminderung auf Grund der Verwendung eines Kraftstoffs mit mehr als den oben angegebenen Ethanol- oder Methanolanteilen sind nicht durch die Garantie gedeckt. Die Verwendung des oben angegebenen Kraftstoffs ist erforderlich, um die Leistung der Abgasreinigungsanlage aufrechtzuerhalten.

Wenn Ihr Gerät nur unregelmäßig oder sporadisch genutzt wird (Nutzungs-pausen von mehr als 4 Wochen), lesen Sie bitte den Abschnitt **Kraftstoff** im Kapitel LAGERUNG (Seite 15). Er enthält zusätzliche Angaben zum Thema Kraftstoffalterung.

⚠️ WARNUNG

Benzin ist leicht entzündlich und explosiv.

Sie können sich beim Umgang mit Kraftstoffen Verbrennungen und schwere Verletzungen zuziehen.

- Den Motor abstellen und abkühlen lassen.
- Hitze, Funken und Flammen fernhalten.
- Nur im Freien nachtanken.
- Ausgeschüttetes Benzin sofort aufwischen.

Niemals altes oder verschmutztes Benzin oder ein Öl-Benzin-Gemisch verwenden. Darauf achten, dass kein Schmutz oder Wasser in den Kraftstofftank gelangt.

HINWEIS

Kraftstoff kann Lack und Kunststoff beschädigen. Darauf achten, dass beim Nachtanken kein Kraftstoff verschüttet wird. Schäden, die durch verschütteten Kraftstoff entstehen, sind nicht durch die Garantie gedeckt.

Nehmen Sie den Tankdeckel ab und prüfen Sie den Kraftstoffstand. Füllen Sie den Tank bei niedrigem Kraftstoffstand bis zur oberen Markierung [1] auf. Vorsichtig nachfüllen, damit kein Kraftstoff verschüttet wird. Nicht überfüllen! Im Einfüllstutzen sollte sich kein Kraftstoff befinden.

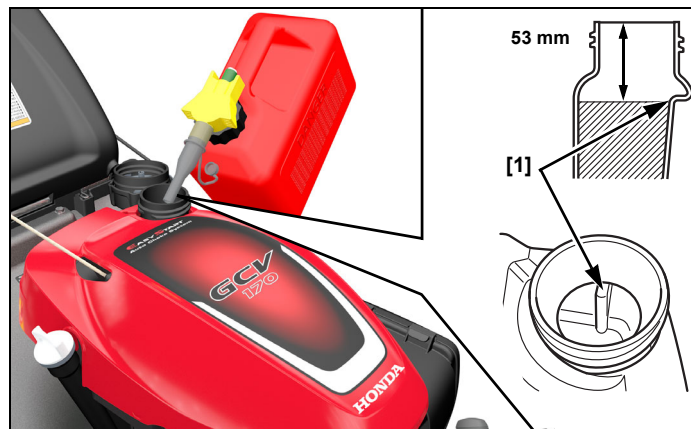

Nach dem Tanken den Tankdeckel wieder fest verschließen.

Fahren Sie den Rasenmäher vor dem Anlassen des Motors mindestens drei (3) Meter von der Kraftstoffquelle weg.

Kraftstoffbehälter

Lagern Sie den Kraftstoff in einem sauberen und dicht verschlossenen Behälter, der für die Kraftstofflagerung zugelassen ist. Schließen Sie die Entlüftung (sofern vorhanden), wenn kein Kraftstoff entnommen wird und bewahren Sie den Behälter vor direktem Sonnenlicht geschützt auf. Wenn es voraussichtlich mehr als drei (3) Monate dauern wird, bis der Kraftstoff im Behälter aufgebraucht ist, raten wir dazu, dem Kraftstoff einen Kraftstoffstabilisator beizumischen, wenn der Behälter gefüllt wird.

Kontrolle des Luftfilters

Nehmen Sie die Abdeckung [1] ab. Stellen Sie sicher, dass der Filter [2] sauber und in gutem Zustand ist. Ein verschmutzter Luftfilter schränkt die Luftzufuhr zum Vergaser ein, wodurch die Motorleistung beeinträchtigt wird. Siehe Seite 13 für die Wartung des Luftfilters.

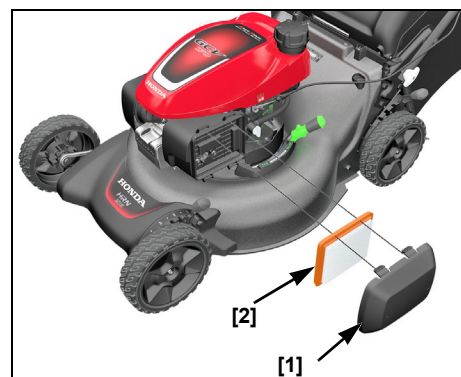

Hinteres Leitblech

Das hintere Leitblech unterliegt auch bei normaler Nutzung Alterung und Verschleiß. Nehmen Sie den Grasfangkorb ab und heben Sie die Auswurfklappe [1] an, um das hintere Leitblech [2] auf Risse oder andere Schäden zu überprüfen. Wenn das hintere Leitblech übermäßig verschlissen ist, lassen Sie es von einem Honda-Servicehändler ersetzen.

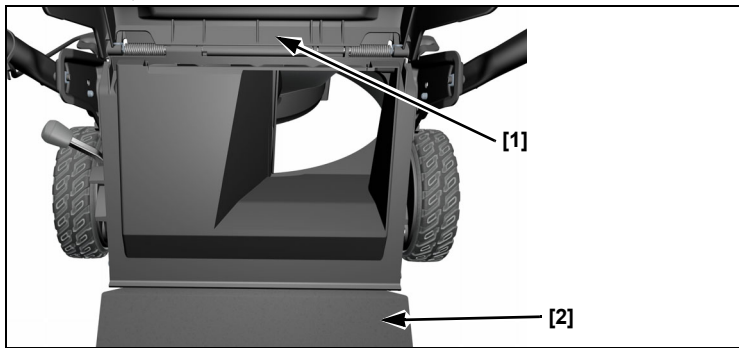

Höheneinstellung des Führungsholms

Stellen Sie den Führungsholm auf eine für Sie bequeme Höhe ein (Seite 4).

Grasfangkorb

Ein Rasenmäher funktioniert wie ein Staubsauger. Er bläst Luft durch den Fangkorb, der das Schnittgut auffängt. Leeren Sie den Grasfangkorb immer, bevor er ganz gefüllt ist. Wenn der Fangkorb zu etwa 90 % gefüllt ist, nimmt das Leistungsvermögen des Grasfangkorbs ab. Außerdem ist der Fangkorb leichter zu leeren, wenn er nicht ganz voll ist.

Kontrolle

Der Grasfangkorb unterliegt auch bei normalem Gebrauch Alterung und Verschleiß.

HINWEIS

Den Grasfangkorb regelmäßig auf Risse, Löcher und übermäßigen Verschleiß überprüfen. Prüfen, ob ein Ersatz erforderlich ist. Darauf achten, dass der neue Fangkorb der Original-Spezifikation entspricht.

Wenn der Grasfangkorb ersetzt werden muss, können Sie den Fangkorb selbst abnehmen und wieder anbringen (Seite 14).

Anbringen

1. Die Auswurfklappe [1] anheben, den Grasfangkorb am Bügel [2] anfassen und den Grasfangkorb [3] wie dargestellt am Mähdeck einhängen.

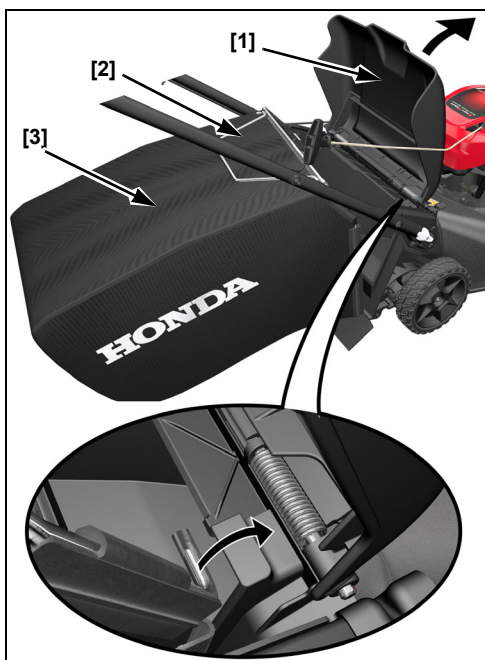

2. Die Auswurfklappe loslassen, um den Grasfangkorb zu sichern.

Abnehmen

1. Die Auswurfklappe anheben, den Grasfangkorb am Bügel anfassen und den Grasfangkorb abnehmen.
2. Die Auswurfklappe loslassen.
3. Wenn die Auswurfklappe nicht mehr auf dem Grasfangkorb aufliegt, kann der Fangkorb durch die Öffnung zwischen den Holmen des Führungsholms nach oben herausgehoben oder unter dem Führungsholm nach hinten herausgezogen werden.

Schnitthöhe

Überprüfen Sie die Schnitthöhen-Einstellung des Mähdecks und stellen Sie sicher, dass beide Einstellhebel [1] auf dieselbe Schnitthöhe eingestellt sind.

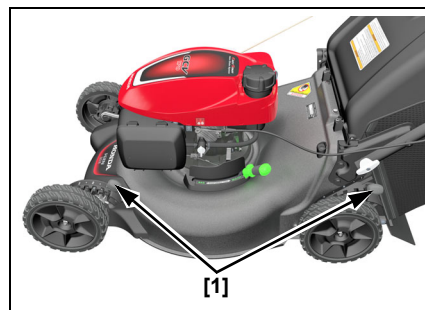

Schnittgut-Umlenkung

Clip Director-Einstellung

Der Clip Director kann in die Position FANGEN oder MULCHEN gestellt werden, um das gewünschte Mähergebnis zu erzielen.

Stellen Sie den Clip Director-Hebel entweder in Stellung Fangen (Verschlussklappe vollständig geöffnet) oder Mulchen (Verschlussklappe vollständig geschlossen). Um den Clip Director zu verstellen, die Sperre entriegeln, indem Sie sie vom Mäher weg in Richtung Hebelende ziehen, und dann den Hebel in die gewünschte Stellung schieben. Anschließend die Sperre in der Aussparung einrasten lassen.

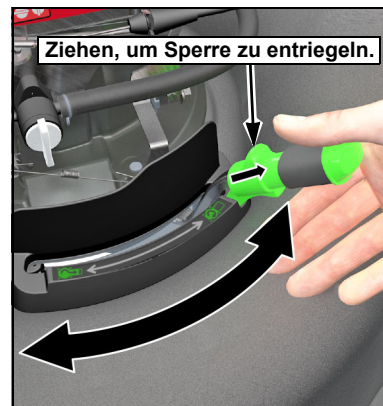

WICHTIGER SICHERHEITSHINWEIS

Stets den Motor ausschalten und den Zündkerzenstecker abziehen, bevor die Auswurfklappe angehoben wird, um den Bereich um die Verschlussklappe einsehen und reinigen zu können. Dadurch wird ein Kontakt mit den sich drehenden Messern verhindert und es werden keine Gegenstände in den Auswurfschacht geschleudert.

Wenn der Clip Director vollständig geschlossen ist, ist es normal, dass sich etwas Gras in der Auswurföffnung ansammelt. Um dieses Gras zu entfernen, die Auswurfklappe schließen, den Clip Director vollständig öffnen und den Motor starten.

Wenn sich der Clip Director-Hebel nur noch mit erheblichem Widerstand hin- und herbewegen lässt, hat sich möglicherweise zu viel Gras auf der Verschlussklappe angesammelt.

Mulchen

Die Sperre entriegeln ① und dann den Clip Director-Hebel in Stellung MULCHEN schieben ②.

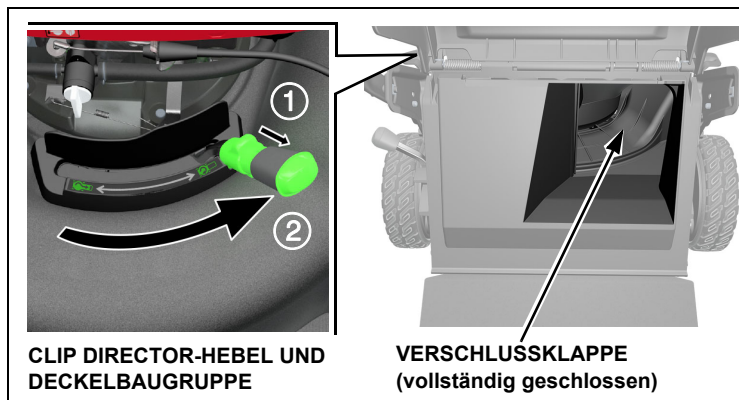

CLIP DIRECTOR-HEBEL UND DECKELBAUGRUPPE

VERSCHLUSSKLAPPE (vollständig geschlossen)

Fangen oder Heckauswurf

Die Sperre entriegeln ① und dann den Clip Director-Hebel in Stellung FANGEN schieben ②.

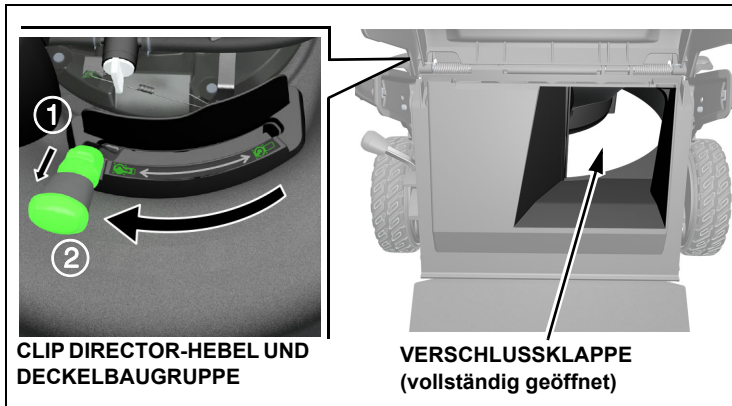

Um das Schnittgut nach hinten auszuwerfen, den Grasfangkorb abnehmen und den Clip Director-Hebel in Stellung FANGEN belassen.



Sind Sie bereit, mit dem Mähen zu beginnen?

Tragen Sie unbedingt schützende Kleidung. Lange Hosen und Augenschutz verringern die Gefahr von Verletzungen durch weggeschleuderte Gegenstände. Tragen Sie geeignetes Schuhwerk, damit Ihre Füße geschützt sind und Sie beim Mähen auf Abhängen und unebenen Flächen nicht ausrutschen.

BETRIEB

SICHERHEITSVORKEHRUNGEN BEIM MÄHEN

Lesen Sie vor der erstmaligen Verwendung des Rasenmähers die Kapitel *SICHERHEITSANWEISUNGEN* (Seite 2) und *KONTROLLEN VOR DER INBETRIEBNAHME* (Seite 6).

Auch wenn Sie schon andere Rasenmäher verwendet haben, machen Sie sich mit der Funktionsweise dieses Rasenmähers vertraut und üben Sie in einem sicheren Bereich, bis Sie mit diesem Gerät richtig umgehen können.

Lassen Sie den Rasenmäher aus Gründen der Sicherheit nicht in einem geschlossenen Raum wie einer Garage an oder laufen. Die Auspuffgase des Motors enthalten giftiges Kohlenmonoxid, das in einem abgeschlossenen Raum innerhalb kürzester Zeit eine gesundheitsschädigende oder tödliche Konzentration erreichen kann.

NUTZUNGSHÄUFIGKEIT

Wenn Ihr Gerät nur unregelmäßig oder sporadisch genutzt wird (Nutzungspausen von mehr als 4 Wochen), lesen Sie bitte den Abschnitt *Kraftstoff* im Kapitel *LAGERUNG* (Seite 15). Er enthält zusätzliche Angaben zum Thema Kraftstoffalterung.

BETRIEB IN GROßER HÖHE

In großer Höhe ist das Standard-Luft-Kraftstoff-Gemisch eines Vergasers zu fett. Die Motorleistung nimmt ab und der Kraftstoffverbrauch steigt. Ein zu fettes Gemisch führt zudem zu einem Verrußen der Zündkerze und zu Startschwierigkeiten.

Die Leistung in großer Höhe kann durch eine entsprechende Modifikation des Vergasers verbessert werden. Wenn Sie Ihren Rasenmäher immer in einer Höhe über 610 Metern verwenden, lassen Sie diese Vergasermodifikation von einem Honda-Händler durchführen.

Selbst mit dieser Vergasermodifikation wird die Motorleistung pro 300 Höhenmeter um 3,5 % abnehmen. Ohne diese Vergasermodifikation nimmt die Motorleistung bei zunehmender Höhe noch stärker ab.

Wenn der Vergaser für den Betrieb in großer Höhe modifiziert wurde, ist das Luft-Kraftstoff-Gemisch für normale Lagen zu mager. Ein Betrieb mit modifiziertem Vergaser in Höhen unter 610 Meter kann eine Überhitzung des Motors zur Folge haben und zu einem schweren Motorschaden führen. Lassen Sie den Vergaser für einen Betrieb in normalen Lagen von Ihrem Honda-Vertragshändler wieder in den ursprünglichen Auslieferungszustand versetzen.

ANLASSEN DES MOTORS

1. Das Kraftstoffventil aufdrehen („ON“-Position) (Seite 5).

2. **Typ VKEA:**

Den Messerkupplungsbügel [1] nach hinten ziehen und gegen die Griffleiste gedrückt halten. Der Bügel muss an der Griffleiste anliegen, um den Motor starten zu können. Die Messer beginnen sich zu drehen, wenn der Bügel an die Griffleiste gezogen ist und dann der Griff des Seilzugstarters gezogen wird.



Typ VYEA:

Den Gashebel in Stellung SCHNELL schieben.

3. Leicht am Griff des Seilzugstarters ziehen, bis ein Widerstand zu spüren ist, dann kräftig ziehen. Dann den Griff des Seilzugstarters langsam in die Ausgangsposition zurückkehren lassen.

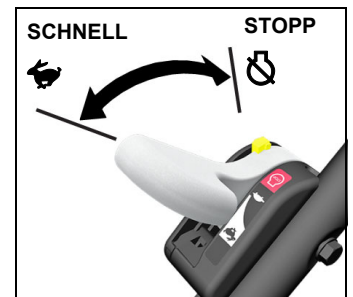

Typ VKEA: Den Messerkupplungsbügel weiterhin gegen die Griffleiste gedrückt halten; der Motor stoppt, wenn der Messerkupplungsbügel losgelassen wird.

Um ein einfaches Wiederanlassen und eine maximale Leistungsfähigkeit des Auto Choke-Systems zu gewährleisten, beginnen Sie sofort nach dem Motorstart mit dem Mähen und lassen Sie den Motor vor dem Abstellen mindestens drei Minuten lang laufen.

ABSTELLEN DES MOTORS

1. **Typ VKEA:** Den Messerkupplungsbügel loslassen, um den Motor und die Messerdrehung zu stoppen.

Typ VYEA: Den Messerkupplungsbügel loslassen, um die Messerdrehung zu stoppen und dann den Gashebel in Stellung STOPP schieben.

2. Das Kraftstoffventil [1] in Stellung AUS (geschlossen) drehen, wenn der Rasenmäher nicht verwendet wird.

3. Wenn der Rasenmäher 3 bis 4 Wochen lang nicht benutzt wird, empfehlen wir, den Motor laufen zu lassen, bis sämtlicher Kraftstoff im Vergaser verbraucht ist. Dazu den Motor bei geschlossenem Kraftstoffventil (Stellung AUS) starten und laufen lassen, bis sämtlicher Kraftstoff verbraucht ist. Siehe „LAGERUNG“ auf Seite 15 bei Pausen von mehr als 4 Wochen.

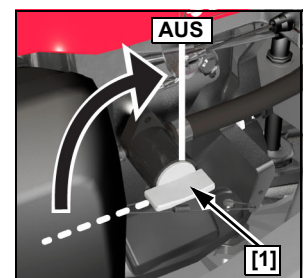

SICHERHEIT BEIM MÄHEN

Aus Sicherheitsgründen immer darauf achten, dass alle vier Räder Bodenkontakt haben. Stets auf einen sicheren Stand achten und die Kontrolle über den Rasenmäher bewahren. Beim Mähen die Griffleiste fest anfassen und mit dem Rasenmäher langsam gehen, nicht laufen. Beim Mähen auf unebenem Boden Vorsicht walten lassen.

Wenn der Rasenmäher stecken bleibt, nicht gegen den Mäher treten oder versuchen, ihn mit dem Fuß anzuschieben. Den Rasenmäher mit dem Führungsholm steuern.

GEFAHR

Die Messer sind scharf und drehen sich mit hoher Drehzahl. Der Kontakt mit einem rotierenden Messer kann zu schweren Schnittverletzungen bis hin zu abgetrennten Fingern oder Zehen führen.

- Feste Schuhe tragen.
- Hände und Füße vom Mähdeck fernhalten, solange der Motor läuft.
- Den Motor abstellen, bevor Einstellungen, Kontrollen oder Wartungsarbeiten durchgeführt werden.

Abhänge

Immer quer zum Abhang mähen, nicht nach oben oder nach unten. Vermeiden Sie steile Abhänge (über 20° Gefälle) und lassen Sie beim Wenden besondere Vorsicht walten. Wenn Sie auf einem Abhang mähen und das Gras feucht oder nass ist, könnten Sie ausrutschen, hinfallen und die Kontrolle über den Rasenmäher verlieren.



Hindernisse

Fahren Sie mit dem Rasenmäher beim Mähen seitlich an großen Hindernissen wie Zäunen oder Mauern entlang.

Wenn Sie um Bäume und andere Hindernisse herum mähen möchten, lassen Sie den Smart Drive-Regler los, um den Antrieb auszukuppeln. Schieben Sie den Rasenmäher von Hand, um ihn besser um Hindernisse herum manövrieren zu können. Lassen Sie besondere Vorsicht walten, wenn Sie über Hindernisse im Rasen wie Bewässerungsdüsen, Pflastersteine, Einfassungen usw., hinweg mähen. Fahren Sie nicht über Gegenstände, die über die Rasenoberfläche hinausragen.

Wenn das Messer an einem harten Gegenstand anschlägt oder der Rasenmäher stark zu vibrieren beginnt, sofort den Motor abstellen und das Gerät auf Schäden überprüfen. Der Kontakt mit einem harten Objekt kann das Messer beschädigen, die Kurbelwelle verbiegen und/oder das Mähdeck oder andere Bestandteile schwerwiegend beschädigen. Vibrationen deuten in aller Regel auf ein schwerwiegendes Problem hin.

WARNUNG

Ein verschlissenes, gerissenes oder beschädigtes Messer kann zerbrechen, wodurch Bruchstücke dieses beschädigten Messers zu gefährlichen Geschossen werden können.

Weggeschleuderte Gegenstände können schwere Verletzungen verursachen.

Überprüfen Sie die Messer regelmäßig, und verwenden Sie den Rasenmäher nicht mit einem verschlissenen oder beschädigten Messer.

Durch Aufprall oder Kollision verursachte Schäden an Teilen sind nicht durch die Garantie gedeckt.

Kies und lose Gegenstände

Kies, lose Steine und andere zur Gartengestaltung verwendete Materialien können vom Rasenmäher aufgewirbelt und mit solcher Wucht mehrere Meter weit durch die Luft geschleudert werden, dass sie schwere Verletzungen und/oder Sachschäden verursachen. Um Verletzungen durch weggeschleuderte Gegenstände zu verhindern, empfiehlt es sich, vor dem Überfahren von Kies, losen Steinen oder anderen losen Materialien, den Messerkupplungshebel loszulassen, um das Messer auszukuppeln.

MÄHTIPPS

Wann soll gemäht werden

Die meisten Grassorten sollten gemäht werden, wenn sie 12 bis 25 mm über ihre empfohlene Höhe gewachsen sind.

Um beim Mulchen optimale Ergebnisse zu erzielen, muss der Rasen öfter gemäht werden als beim Fangen mit dem Grasfangkorb. Während der Wachstumsperiode muss der Rasen unter Umständen zwei Mal pro Woche gemäht werden.

Schnitthöhe

Empfehlungen zur Schnitthöhe und Ratschläge zu geeigneten Grassorten und spezifischen Wachstumsbedingungen für das jeweilige Gebiet erhalten Sie von lokalen Gärtnereien oder Gartenzentren.



LANG GENUG

Wenn Sie genau hinschauen, werden Sie sehen, dass bei den meisten Grassorten die Grashalme einen Stiel und Blätter haben. Wenn Sie die Blätter abschneiden, „skalpieren“ Sie den Rasen. Der Rasen muss sich zwischen zwei Schnitten erholen können. Ihr Rasenmäher funktioniert besser und Ihr Rasen sieht besser aus.



ZU KURZ

Wenn das Gras zu hoch ist, mähen Sie es zunächst in der höchsten Schnitthöheneinstellung und dann noch einmal nach 2 bis 3 Tagen. Kürzen Sie das Gras bei einem Mähvorgang nicht um mehr als ein Drittel seiner Gesamthöhe, da sich sonst braune Stellen bilden können.

Die Einstellung der Schnitthöhen-Einstellhebel wird im Kapitel *BEDIENELEMENTE* (Seite 5) erklärt.

Schnittbreite

Um eine gleichmäßige Rasenoberfläche zu erzielen, lassen Sie die einzelnen Mähstreifen um einige Zentimeter überlappen. Wenn das Gras sehr hoch oder dick ist, die Streifen breiter überlappen und die Mähstreifen schmaler anlegen.

Messerdrehzahl

Die Messer müssen sich sehr schnell drehen, um einen guten Schnitt zu gewährleisten.

Wenn die Motordrehzahl abfällt, könnte das auf eine Überlastung des Motors durch die Messer hindeuten, die versuchen, zu viel Gras auf einmal zu schneiden. Legen Sie die Mähstreifen schmaler an, schieben Sie den Rasenmäher langsamer oder heben Sie die Schnitthöhe an.

Schärfe der Messer

Ein scharfes Messer garantiert einen sauberen Schnitt. Ein stumpfes Messer reißt das Gras ab, wodurch zerrissene Enden zurückbleiben, die dann braun werden. Wenn Ihr Messer nicht mehr sauber schneidet, lassen Sie es schärfen oder ersetzen Sie es.

Trockenes Gras

Wenn der Boden zu trocken ist, wird durch das Mähen viel Staub aufgewirbelt. Dadurch wird das Mähen nicht nur unangenehm, zu viel Staub verstopft auch den Luftfilter des Vergasers.

Falls Staub ein Problem darstellt, sollte der Rasen einen Tag vor dem Mähen gegossen werden. Mähen Sie, wenn sich das Gras trocken anfühlt, der Boden aber noch feucht ist.

Nasses Gras

Nasses Gras ist rutschig und Sie können ausgleiten. Nasser Grasschnitt verstopft zudem das Mähdeck und bleibt in Klumpen auf dem Rasen liegen. Mähen Sie daher erst dann, wenn das Gras trocken ist.

Laub

Sie können Ihren Rasenmäher mit angehängtem Grasfangkorb auch zum Aufsammeln von Laub verwenden. Wenn Sie den Rasenmäher zum Aufsammeln größerer Laubmengen und nicht zum Mähen verwenden, müssen die Schnitthöhen-Einstellhebel so eingestellt werden, dass das Mähdeck vorn ein oder zwei Einstellungen höher steht als hinten.

Wenn Sie auf dem Rasen vorhandenes Laub im Mulch-Betrieb kleinschneiden möchten, warten Sie nicht, bis sich zu viel Laub angesammelt hat. Für ein optimales Ergebnis sollten Sie mit dem Mulchen beginnen, wenn das Gras noch aus der Laubdecke ragt. Harken Sie an Stellen, die vollständig mit Laub bedeckt sind, das Laub zusammen und entfernen Sie es, oder bringen Sie den Grasfangkorb an und sammeln Sie das Laub mit dem Rasenmäher zur Entsorgung auf.

Verstopftes Mähdeck

Stellen Sie den Motor ab und drehen Sie das Kraftstoffventil in Stellung AUS (geschlossen), bevor Sie ein verstopftes Mähdeck säubern. Ziehen Sie den Zündkerzenstecker ab und kippen Sie den Rasenmäher so auf die Seite, dass der Luftfilter nach oben zeigt.

Entfernen Sie das Schnittgut mit einem Stock und mit der Hand aus dem Mähdeck.

Mährichtung

Ihr Honda-Rasenmäher arbeitet am wirkungsvollsten, wenn Sie so weit wie möglich die folgenden Mährichtungen verwenden. Aufgrund der Konstruktion von Mähdeck und Rasenmäher sowie der Drehrichtung der Messer erzielen Sie mit diesen Mährichtungen optimale Ergebnisse.

Mulchen

Mähen Sie gegen den Uhrzeigersinn, wenn der Clip Director-Hebel in Stellung MULCHEN steht. Weist die Rasenfläche eine unregelmäßige Form oder zahlreiche Hindernisse auf, teilen Sie die Fläche in Abschnitte ein, die gegen den Uhrzeigersinn gemäht werden können.

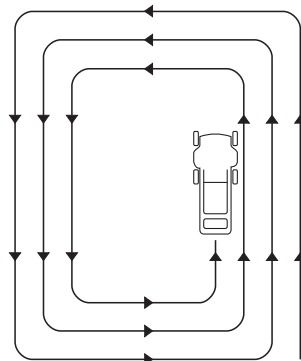

MULCH-BETRIEB

Mähen mit Fangkorb

Mähen Sie im Uhrzeigersinn. Damit funktionieren die Schnittgut-Umlenkung durch den Clip Director und das Fangen im Korb am besten und es bleibt nur wenig Schnittgut auf dem Rasen zurück.

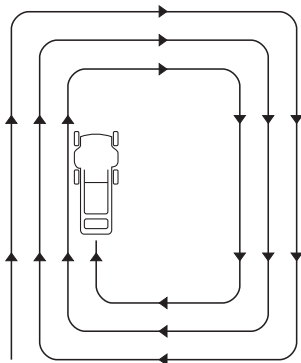

MÄHEN MIT FANGKORB BZW. HECKAUSWURF

Mähen mit Heckauswurf

Nehmen Sie den Grasfangkorb ab und schließen Sie die Auswurfklappe. Schieben Sie den Clip Director-Hebel in Stellung FANGEN und mähen Sie im Uhrzeigersinn. Weist die Rasenfläche eine unregelmäßige Form oder zahlreiche Hindernisse auf, teilen Sie die Fläche in Abschnitte ein.

WARTUNG

Regelmäßige Wartung ist für einen sicheren, wirtschaftlichen und störungsfreien Betrieb entscheidend. Sie trägt zudem zur Reduktion der Luftverschmutzung bei und gewährleistet, dass der Motor die Emissionsgrenzwerte weiterhin erfüllt.

Damit Sie Ihren Rasenmäher sachgemäß warten können, finden Sie auf den folgenden Seiten einen Wartungsplan sowie eine Beschreibung der routinemäßigen Kontrollen und einfacher Wartungsarbeiten, die mit herkömmlichen Handwerkzeugen ausgeführt werden können. Andere Wartungsarbeiten, die komplizierter sind oder Spezialwerkzeuge erfordern, sollten von Fachleuten wie einem Honda-Mechaniker oder einem anderen qualifizierten Mechaniker durchgeführt werden.

Der Wartungsplan gilt für normale Betriebsbedingungen. Wenn Sie den Rasenmäher unter außergewöhnlichen Bedingungen betreiben, lassen Sie sich von einem Honda-Vertragshändler über geeignete Maßnahmen für Ihre speziellen Anforderungen beraten.

Bedenken Sie, dass Ihr Honda-Händler den Rasenmäher am besten kennt und für Wartungs- und Reparaturarbeiten bestens ausgestattet ist.

Um höchste Qualität und Zuverlässigkeit zu gewährleisten, verwenden Sie für Reparaturen und als Ersatz ausschließlich Originalteile von Honda oder gleichwertige Teile.

⚠️ WARNUNG

Unsachgemäße Wartung oder vor dem Betrieb nicht behobene Probleme oder Schäden können eine Funktionsstörung des Rasenmähers zur Folge haben, die zu schweren oder tödlichen Verletzungen führen kann.

Befolgen Sie stets die Kontroll- und Wartungsempfehlungen und den Wartungsplan in dieser Bedienungsanleitung.

SICHERHEITSHINWEISE FÜR DIE WARTUNG

Es folgen einige der wichtigsten Sicherheitshinweise. Wir können Sie jedoch nicht vor jeder erdenklichen Gefahr warnen, die bei der Durchführung von Wartungsarbeiten auftreten kann. Nur Sie selbst können entscheiden, ob Sie in der Lage sind, die jeweiligen Arbeiten durchzuführen.

⚠️ WARNUNG

Wenn die Wartungsanweisungen und Sicherheitshinweise nicht genauestens befolgt und beachtet werden, kann es zu schweren oder tödlichen Verletzungen kommen.

Befolgen Sie stets die Verfahren und Sicherheitsvorkehrungen in dieser Bedienungsanleitung.

SICHERHEITSVORKEHRUNGEN

- Stellen Sie vor der Durchführung von Wartungs- und Reparaturarbeiten sicher, dass der Motor abgestellt ist. Dadurch werden einige mögliche Gefahren vermieden:
 - **Kohlenmonoxidvergiftung durch Motorabgase.**
 - Beim Betrieb des Motors immer darauf achten, dass der Bereich ausreichend belüftet ist.
 - **Verbrennungen durch heiße Teile.**
 - Den Motor und die Abgasanlage vor dem Berühren abkühlen lassen.
 - **Verletzung durch bewegliche Teile.**
 - Denn Motor nur dann laufen lassen, wenn dies aufgrund der Wartungsanweisungen erforderlich ist.
- Lesen Sie die Anweisungen, bevor Sie mit den Arbeiten beginnen, und führen Sie die Arbeiten nur aus, wenn Sie über die erforderlichen Werkzeuge und Fachkenntnisse verfügen.
- Lassen Sie besondere Vorsicht walten, wenn Sie in der Nähe von Benzin arbeiten, um die Brand- und Explosionsgefahr zu verringern. Reinigen Sie Teile nur mit einem nicht brennbaren Lösungsmittel, niemals mit Benzin. Bei Arbeiten an Teilen des Kraftstoffsystems nicht rauchen. Nicht in der Nähe von Funken oder Flammen arbeiten.

Wartungsplan

Die Wartung muss in den angegebenen Zeitabständen (Monate/Jahre) oder Betriebsstundenintervallen durchgeführt werden, je nachdem was zuerst eintritt.

Regelmäßiger Wartungszeit- raum	Bauteil	Seite
Vor jeder Nutzung	Überprüfen: Grasfangkorb Überprüfen: Messer Überprüfen: Bedienung der Messerkupplung Überprüfen: Motorölstand Überprüfen: Luftfilter Überprüfen: Hinteres Leitblech Überprüfen: Messer- Befestigungsschrauben	Seite 14 Seite 6 Seite 5 Seite 6 Seite 7 Seite 8 Seite 14
Nach dem ersten Monat oder 5 Betriebsstunden	Wechseln: Motoröl	Seite 12
Nach 25 Betriebsstunden	Reinigen: Luftfilter ¹ Einstellen: Smart Drive-Bowdenzug ² Einstellen: Roto-Stop-Bowdenzug (VYEA) ² Einstellen: Gaszug (VYEA) ²	Seite 13
Alle 6 Monate oder 50 Betriebsstunden	Wechseln: Motoröl ¹ Reinigen: Luftfilter ¹ Einstellen: Smart Drive-Bowdenzug ²	Seite 12 Seite 13
Jährlich oder 100 Betriebsstunden	<i>Arbeiten der 6-Monats-Wartung plus:</i> Überprüfen/einstellen: Zündkerze Reinigen: Funkenschutz ³ (falls vorhanden) Überprüfen: Bedienung der Messerkupplung Schmieren: Ritzel ² Einstellen: Ventilspiel ² Einstellen: Roto-Stop-Bowdenzug (VYEA) ² Einstellen: Gaszug (VYEA) ² Reinigen: Kraftstofftank ²	Seite 13 Seite 13 Seite 5
Alle 2 Jahre oder 150 Betriebsstunden	<i>Arbeiten der jährlichen Wartung plus:</i> Ersetzen: Luftfilter Ersetzen: Zündkerze Einstellen: Smart Drive-Bowdenzug ² Überprüfen: Getriebelager ²	Seite 13 Seite 13
Alle 2 Jahre	Überprüfen: Kraftstoffleitungen, bei Bedarf ersetzen ²	

- Bei starker Staubbelastung häufiger warten.
- Diese Bauteile sollten von einem Honda-Servicehändler gewartet werden, sofern Sie nicht über die erforderlichen Werkzeuge und Fachkenntnisse verfügen. Die Wartungsverfahren finden Sie im Honda-Werkstatthandbuch.
- In Europa und anderen Ländern, in denen die Maschinenrichtlinie 2006/42/EG gilt, muss diese Reinigung durch Ihren Servicehändler vorgenommen werden.

Die Nichtbefolgung dieses Wartungsplans kann zu Ausfällen, die nicht unter die Garantie fallen, oder zu einer Leistungsverringerung oder zur Nichteinhaltung von Emissionsgrenzwerten führen.

WARTUNG DES MOTORS

Motorölwechsel

Das alte Öl ablassen, wenn der Motor warm ist. Warmes Öl läuft schnell und vollständig ab.

- Das Kraftstoffventil schließen (AUS). Dadurch wird verhindert, dass Kraftstoff ausläuft (Seite 5).
- Den Bereich um den Öleinfüllstutzen sauber wischen und dann den Öleinfülldeckel/Peilstab herauserschrauben.

- Einen zum Auffangen des alten Öls geeigneten Behälter neben den Rasenmäher stellen und dann den Rasenmäher nach rechts auf die Seite kippen. Das alte Öl läuft durch den Einfüllstutzen ab. Warten, bis das Öl vollständig abgelassen ist.



Das Altöl und den Behälter auf umweltfreundliche Art entsorgen. Wir empfehlen, das Altöl in einem verschlossenen Behälter zu einer örtlichen Wiederverwertungsstelle oder zu einer Rücknahmestelle für Altöl zu bringen. Das Altöl nicht im Hausmüll entsorgen, auf den Boden schütten oder in den Abfluss gießen.

- Empfohlenes Öl einfüllen (Seite 6). Nicht überfüllen. Den Ölstand wie nachfolgend dargestellt messen.

**Nachfüllmenge:
0,35 bis 0,40 L**

- Nach dem Wechseln des Motoröls und vor dem Anlassen des Motors den Ölstand kontrollieren; dazu den Rasenmäher auf eine ebene Fläche stellen:



- Den Öleinfülldeckel/Peilstab [1] herauserschrauben.
- Den Peilstab abwischen.
- Den Peilstab in den Einfüllstutzen stecken und wieder herausziehen, ohne ihn einzuschrauben. Den Ölstand auf dem Peilstab ablesen.
- Wenn der Ölstand unter der Minimum-Markierung [3] liegt, Öl nachfüllen, bis auf dem Peilstab die Maximum-Markierung [2] erreicht ist. Nicht überfüllen. Wenn der Motor überfüllt wird, läuft das überschüssige Öl evtl. in das Luftfiltergehäuse und den Luftfilter.

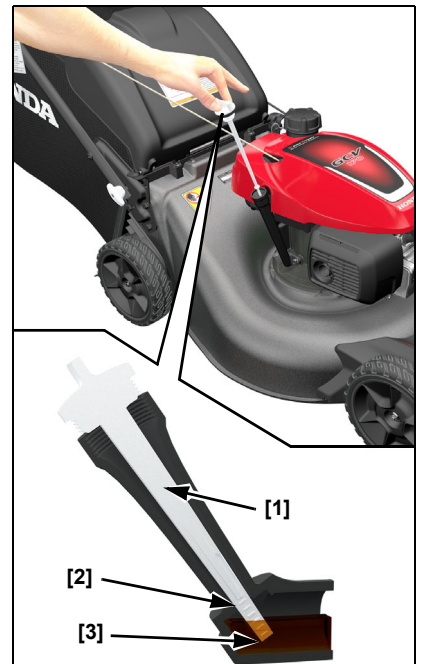

HINWEIS

Der Betrieb des Motors bei niedrigem Ölstand kann zu Motorschäden führen.

- Den Öleinfülldeckel/Peilstab wieder fest einschrauben.

Wartung des Luftfilters

Ein sachgemäß gewarteter Luftfilter trägt dazu bei, dass kein Schmutz in den Motor eindringt. Schmutz, der in den Vergaser eindringt, kann in kleine Kanäle im Vergaser gezogen werden und vorzeitigen Motorverschleiß verursachen. Diese kleinen Kanäle können sich zusetzen und Anlass- oder Motorlaufprobleme verursachen. Um einen dichten Sitz und eine ordnungsgemäße Funktion zu gewährleisten, wird empfohlen, immer einen für den jeweiligen Motor spezifizierten Original-Luftfilter von Honda zu verwenden. Der Luftfilter muss häufiger gereinigt werden, wenn der Rasenmäher in sehr staubiger Umgebung betrieben wird.

HINWEIS

Wenn der Motor ohne Luftfilter oder mit einem beschädigten Luftfilter betrieben wird, gelangen Schmutzpartikel in den Motor und verursachen schnellen Verschleiß. Ein solcher Schaden wird nicht durch die Garantie abgedeckt.

1. Die Laschen der Luftfilterabdeckung [1] nach unten drücken und die Abdeckung [2] abnehmen.
2. Den Luftfilter [3] aus dem Luftfiltergehäuse [4] nehmen.
3. Den Filter überprüfen. Wenn er beschädigt ist, muss er ersetzt werden.
4. Um Schmutzpartikel zu entfernen, den Filter mehrmals auf eine harte Fläche aufklopfen oder von innen mit Druckluft (maximal 2 bar/29 psi) durchblasen. Nie versuchen, den Schmutz abzubürsten; er wird dadurch nur tiefer in das Filtermaterial gedrückt.
5. Schmutz im Innern des Luftfiltergehäuses und auf der Abdeckung mit einem feuchten Lappen abwischen. Dabei darauf achten, dass kein Schmutz in den Luftschaft gelangt, der zum Vergaser führt.
6. Den Filter und die Abdeckung wieder anbringen.

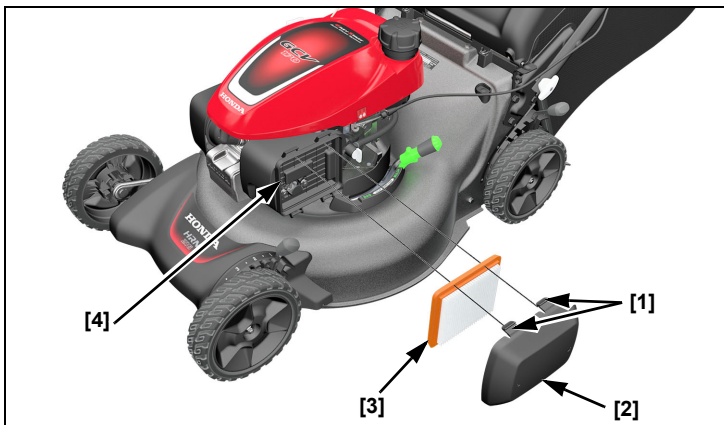

Wartung des Zündkerze

Empfohlene Zündkerzen: NGK – BPR5ES

HINWEIS

Ungeeignete Zündkerzen können den Motor beschädigen.

Um eine optimale Leistung zu gewährleisten, müssen die Elektroden der Zündkerze [1] den richtigen Abstand aufweisen und frei von Ablagerungen sein.

1. Den Zündkerzenstecker [2] abziehen und den Schmutz aus dem Zündkerzenbereich entfernen.
2. Die Zündkerze mit einem Zündkerzenschlüssel herauserschrauben.

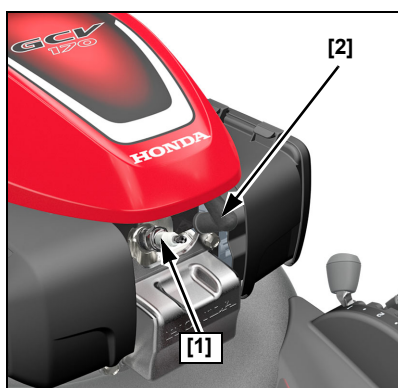

3. Die Zündkerze überprüfen. Die Zündkerze ersetzen, wenn die Elektroden abgenutzt sind oder der Isolator Sprünge oder andere Beschädigungen aufweist.
4. Den Elektrodenabstand mit einer geeigneten Lehre messen. Der Abstand sollte 0,7 bis 0,8 mm betragen. Den Elektrodenabstand bei Bedarf durch vorsichtiges Biegen der Außenelektrode anpassen.
5. Die Zündkerze vorsichtig von Hand einschrauben, um ein Verkanten zu vermeiden.
6. Wenn die Zündkerze richtig sitzt, die Zündkerze mit einem Zündkerzenschlüssel festziehen, damit der Dichtring zusammengedrückt wird.

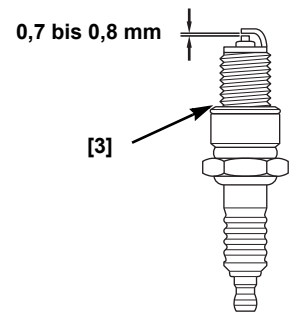

Gebrauchte Zündkerzen um eine 1/8- bis 1/4-Umdrehung festziehen, wenn die Zündkerze richtig sitzt.

Neue Zündkerzen um eine 1/2-Umdrehung festziehen, wenn die Zündkerze richtig sitzt, damit der Dichtring zusammengedrückt wird [3].

DREHMOMENT: 20 Nm

HINWEIS

Eine lose Zündkerze kann zu heiß werden und den Motor beschädigen. Durch zu festes Anziehen der Zündkerze kann das Gewinde im Zylinderkopf beschädigt werden.

7. Den Zündkerzenstecker auf die Zündkerze stecken.

Wartung des Funkenschutzes

In Europa und anderen Ländern, in denen die Maschinenrichtlinie 2006/42/EG gilt, muss diese Reinigung durch Ihren Servicehändler vorgenommen werden.

Der Funkenschutz muss alle 100 Betriebsstunden gewartet werden, um seine Funktion zu gewährleisten.

1. Den Motor abkühlen lassen.
2. Auf der Schalldämpferseite des Motors die beiden Laschen der roten oberen Abdeckung [6] aushaken und die rote obere Abdeckung leicht nach oben anheben, um Zugang zu den Schrauben der oberen Schalldämpferabdeckung zu erhalten.
3. Die drei Schrauben [1] an der Schalldämpferabdeckung [2] mit einem 10-mm-Schraubenschlüssel lösen.
4. Die Schalldämpferabdeckung [2] abnehmen.
5. Die Stellschraube [4] entfernen.
6. Den Funkenschutz [3] aus dem Schalldämpfer [5] nehmen.
7. Den Funkenschutz und die Auspufföffnung auf Kohlenstoff-Ablagerungen überprüfen. Vorhandene Ablagerungen abbürsten. Dabei vorsichtig vorgehen, um die Abschirmung des Funkenschutzes nicht zu beschädigen.
8. Den Funkenschutz wieder in den Schalldämpfer einsetzen.
9. Die Schalldämpferabdeckung am Motor anbringen, die drei Schrauben fest anziehen und dann die rote obere Abdeckung wieder anbringen.

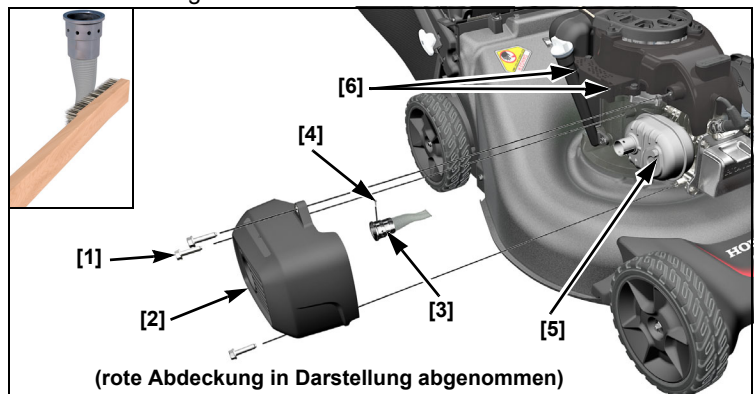

Aus- und Einbau der Messer

Wenn Sie die Messer zum Nachschleifen oder Auswechseln ausbauen, ist für den Einbau ein Drehmomentschlüssel erforderlich. Tragen Sie zum Schutz der Hände Arbeitshandschuhe.

Messer NACHSCHLEIFEN: Die Messer sollten von Fachpersonal bei einem Honda-Vertragshändler geschliffen werden, um ein zu starkes Abschleifen, ein Ungleichgewicht oder eine Beeinträchtigung der Schnittqualität zu vermeiden.

Messer AUSWECHSELN: Nur Original-Ersatzmesser von Honda oder gleichwertige Produkte verwenden.

Ausbau der Messer

1. Das Kraftstoffventil schließen (AUS) und den Zündkerzenstecker abziehen.
2. Kippen Sie den Rasenmäher auf die rechte Seite, sodass der Tankdeckel nach oben zeigt. Dadurch wird verhindert, dass Kraftstoff ausläuft, Motoröl in den Luftfilter läuft und der Motor später schlecht anspringt.
3. Die Messer-Befestigungsschrauben [1] und die Spezialunterlegscheiben [2] mit einem 14 mm Sechskantsteckschlüssel lösen und abnehmen. Arbeitshandschuhe aus dickem Leder tragen und die Messer [3] mit der Hand festhalten, um zu verhindern, dass sie sich beim Heraus-schrauben der Schrauben mitdrehen. Die Messer entfernen.
4. Den Messerhalter (VKEA) bzw. die Roto-Stop-Baugruppe (VYEA) [4] und die Messer-Kontaktflächen auf Schäden überprüfen. Wenn Schäden gefunden werden oder die Messer einen harten Gegenstand getroffen haben, die beschädigten Teile ersetzen.

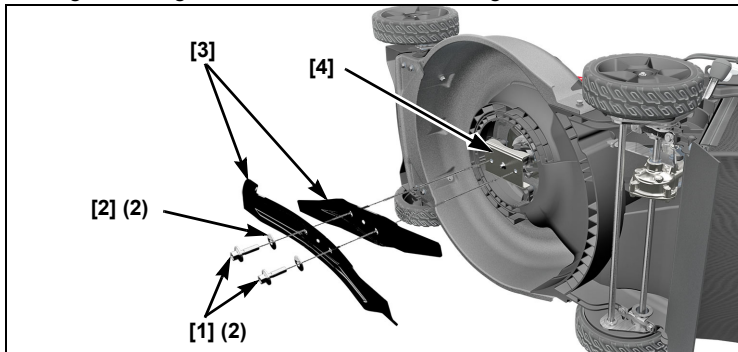

Einbau der Messer

1. Den Bereich um die Montagefläche der Messer von Gras und Schmutz säubern.
2. Beide Messer [3] mit den beiden Messer-Befestigungsschrauben [1] und den Spezialunterlegscheiben [2] wie dargestellt anbringen. Beim Einbau darauf achten, dass die hohle Seite der Spezialunterlegscheibe zum Messer und die gewölbte Seite zum Schraubenkopf gerichtet ist.

⚠️ WARNUNG

Der Betrieb des Rasenmähers mit nur einem Messer hat zur Folge, dass das Messer nicht ordnungsgemäß befestigt ist und sich vom Mäher lösen kann. Dies kann schwere oder tödliche Verletzungen zur Folge haben.

Es müssen grundsätzlich beide Messer als Satz montiert werden.

⚠️ WARNUNG

Wenn die Messer-Befestigungsschrauben nicht mit dem vorgeschriebenen Drehmoment angezogen werden, könnten sich die Messer lösen und aus dem Rasenmäher herausgeschleudert werden.

Messer, die aus dem Rasenmäher herausgeschleudert werden, könnten jemanden schwer verletzen oder töten.

Die Messer-Befestigungsschrauben unbedingt mit dem vorgeschriebenen Drehmoment anziehen.

Die Messer-Befestigungsschrauben und Unterlegscheiben sind speziell für diese Anwendung konzipiert. Die Schrauben und Unterlegscheiben dürfen nur durch Original-Ersatzteile von Honda ersetzt werden.

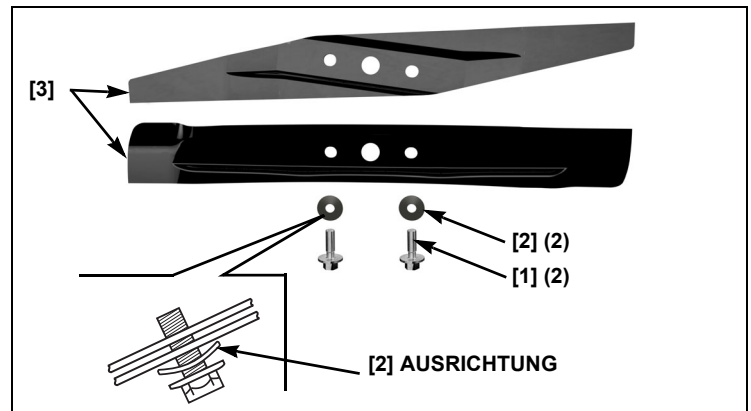

3. Die Messer-Befestigungsschrauben mit einem Drehmomentschlüssel [7] anziehen. Arbeitshandschuhe aus dickem Leder [8] tragen und die Messer mit der Hand festhalten, um zu verhindern, dass sie sich beim Anziehen der Schrauben mitdrehen.

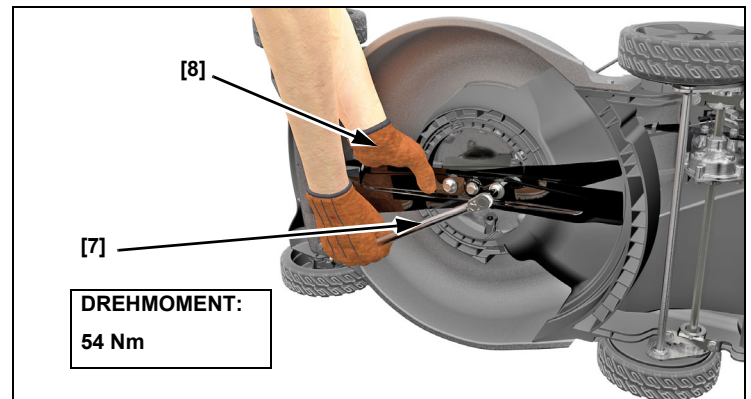

Anzugsmoment der Messer-Befestigungsschrauben: 54 Nm

Wenn Sie keinen Drehmomentschlüssel zur Hand haben, lassen Sie die Messer-Befestigungsschrauben von einem Honda-Vertragshändler anziehen, bevor Sie den Rasenmäher verwenden. Wenn die Messer-Befestigungsschrauben zu fest angezogen werden, können sie abreißen. Wenn die Messer-Befestigungsschrauben nicht fest genug angezogen werden, können sie sich lockern oder herausfallen. In beiden Fällen wäre es möglich, dass die Messer während des Betriebs des Rasenmähers herausgeschleudert werden.

Kontrolle der Messer-Befestigungsschrauben

Überprüfen Sie die Messer-Befestigungsschrauben auf Schäden und festen Sitz. Wenn sie beschädigt sind, müssen sie ersetzt werden.

Wenn sie sich gelockert haben, müssen die Messer-Befestigungsschrauben mit einem Drehmomentschlüssel auf das vorgeschriebene Drehmoment angezogen werden. Wenn Sie keinen Drehmomentschlüssel zur Hand haben, bringen Sie Ihren Rasenmäher zu einem Honda-Vertragshändler, um die Schrauben ersetzen oder anziehen zu lassen.

Verwenden Sie ausschließlich Original-Messer-Befestigungsschrauben und Original-Unterlegscheiben von Honda, da diese speziell für diesen Zweck konzipiert sind. Ersatzteilnummern finden Sie auf Seite 16.

Die Unterlegscheiben und Schraubenköpfe auf Schäden und festen Sitz prüfen.



REINIGEN UND ERSETZEN DES GRASFANGKORBES

Reinigen

Waschen Sie den Grasfangkorb mit einem Gartenschlauch und lassen Sie ihn trocknen; ein nasser Grasfangkorb ist schnell verstopft.

Ersetzen

Ersetzen Sie einen verschlissenen oder beschädigten Grasfangkorb durch einen Ersatzkorb von Honda oder ein gleichwertiges Produkt.

FUNKTIONSÜBERPRÜFUNG DER MESSERKUPPLUNG

Nur Typ VKEA:

Starten Sie den Motor im Freien. Lassen Sie den Messerkupplungs-
bügel los; der Motor sollte umgehend ausgehen. Wenn der Motor
nicht umgehend ausgeht, bringen Sie den Rasenmäher zur Reparatur
zu einem Honda-Servicehändler.

TRANSPORT

VOR DEM VERLADEN

Wenn der Motor gerade gelaufen ist, lassen Sie ihn mindestens
15 Minuten lang abkühlen, bevor Sie den Rasenmäher in ein Trans-
portfahrzeug verladen. Ein heißer Motor oder Auspuff kann Ihnen
Verbrennungen zufügen und Materialien entzünden.

Das Kraftstoffventil [1] in Stellung AUS (geschlossen) drehen
(Seite 5). Dadurch wird ein Überfluten des Vergasers verhindert und
die Gefahr, dass Kraftstoff ausläuft, reduziert.

VERLADEN UND ABLADEN

Stellen Sie den Rasenmäher mit allen vier Rädern auf die Ladefläche
des Transportfahrzeugs. Sichern Sie den Rasenmäher mit Seilen
oder Gurten und blockieren Sie die Räder. Bringen Sie die Seile oder
Gurte so an, dass sie nicht über die Bedienelemente, Einstellhebel,
Bowdenzüge und den Vergaser verlaufen.

HINWEIS

*Um die Kontrolle über den Rasenmäher nicht zu verlieren und um
Schäden zu vermeiden, nie den Radantrieb verwenden, um den
Rasenmäher eine Rampe hoch- oder herunterzufahren.*

1. Das Kraftstoffventil in Stellung AUS (geschlossen) drehen.
2. Eine geeignete Laderampe verwenden. Die Laderampe so
anbringen, dass die Neigung weniger als 15° beträgt. Wenn keine
Laderampe zur Verfügung steht, sollten zwei Personen den
Rasenmäher auf das Transportfahrzeug, bzw. vom Transportfahr-
zeug heben und den Rasenmäher dabei gerade halten.

LAGERUNG

Der Rasenmäher muss sachgemäß gelagert werden, um Probleme
zu vermeiden und ihn in einem guten optischen Zustand zu halten.
Die folgenden Maßnahmen schützen den Rasenmäher vor Rost und
Korrosion und erleichtern das Anlassen des Motors, wenn Sie den
Rasenmäher wieder in Betrieb nehmen.

REINIGEN

Motor

Waschen Sie den Motor von Hand und achten Sie darauf, dass kein
Wasser in den Luftfilter gelangt.

HINWEIS

*Bei Verwendung eines Gartenschlauchs oder Hochdruckreinigers
kann Wasser in den Luftfilter gelangen. Wasser im Luftfilter weicht
das Papierfilterelement auf und kann in den Vergaser oder den Motor-
zylinder eindringen und Schäden verursachen. Wenn Wasser mit
dem heißen Motor in Berührung kommt, können Schäden verursacht
werden. Wenn der Motor gerade gelaufen ist, lassen Sie ihn vor dem
Waschen mindestens eine halbe Stunde lang abkühlen.*

Mähdeck

Lassen Sie vor dem Waschen der Unterseite des Mähdecks den
Motor abkühlen und stellen Sie sicher, dass das Kraftstoffventil in
Stellung AUS (geschlossen) steht. Ziehen Sie den Zündkerzenste-
cker ab. Kippen Sie den Rasenmäher auf seine rechte Seite, sodass
der Tankdeckel nach oben zeigt. Dadurch wird verhindert, dass
Kraftstoff ausläuft und der Motor später aufgrund eines überfluteten
Vergasers schlecht anspringt. Tragen Sie Arbeitshandschuhe, um
Ihre Hände vor den Messern zu schützen.

Waschen Sie den Rasenmäher einschließlich der Unterseite des
Mähdecks.

Wenn Sie das Mähdeck mit einem Gartenschlauch oder Hochdruck-
reiniger reinigen, achten Sie darauf, dass kein Wasser in die
Bedienelemente und Bowdenzüge eindringt oder in die Nähe des
Luftfiltergehäuses oder der Schalldämpferöffnung gelangt.

Grasfangkorb

Nehmen Sie den Fangkorb vom Rasenmäher ab und waschen Sie ihn
mit einem Gartenschlauch oder Hochdruckreiniger. Lassen Sie den
Fangkorb vor dem Lagern vollständig trocknen.

Trocknen

1. Nach dem Waschen des Rasenmähers alle zugänglichen Stellen
trockenwischen.
2. Den Rasenmäher aufrecht hinstellen, den Clip Director-Hebel in
Stellung FANGEN schieben, den Motor im Freien starten und
laufen lassen, bis er normale Betriebstemperatur erreicht hat, damit
noch auf dem Motor vorhandenes Wasser verdampfen kann.
3. Den Motor abstellen und abkühlen lassen.
4. Wenn der Rasenmäher sauber und trocken ist, beschädigte Lack-
stellen nachbessern und korrosionsgefährdete Flächen leicht
einölen.

KRAFTSTOFF

HINWEIS

*Je nach Region, in der das Gerät verwendet wird, kann sich die
Qualität von Kraftstoffen schnell verschlechtern und sie können
schnell oxidieren. Eine Qualitätsverschlechterung und Oxidation des
Kraftstoffs kann schon nach 30 Tagen erfolgen und zu Schäden am
Vergaser und/oder Kraftstoffsystem führen. Bitte fragen Sie Ihren Ser-
vicehändler nach Empfehlungen für die Lagerung an Ihrem Wohnort.*

Benzin oxidiert während der Lagerung, wodurch seine Qualität beein-
trächtigt wird. Altes Benzin verursacht Startschwierigkeiten und führt
zu gummiartigen Ablagerungen, welche die dünnen Leitungen und
kleinen Kanäle im Kraftstoffsystem verstopfen. Wenn sich die Qualität
des im Rasenmäher befindlichen Benzins während der Lagerung ver-
schlechtert, müssen der Vergaser und andere Teile des
Kraftstoffsystems unter Umständen gewartet oder ersetzt werden.

Wie lange Benzin ohne Verursachung von Funktionsstörungen im
Kraftstofftank und Vergaser verbleiben kann, hängt von verschiede-
nen Faktoren wie der Benzinmischung, der Lagertemperatur und der
Benzinmenge im Tank ab. Die Luft in einem nur halb gefüllten Tank
trägt zur Verschlechterung der Kraftstoffqualität bei. Sehr hohe Lager-
temperaturen beschleunigen den Qualitätsverlust. Probleme im
Zusammenhang mit minderwertigem Kraftstoff treten innerhalb
einiger Monate oder schon früher auf, wenn das Benzin schon beim
Tanken nicht mehr frisch war.

Wenn Sie Benzin zum Nachtanken in einem Behälter aufbewahren,
achten Sie darauf, dass er nur frisches Benzin enthält.

Wenn es voraussichtlich mehr als drei (3) Monate dauern wird, bis der
Kraftstoff im Behälter aufgebraucht ist, raten wir dazu, dem Kraftstoff
einen Kraftstoffstabilisator beizumischen, wenn der Behälter gefüllt wird.

Kurzzeitlagerung (30 bis 90 Tage)

Wenn der Rasenmäher 30 bis 90 Tage lang nicht gebraucht wird,
empfehlen wir folgende Maßnahmen, um kraftstoffbedingte Probleme
zu verhindern:

1. Einen Kraftstoffstabilisator gemäß Herstellerangaben hinzufügen.
Bei Verwendung eines Kraftstoffstabilisators den Tank mit frischem
Benzin auffüllen. Wenn der Tank nur teilweise gefüllt ist, begünstigt
die Luft im Tank die Verschlechterung der Kraftstoffqualität
während der Lagerung.
Hinweis:
 - Alle Stabilisatoren verfügen über eine gewisse Haltbarkeit und
verlieren im Laufe der Zeit ihre Leistungsfähigkeit.
 - Alter Kraftstoff lässt sich nicht mit Kraftstoffstabilisatoren
regenerieren.
2. Nach der Beigabe eines Kraftstoffstabilisators, den Motor im
Freien 10 Minuten lang laufen lassen, um sicherzustellen, dass
unbehandeltes Benzin im Vergaser durch behandeltes Benzin
ersetzt wurde.

- Den Motor abstellen und das Kraftstoffventil in Stellung AUS (geschlossen) drehen.
- Den Motor starten und laufen lassen, bis er aufgrund von Kraftstoffmangel in der Kraftstoffkammer des Vergasers von selbst ausgeht. Die Laufzeit sollte weniger als drei (3) Minuten betragen.

Langzeit- oder saisonale Lagerung (länger als 90 Tage)

Starten Sie den Motor und lassen Sie ihn laufen, bis das gesamte Benzin aus dem kompletten Kraftstoffsystem (einschließlich Kraftstofftank) verbraucht ist. Wenn der Rasenmäher mehr als 90 Tage lang nicht gebraucht wird, darf sich kein Benzin mehr im Motor befinden.

Die **GARANTIE** deckt keine Schäden am Kraftstoffsystem und keine Beeinträchtigungen der Motorleistungen ab, die auf eine unzureichend vorbereitete Lagerung zurückzuführen sind.

MOTORÖL

Das Motoröl wechseln (Seite 12).

MOTORZYLINDER

Schrauben Sie die Zündkerze heraus, wenn der Rasenmäher länger als drei (3) Monate gelagert wird (Seite 13). Gießen Sie 5 bis 10 cm³ sauberes Motoröl in den Zylinder [1]. Ziehen Sie mehrmals am Starterseil, damit sich das Öl im Zylinder verteilt. Schrauben Sie die Zündkerze wieder ein.

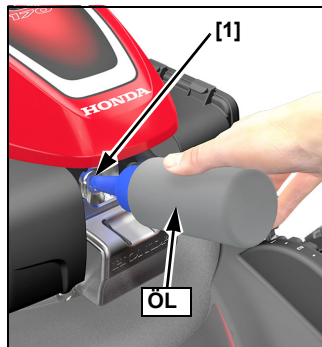

Ziehen Sie dann langsam den Griff des Seilzugstarters, bis ein Widerstand zu spüren ist, und lassen Sie anschließend langsam in die Ausgangsposition zurückkehren. Dadurch schließen sich die Ventile und es kann keine Feuchtigkeit in den Motorzylinder eindringen.

EINLAGERUNG

Wenn Ihr Rasenmäher mit Benzin im Tank und Vergaser gelagert wird, muss die Gefahr, dass sich die Benzindämpfe entzünden, verringert werden. Wählen Sie einen gut belüfteten Lagerbereich aus und achten Sie darauf, dass sich kein mit einer offenen Flamme betriebenes Gerät wie beispielsweise ein Ofen, ein Warmwasserbereiter oder ein Wäschetrockner in der Nähe befindet. Vermeiden Sie auch Bereiche, in denen sich Elektromotoren befinden, die Funken erzeugen, oder in denen mit Elektrowerkzeugen gearbeitet wird.

Vermeiden Sie zudem Lagerbereiche mit hoher Feuchtigkeit, da Feuchtigkeit Rost und Korrosion fördert.

Stellen Sie den Rasenmäher mit den Rädern auf eine ebene Fläche. Wenn er schräg steht, kann Kraftstoff oder Öl auslaufen. Der Führungsholm kann, wie unten dargestellt, platzsparend eingeklappt werden.

Decken Sie den Rasenmäher, nachdem Motor und Auspuffanlage abgekühlt sind, ab, um ihn vor Staub zu schützen. Ein heißer Motor oder Auspuff kann bestimmte Materialien entzünden oder zum Schmelzen bringen. Als Staubschutz keine Kunststoffplane verwenden. Unter einer undurchlässigen Abdeckung sammelt sich um den Rasenmäher herum Feuchtigkeit an, die Rost und Korrosion verursacht.

Einklappen des Führungsholms

- Den Grasfangkorb abnehmen. Er kann mit nach vorn weisender Fangöffnung auf dem Motor abgestellt werden.
- Den Führungsholm abstützen und festhalten.
- Die Führungsholm-Arretierknöpfe entriegeln ① und den Führungsholm nach vorn ② in die Lagerstellung klappen.

HINWEIS

Darauf achten, dass die Bowdenzüge ③ beim Umklappen des Führungsholms in die Lagerstellung nicht eingeklemmt, gequetscht oder abgeknickt werden. Die Züge bzw. die Motorsteuerung könnten beschädigt werden, was die ordnungsgemäße Funktion des Rasenmähers beeinträchtigt.

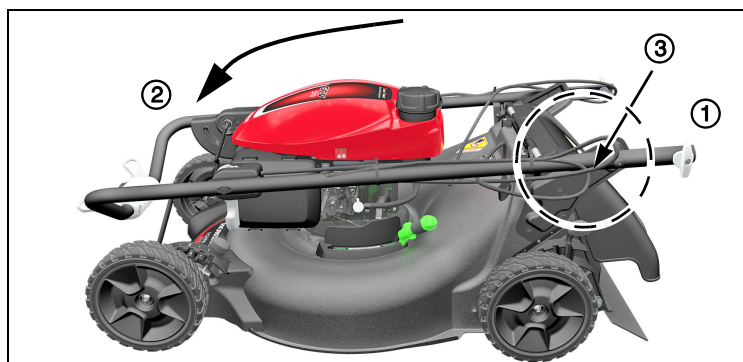

WIEDERVERWENDUNG NACH DER LAGERUNG

Überprüfen Sie den Rasenmäher, wie im Kapitel **KONTROLLEN VOR DER INBETRIEBNAHME** (Seite 6) beschrieben.

Wenn der Zylinder im Rahmen der Vorbereitung zur Einlagerung des Rasenmähers eingeeilt wurde, raucht der Motor beim Anlassen kurz. Das ist normal.

RAHMEN- UND MOTORSERIENNUMMER

Tragen Sie nachfolgend die Seriennummer des Rahmens und des Motors (Seite 3) ein. Sie benötigen diese Nummern zum Bestellen von Ersatzteilen sowie bei technischen Fragen und Garantiefällen.

Rahmenseriennummer: _____

Motorseriennummer: _____

Kaufdatum: ____ / ____ / ____

ERSATZTEILE

Bauteil	Teilenummer	HINWEISE
Luftfilter	17211-Z8B-901	Papier
Zündkerze	98079-55846	NGK (Marke) BPR5ES
Messer:		Es muss grundsätzlich ein oberes und ein unteres Messer als Satz montiert werden.
Unteres	72511-VR8-M00	
Oberes	72531-VR8-M00	
Messer-Befestigungsschraube (2)	90105-960-710	2 erforderlich, 10 x 20 mm
Schraubenunterlegscheibe (2)	90502-VG3-000	2 erforderlich
Rad/Reifen	44710-VR8-N00	Vorn
	42710-VR8-N00	Hinten

STÖRUNGSBESITIGUNG

MOTOR SPRINGT NICHT AN

Mögliche Ursache	Abhilfe
Das Kraftstoffventil ist geschlossen.	Das Kraftstoffventil öffnen (Seite 5).
Kein Kraftstoff im Tank.	Nachtanken (Seite 7).
Gashebel steht in falscher Stellung (nur VYEA).	Den Gashebel in Stellung SCHNELL schieben (Seite 5).
Schlechtes Benzin. Rasenmäher wurde ohne Benzinstabilisator eingelagert oder es wurde schlechtes Benzin getankt.	Frisches Benzin nachfüllen (Seite 7).
Zündkerze ist schadhaf, verrußt oder der Elektrodenabstand ist falsch.	Elektrodenabstand einstellen oder Zündkerze ersetzen (Seite 13).
Zündkerze ist durch Kraftstoff nass geworden (Motor „abgesoffen“)	Zündkerze trocknen und wieder einschrauben.
Kraftstofffilter verstopft, Fehlfunktion im Vergaser, Fehlfunktion der Zündung, Ventile klemmen usw.	Rasenmäher zu einem Honda-Servicehändler bringen oder gemäß Werkstatthandbuch reparieren.

LEISTUNGSVERLUST

Mögliche Ursache	Abhilfe
Gras ist zu hoch zum Mähen.	Schnitthöhe höher einstellen (Seite 8), schmalere Mähstreifen mähen, mit geringerer Geschwindigkeit mähen oder häufiger mähen.
Gashebel steht nicht auf SCHNELL (nur VYEA).	Den Gashebel in Stellung SCHNELL schieben (Seite 5).
Mähdeck ist verstopft.	Mähdeck reinigen (Seite 11).
Luftfilter ist verstopft.	Luftfilter reinigen oder ersetzen.
Schlechtes Benzin. Rasenmäher wurde ohne Benzindestabilisator eingelagert oder es wurde schlechtes Benzin getankt.	Frisches Benzin nachfüllen (Seite 7).
Kraftstofffilter verstopft, Fehlfunktion im Vergaser, Fehlfunktion der Zündung, Ventile klemmen usw.	Rasenmäher zu einem Honda-Servicehändler bringen oder gemäß Werkstatthandbuch reparieren.

VIBRATIONEN

Mögliche Ursache	Abhilfe
Ansammlung von Gras und anderen Rückständen unter dem Mähdeck.	Mähdeck reinigen (Seite 11).
Messer sind locker, verbogen oder beschädigt, oder haben durch unsachgemäßes Schleifen eine Unwucht.	Lockere Messer-Befestigungsschrauben anziehen (Seite 14). Wenn Messer verbogen oder beschädigt sind, den Rasenmäher zur Kontrolle zu einem Honda-Servicehändler bringen.
Mechanischer Schaden wie eine verbogene Kurbelwelle.	Rasenmäher zu einem Honda-Servicehändler bringen oder gemäß Werkstatthandbuch reparieren.

PROBLEME BEIM MÄHEN UND BEI DER VERWENDUNG DES GRASFANGKORBES

Mögliche Ursache	Abhilfe
Rasenmäher fährt für den Zustand des Rasens zu schnell.	Weniger Druck auf den Smart Drive-Regler ausüben oder den Mäher langsamer schieben.
Schnitthöhen-Einstellhebel sind nicht einheitlich eingestellt.	Beide Hebel auf dieselbe Schnitthöhe einstellen (Seite 8).
Grasfangkorb zu voll oder verstopft.	Grasfangkorb leeren. Grasfangkorb waschen, falls er durch Schmutz verstopft ist (Seite 14).
Mähdeck ist verstopft.	Mähdeck reinigen (Seite 11).
Messer stumpf, verschlissen oder beschädigt.	Messer nachschleifen oder bei Bedarf ersetzen (Seite 14).

TECHNISCHE DATEN

MODELL	HRN536C	
TYP	VKEA	VYEA
TYPENBEZEICHNUNG	MANA	

ALLGEMEINE DATEN

Länge	1550 mm	
Führungsholmhöhe	1035 mm	
Masse (ISO5395)	36,0 kg	39,9 kg
Breite	575 mm	
Schnittbreite	530 mm	
Schnitthöheneinstellungen	27 mm, 39 mm, 51 mm, 64 mm, 76 mm, 88 mm, 100 mm	
Grasfangkorvvolumen	70 L	
Schalldruckpegel am Ohr des Bedieners (gemäß EN ISO 5395-1:2013)	85 dB (A)	
Unsicherheit	1 dB (A)	
Gemessener Schallleistungspegel (gemäß Richtlinie 2000/14/EG)	96 dB (A)	
Unsicherheit	1 dB (A)	
Garantierter Schalleistungspegel (gemäß Richtlinie 2000/14/EG)	98 dB (A)	
Schwingungen (gemäß EN ISO 5395-1:2013)	5.0 m/s ²	5.4 m/s ²
Unsicherheit	0.5 m/s ²	

MOTOR

Modell	GCV170
TYP	4-Takt, Einzylinder, vertikale Welle
Hubraum	166 cm ³
Bohrung und Hub	60 x 59 mm
Kühlung	Zwangselüftung
Schmierung	Tauch- und Spritzschmierung
Verdichtung	8,0:1
Maximale Drehzahl	2950 ⁺⁰ ₋₁₀₀ U/min
Nennleistung	3,2 kW
Zündung	Magnetische Transistorzündung
Zündkerze	NGK: BPR5ES
Elektrodenabstand	0,7 bis 0,8 mm
Luftfilter	Trockenelement
Empfohlener Kraftstoff	Bleifreies Benzin mit einer Research-Oktanzahl von 91 oder höher
Kraftstofftankinhalt	0,91 L
Empfohlenes Öl	SAE 10W-30, API SN oder später
Motorölmenge	0,40 L * Nachfüllmenge: 0,35 bis 0,40 L
Kohlendioxid (CO ₂)-Emissionen**	Beachten Sie bitte die CO ₂ -Werte des Honda-Motors unter www.honda-engines-eu.com/co2

* Die tatsächliche Menge variiert aufgrund des im Motor verbliebenen Restöls. Prüfen Sie den tatsächlichen Füllstand immer mit dem Peilstab (siehe Seite 6).

** Dieses CO₂-Messergebnis resultiert aus Tests, die über einen festen Testzyklus unter Laborbedingungen an einem (übergeordneten) Motor, der für den Motortyp (die Motorfamilie) repräsentativ ist, durchgeführt wurden, und begründet keine Garantie für die Leistung eines bestimmten Motors.

RADANTRIEB

TYP	Smart Drive mit variabler Geschwindigkeit
Motor-Getriebe-Verbindung	Keilriemen
Kupplung	Riemen, Rutschkupplung
Fahrgeschwindigkeit	0 bis 1,75 m/s

INLEIDING

Dank u voor de aanschaf van een Honda grasmaaier!

Dit handboek behandelt de werking en het onderhoud van de Honda HRN536CVKEA en HRN536CVYEA grasmaaiers.

Wij willen u helpen de beste resultaten uit uw nieuwe grasmaaier te halen en hem veilig te gebruiken. In dit handboek vindt u hoe u dat moet doen; lees het aandachtig door.

Dit handboek moet worden beschouwd als een permanent onderdeel van de grasmaaier en moet erbij blijven als hij wordt doorverkocht.

Als u een probleem hebt of vragen over de grasmaaier, neem dan contact op met uw leverancier.

Wij raden u aan het garantiebeleid te lezen om de dekking en uw verantwoordelijkheden als eigenaar volledig te begrijpen.

American Honda Motor Co., Inc. behoudt het recht om op elk moment wijzigingen aan te brengen zonder voorafgaande kennisgeving en zonder dat dit enige verplichting met zich meebrengt.

Geen onderdeel van deze publicatie mag zonder schriftelijke toestemming worden gereproduceerd.

VEILIGHEIDSMEDEDELINGEN

Let vooral op vermeldingen die worden voorafgegaan door de volgende woorden:

⚠ GEVAAR

U WORDT GEDOOD of ERNSTIG VERWOND als u de instructies niet opvolgt.

⚠ WAARSCHUWING

U KUNT worden GEDOOD of ERNSTIG VERWOND als u de instructies niet opvolgt.

⚠ VOORZICHTIG

U KUNT worden VERWOND als u de instructies niet opvolgt.

Elke mededeling vertelt u wat het gevaar is, wat er kan gebeuren en wat u kunt doen om letsel te voorkomen of te beperken.

MEDEDELINGEN TER VOORKOMING VAN BESCHADIGINGEN

U zult ook andere belangrijke mededelingen zien die worden voorafgegaan door het volgende woord:

LET OP

Uw grasmaaier, andere eigendommen of het milieu kunnen schade oplopen als u de instructies niet opvolgt.

Het doel van deze mededelingen is om schade aan uw grasmaaier, andere eigendommen of het milieu te helpen voorkomen.

HONDA

GEBRUIKERSHANDBOEK (Originele instructies) HRN536CVKEA • HRN536CVYEA DOOR VOETGANGER BESTUURDE GRASMAAIER



NERDERLANDS

INHOUDSOPGAVE

INLEIDING	1	BEDIENING	9
VEILIGHEIDSMEDEDELINGEN	1	Voorzorgsmaatregelen bij het maaien	9
VEILIGHEIDSAANWIJZINGEN	2	De motor starten	9
Locatie van het veiligheidsetiket	3	De motor stoppen	9
Productidentificatieplaatje	3	Veilige maaipraktijken	10
ONDERDEEL IDENTIFICATIE	3	Maaitips	10
INSTELLEN	4	ONDERHOUD	11
BEDIENINGSELEMENTEN	5	Veilig onderhoud	11
Brandstofafsluiter	5	Onderhoudsplan	12
Besturingssysteem van de snijbladen	5	Onderhoud van de motor	12
Smart Drive- bediening	5	Demontage en installatie van de snijbladen	14
Gashendel	5	Reiniging en vervanging van grasvanger	14
Hendels voor maaihoogte-instelling	5	Controle van de werking van de bediening van de snijbladen	15
Hendel voor Clip Director	6	TRANSPORT	15
CONTROLES VOORAFGAAND AAN HET GEBRUIK	6	OPSLAG	15
Snijbladen	6	STORINGEN OPLOSSEN	16
Motoroliepeil	7	SPECIFICATIES	17
Brandstof	7	Honda garantievoorwaarden, EC Declaration of Conformity, Honda Dealer Locaties	Laatste pagina's
Grasvanger	8		
Maaihoogte	8		
Cliprichting	8		

© 2021 American Honda Motor Co., Inc. – Alle rechten voorbehouden

GEDRUKT IN V.S.

VEILIGHEIDSAANWIJZINGEN

⚠ WAARSCHUWING

Voor de verzekering van een veilige werking –



- Honda grasmaaiers zijn ontworpen om veilig en betrouwbaar te werken indien ze volgens de instructies worden bediend. Lees en begrijp het Gebruikershandboek voordat u de grasmaaier bedient. Doet u dit niet, dan kan dit leiden tot persoonlijk letsel of schade aan de apparatuur.

Knoeien en wijzigen

Probeer nooit met het emissiecontrolesysteem te knoeien of het te wijzigen. Tot handelingen die een vorm van manipulatie zijn, behoren:

- Verwijdering of wijziging van een willekeurig onderdeel van de inlaat-, brandstof-, of uitlaatsystemen.
 - Het wijzigen of uitschakelen van de reguleerkoppeling of het snelheidsinstelmechanisme om te bereiken dat de motor buiten zijn ontwerpparameters werkt.
- Lees de instructies zorgvuldig en maak u vertrouwd met de bedieningselementen en het juiste gebruik van de apparatuur.
 - Gebruik de grasmaaier voor het doel waarvoor hij bedoeld is, namelijk gras maaien en opvangen. Elk ander gebruik kan gevaarlijk zijn of de apparatuur beschadigen.
 - Laat de grasmaaier nooit gebruiken door kinderen of personen die niet bekend zijn met deze instructies. Plaatselijke voorschriften kunnen beperkingen opleggen aan de leeftijd van de bediener.
 - Maai nooit wanneer:
 - Medewerkers, in het bijzonder kinderen, of huisdieren nabij zijn.
 - De gebruiker medicijnen gebruikt of stoffen heeft geslikt waarvan bekend is dat ze het beoordelingsvermogen of de reacties beïnvloeden.
 - Er kans is op slecht weer, zoals onweer of storm.
 - Denk eraan dat de bediener of gebruiker verantwoordelijk is voor verwondingen of gevaren die zich voordoen bij andere personen of hun eigendom.
 - Draag tijdens het maaien altijd stevig schoeisel en een lange broek. Bedien de apparatuur niet als u blootsvoets bent of sandalen draagt.
 - Inspecteer grondig het gebied waar het apparaat zal worden gebruikt, en verwijder alle voorwerpen die door het apparaat kunnen worden weggeslingerd (stenen, takken, draden, speelgoed, botten, enz...).
 - **WAARSCHUWING – Benzine is zeer brandbaar:**
 - Bewaar brandstof in speciaal daarvoor bestemde containers.
 - Vul brandstof alleen buiten bij, voordat u de motor start, en rook niet tijdens het bijvullen of het omgaan met brandstof.
 - Verwijder nooit de dop van de brandstoftank en vul nooit benzine bij terwijl de motor loopt of wanneer de motor warm is.
 - Als er benzine is gemorst, probeer de motor dan niet te starten, maar zet de machine uit de buurt van het gemorste gedeelte en zorg dat er geen ontstekingsbron ontstaat totdat de benzinedampen zijn verdwenen.
 - Monteer de brandstofdoppen goed.
 - Voordat u de grasmaaier kantelt om de snijbladen te onderhouden of olie af te tappen, moet u de brandstof uit de tank verwijderen.
 - Vervang defecte geluiddempers.
 - Controleer voor gebruik altijd visueel of de snijbladen, de bouten van de snijbladen en de behuizing van de snijbladen niet versleten of beschadigd zijn. Vervang versleten of beschadigde snijbladen en bouten van de snijbladen in sets om het evenwicht te bewaren.
 - Laat de motor niet draaien in een afgesloten ruimte waar zich gevaarlijke koolmonoxidedampen kunnen verzamelen.
 - Maai alleen bij daglicht of goed kunstlicht. Maai niet als het zicht wordt belemmerd.
 - Als er kans is op slecht weer, zoals onweer of storm, stop dan met de werkzaamheden.
 - Vermijd waar mogelijk het gebruik van de apparatuur in nat gras.
 - Houd tijdens het maaien altijd de veiligheidsafstand tot de snijbladen aan, die wordt bepaald door de lengte van de handgreep.
 - Lopen, nooit rennen. Laat u niet door de grasmaaier trekken.
 - Wees altijd zeker van uw houvast op hellingen. Maai dwars op de hellingen, nooit omhoog en omlaag.
 - Wees uiterst voorzichtig bij het veranderen van richting op hellingen.
 - Maai geen hellingen van meer dan 20°.
 - Wees uiterst voorzichtig wanneer u de grasmaaier naar u toe trekt.
 - Stop de snijbladen als de grasmaaier gekanteld moet worden voor transport, bij het kruisen van andere oppervlakken dan gras, en bij het transport van de grasmaaier naar en van het te maaien gebied.
 - Probeer niet met veiligheidssystemen te knoeien of deze uit te schakelen.
 - Gebruik de grasmaaier nooit met defecte beschermkappen of afschermingen, of zonder veiligheidsvoorzieningen zoals uitwerpscherm en/of grasvanger.

- Verander de instelling van de motorreguleerder niet en laat de motor niet op een te hoog toerental draaien.
- Schakel de bediening van de snijbladen en van de aandrieffkoppeling uit alvorens de machine te starten.
- Start de motor zorgvuldig in overeenstemming met de aanwijzingen en met voeten goed uit de buurt van de snijbladen.
- Kantel de grasmaaier niet wanneer u de motor start. Start de grasmaaier op een vlakke ondergrond, vrij van hoog gras of obstakels.
- Houd handen en voeten uit de buurt van roterende onderdelen. Start de motor niet wanneer u voor de uitwerpopening staat.
- Nooit een grasmaaier optillen of dragen terwijl de motor draait.
- Stop de motor en maak de bougiekap los:
 - Vóór elke handeling onder de behuizing van de snijbladen of de uitwerpsleuf.
 - Voordat u de grasmaaier controleert, schoonmaakt of eraan werkt.
 - Na het raken van een vreemd voorwerp. Inspecteer de grasmaaier op schade en voer reparaties uit voordat u de grasmaaier opnieuw start en gebruikt.
 - Als de grasmaaier abnormaal begint te trillen, controleer dan onmiddellijk de oorzaak van de trilling en voer de nodige reparaties uit.
- Stop de motor in de volgende gevallen:
 - Wanneer u de grasmaaier verlaat.
 - Voordat u de grasmaaier bijtankt.
- Stop de snijbladen in de volgende gevallen:
 - Bij het installeren of verwijderen van de grasvanger.
 - Voordat u de maaihoogte instelt.
- Verminder de gasstand (indien van toepassing) tijdens het uitschakelen van de motor, en draai de brandstofkraan dicht na het beëindigen van het maaien.
- Het gebruik van andere dan de in deze handleiding aanbevolen hulpstukken kan schade aan uw grasmaaier veroorzaken en dergelijke schade zal niet door uw garantie worden gedekt.
- Zorg ervoor dat alle bouten, moeren en schroeven vastzitten, zodat de apparatuur in veilige staat verkeert. Regelmatig onderhoud is van essentieel belang voor de veiligheid van de gebruiker en het behoud van een hoog prestatieniveau.
- Bewaar het apparaat nooit met benzine in de tank in een gebouw waar dampen een open vlam, vonk of bron met hoge temperaturen kan bereiken.
- Laat de motor afkoelen voordat u hem in een afgesloten ruimte opbergt.
- Houd de grasmaaier, met name de motor en de geluiddemper, de benzineopslagruiimte en het accucompartiment (indien van toepassing) vrij van gras, bladeren of overmatig vet om het brandgevaar te verminderen. Laat geen container met gemaaid gras achter in of bij een gebouw.
- Als de brandstoftank moet worden afgetapt, moet dit buiten met een koude motor gebeuren.
- Controleer de grasvanger regelmatig op slijtage of veroudering.
- Gebruik het apparaat niet met versleten of beschadigde onderdelen. Het onderdeel moet worden vervangen, niet gerepareerd. Vervang versleten of beschadigde onderdelen door originele Honda-onderdelen. De snijbladen moeten altijd voorzien zijn van het merk Honda en het referentienummer. Onderdelen van niet-gelijkwaardige kwaliteit kunnen de machine beschadigen en uw veiligheid in gevaar brengen.
- Draag dikke handschoenen bij het verwijderen of installeren van de snijbladen of bij het reinigen van de behuizing van de snijbladen. Gebruik bij het vast- of losdraaien van de bouten van de snijbladen een houten blok om te voorkomen dat de snijbladen gaan draaien.
- Zorg er altijd voor dat de snijbladen correct zijn uitgebalanceerd wanneer ze worden geslepen.
- Draag oogbescherming.
- Gebruik het apparaat nooit bij vermoeidheid of ziekte van de gebruiker, of na gebruik van medicijnen, drugs, alcohol of gevaarlijke stoffen die zijn vermogen met betrekking tot reflexen en concentratie zouden kunnen verstoren.
- Draag bij het gebruik van de machine altijd veiligheidsschoenen die stevig en antislip zijn en een lange broek. Gebruik de machine niet op blote voeten of met open schoenen. Vermijd het dragen van kettingen, armbanden of slobberige kleding met losse delen of met veters of stropdassen. Lang haar moet vastgebonden zijn. Draag altijd een anti-lawaa helm.
- Vergeet niet dat de bediener of gebruiker verantwoordelijk is voor eventuele ongevallen of onverwachte gebeurtenissen die zich kunnen voordoen bij andere personen of hun eigendommen. De gebruiker is verantwoordelijk voor het controleren van mogelijke risico's in verband met de te bewerken grond en voor het nemen van alle nodige voorzorgsmaatregelen om zijn eigen veiligheid en die van anderen te waarborgen, met name op hellingen, ruw, glad of onstabiel terrein, of in de buurt van gaten, greppels of oevers.
- **VOORZICHTIG –** De in dit informatieblad aangegeven geluids- en trillingsniveaus zijn de maximale waarden voor het gebruik van de machine. Het gebruiken van ongebalanceerde snijbladen, een excessieve bewegingssnelheid en een gebrekkig onderhoud hebben een aanzienlijk effect op geluidsemissies en trilling. Het is daarom noodzakelijk om preventieve maatregelen te nemen om alle mogelijke schade als gevolg van hoge geluidsniveaus, en stress als gevolg van trillingen te elimineren; zorg ervoor dat de machine goed wordt onderhouden, draag een anti-geluidshelm. Neem pauzes tijdens het werk.

Verwijdering

Ter bescherming van het milieu mag u dit product, de accu, de motorolie, enz. niet achteloos weggooien door ze in het huishoudelijk afval te gooien. Neem de lokale wetten en reglementeringen in acht of raadpleeg uw erkende Honda dealer voor de verwijdering.

LOCATIE VAN HET VEILIGHEIDSETIKET

Dit label waarschuwt u voor mogelijke gevaren die ernstig letsel kunnen veroorzaken. Lees aandachtig de betekenis. Als het label loslaat of moeilijk leesbaar wordt, neem dan contact op met uw dealer voor een vervangend label.

Letter	Betekenis
A	
	<ol style="list-style-type: none"> 1. Lees het gebruikershandboek voordat u het apparaat gebruikt. 2. Risico van wegslingeren: Houd derde personen uit de buurt van het werkgebied tijdens gebruik. 3. Risico op snijwonden. Roterende snijbladen: Steek handen of voeten niet in de behuizing van de snijbladen. Neem de bougiekap los voordat u onderhoud of reparaties uitvoert. 4. Niet gebruiken zonder dat het uitwerpscherm of de grasvanger is gemonteerd.

Letter	Betekenis
B	
	<ol style="list-style-type: none"> 5. Lees het gebruikershandboek voordat u het apparaat gebruikt. 6. De motor stoot giftige koolmonoxide uit. Niet laten lopen in een afgesloten ruimte. 7. Benzine is zeer brandbaar. Stop de motor voordat u brandstof gaat bijvullen.

PRODUCTIDENTIFICATIEPLAATJE

Letter	Betekenis
C	
	<ol style="list-style-type: none"> 1. Gegarandeerd geluidsvermogensniveau conform Richtlijn 2000/14/EG 2. Conformiteitsmerkteken, conform de EG-richtlijn 3. Optioneel conformiteitsmerkteken 4. Verenigd Koninkrijk Conformiteitskenmerk 5. Nominaal vermogen in kilowatt 6. Maximaal motortorental 7. Productiedatum 8. Gewicht in kilogram 9. Serienummer 10. Model 11. Naam en adres van de geautoriseerde vertegenwoordiger 12. Naam en adres van de fabrikant <p>Naam en adres van de fabrikant en geautoriseerde vertegenwoordigers zijn vermeld in de "EG-verklaring van overeenstemming" en "Verklaring van overeenstemming van het VK" in deze gebruikershandboek.</p>

ONDERDEEL IDENTIFICATIE

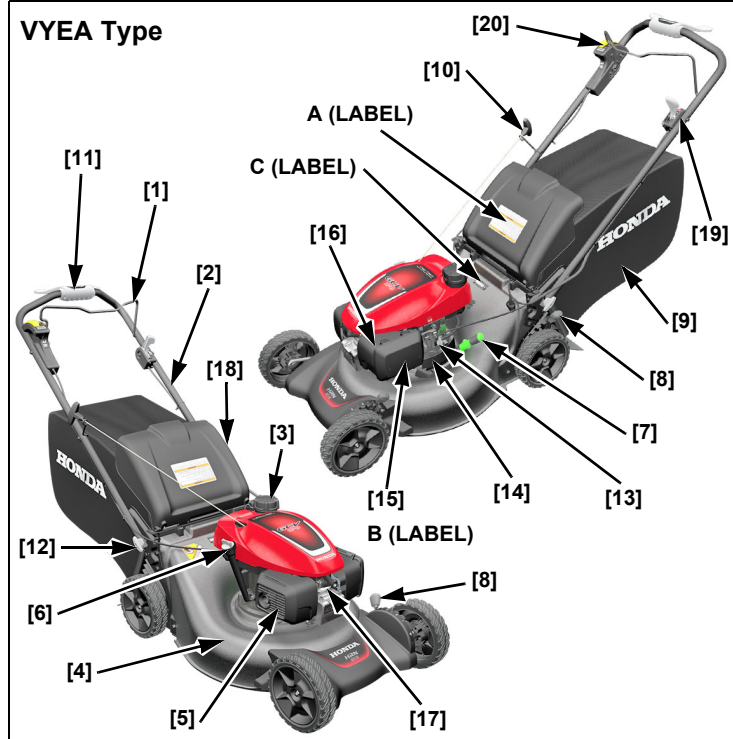
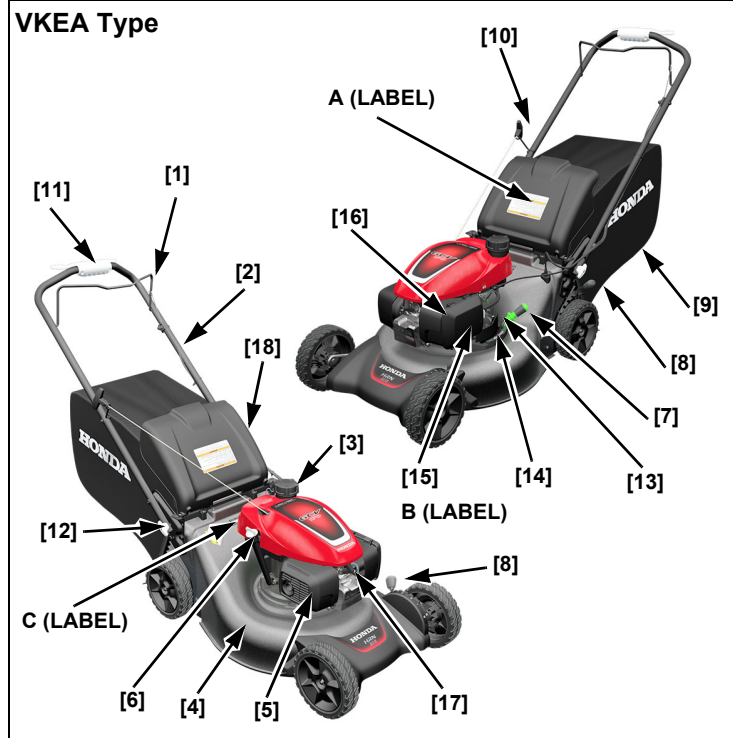

1	Besturingshendel snijbladen (Start en stopt de snijbladen)
2	Duwboom
3	Dop van brandstoftank
4	Behuizing van de snijbladen
5	Uitlaatdemper
6	Olievuldop
7	Knop voor Clip Director
8	Hendel voor maaihoogte-instelling (2)
9	Grasvanger
10	Terugslagstarter

11	Smart Drive-bediening
12	Instelknop duwboom (2)
13	Brandstofafsluiter
14	Motorserienummer
15	LuchtfILTER
16	Carburateur
17	Bougiekap
18	Uitwerpscherm
19	Gashendel (VYEA)
20	Roto-stop knop (VYEA)

INSTELLEN

UITPAKKEN

Verwijder al het karton rond de duwboom.

DUWBOOM INSTELLEN

Draai de regelknoppen van de duwboom in de ontgrendelde stand en breng de duwboom vervolgens voorzichtig omhoog in de maaistand ①. Bij het type VKEA moet de bedieningshendel van de snijbladen ② tegen de duwboom worden getrokken.

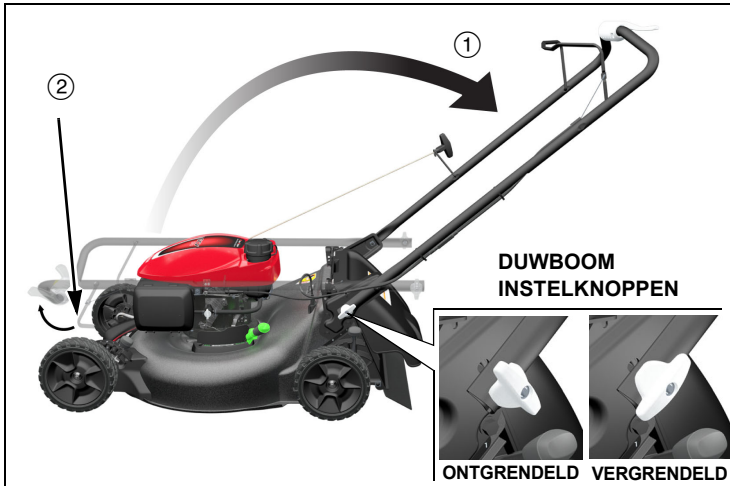

Lijn de instelknoppen uit met een van de twee gaten op elke hendelstang. Door de instelknoppen in de onderste gaten te zetten, komt de duwboom in de hoogste stand te staan.

Draai de instelknoppen van de duwboom 90 graden in de vergrendelde stand en zorg ervoor dat beide zijden op dezelfde hoogte staan.

LET OP

Zorg ervoor dat de bedieningskabels niet beklemd, gekneld of geknikt raken bij het uitklappen van de duwboom. De kabels of het motorbesturingssysteem kunnen beschadigd zijn.

GRASVANGER ASSEMBLAGE

1. Monteer het geassembleerde frame [1] in de stoffen grasvanger [2], en houd de hendel van de grasvanger [3] vrij.
2. Bevestig de zeven plastic clips [4] om de stoffen vanger aan het frame vast te maken.

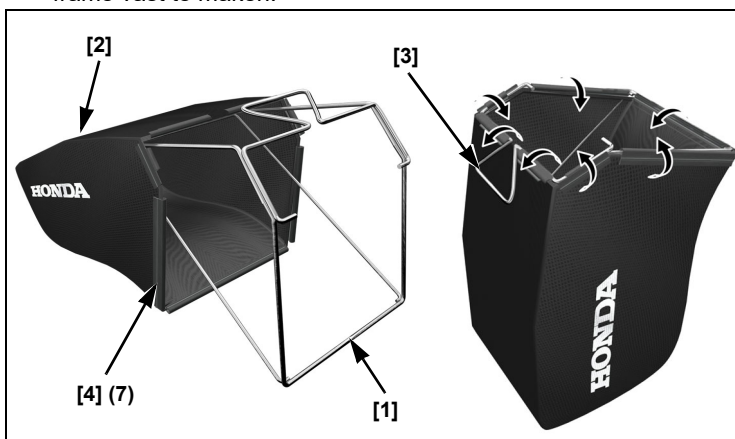

Klap het uitwerpscherm [1] omhoog en plaats de grasvanger [2].

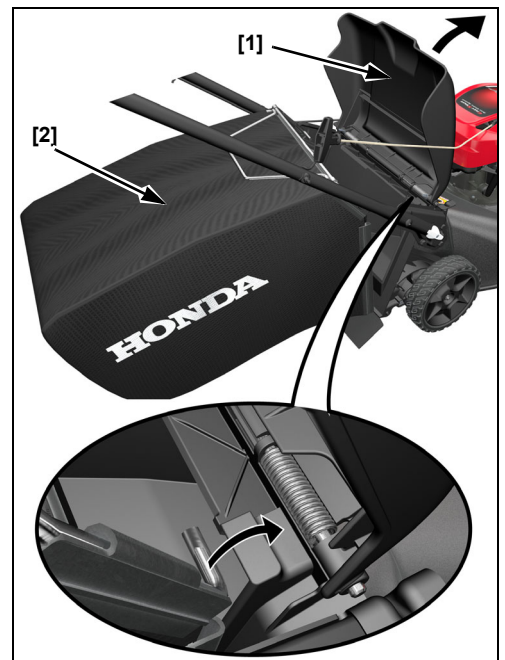

MOTOROLIE

De grasmaaier wordt verzonden **ZONDER OLIE** in de motor.

Voeg voldoende SAE 10W-30 API-olie van onderhoudscategorie SN of later toe om het oliepeil tussen de markeringen bovengrens [2] en ondergrens [3] op de peilstok [1] te brengen, zoals afgebeeld.

Overvul de motor niet met olie. Als de motor te vol wordt gevuld, kan de overtollige olie op het luchtfilterhuis en het luchtfilter terechtkomen.

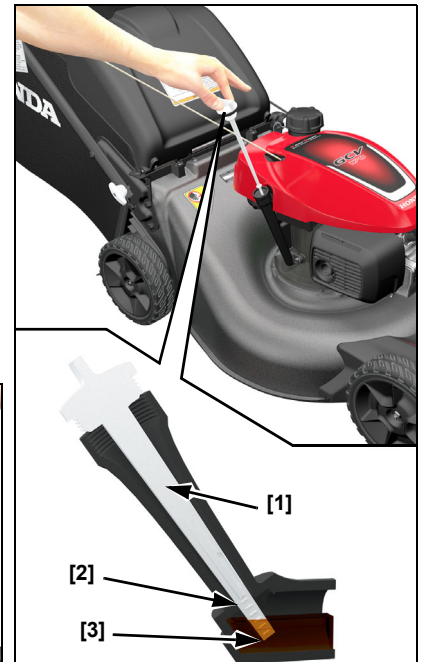

BRANDSTOF

Raadpleeg pagina 7.

VOORDAT U UW GRASMAAIER GEBRUIKT

Alvorens de grasmaaier te gebruiken, moeten alle bedieners van de grasmaaier de volgende hoofdstukken lezen:

- **VEILIGHEIDSAANWIJZINGEN** (pagina 2)
- **BEDIENINGSELEMENTEN** (pagina 5)
- **CONTROLES VOORAFGAAND AAN HET GEBRUIK** (pagina 6)
- **BEDIENING** (pagina 9)
- **ONDERHOUDSSHEMA** (pagina 12)

BEDIENINGSELEMENTEN

BRANDSTOF-AFSLUITER

De brandstofafsluiter [1] opent en sluit de verbinding tussen de brandstoftank en de carburateur.

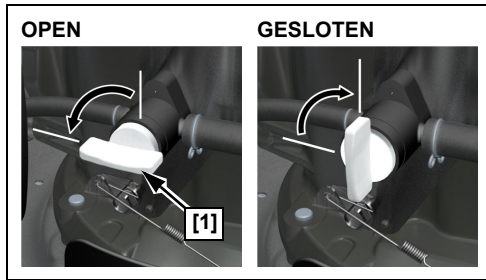

BESTURINGSSYSTEEM VAN DE SNIJBLADEN

VKEA Type

Om de motor te starten en te laten draaien, moet de hendel voor de bediening van de snijbladen [1] tegen de duwboom worden getrokken. De snijbladen beginnen te draaien wanneer de hendel tegen de duwboom wordt getrokken en de handgreep van de terugslagstarter wordt aangetrokken.



Blijf de hendel van de snijbladen volledig tegen de duwboom drukken. Hierdoor blijven de motor en de snijbladen soepel draaien en wordt voortijdige slijtage van het besturingssysteem van de snijbladen voorkomen.

Laat de besturingshendel van de snijbladen los om de motor te stoppen en de rotatie van de snijbladen te stoppen wanneer u de maaier wilt verlaten.

VYEA Type

Om de rotatie van de snijbladen te starten, moet de motor draaien en de gashendel [1] in de stand SNEL staan.

1. Druk de Roto-Stop® knop [2] in en houd hem vast.
2. Trek de besturingshendel [3] van de snijbladen snel tegen de duwboom, zodat de motor de snijbladen op volle snelheid kan brengen. Laat dan de Roto-Stop knop los.



Houd de hendel van de snijbladen volledig tegen het stuur zodat de snijbladen blijven draaien. De besturingshendel van de snijbladen moet altijd volledig aangetrokken of volledig losgelaten zijn. Trek de hendel niet gedeeltelijk aan.

Laat de besturingshendel van de snijbladen los om de rotatie van de snijbladen te stoppen. Laat de besturingshendel van de snijbladen altijd los voordat u de motor start, om te voorkomen dat de snijbladen gaan draaien.

SMART DRIVE-BEDIENING

Terwijl de motor loopt en de snijbladen draaien, duwt u langzaam op de Smart Drive-bediening om de maaier vooruit te rijden.



De rijsnelheid neemt toe naarmate er meer druk wordt uitgeoefend op de Smart Drive-bediening. Nadat de maximale rijsnelheid is bereikt, zal het uitoefenen van extra druk de grondsnelheid niet verder verhogen. Oefen alleen genoeg druk uit om de gewenste snelheid te bereiken.

Laat de Smart Drive-bediening los om de aandrijving uit te schakelen bij het maaien rond bomen en andere obstakels. Duw de maaier rond obstakels voor een betere richtingscontrole.

De rijsnelheid varieert met het terrein, de grashoogte, de helling en het gewicht van de grasvanger. Met de Smart Drive-bediening kunt u de gewenste rijsnelheid aanhouden onder voortdurend veranderende maaioomstandigheden.

Laat de Smart Drive-bediening los om de achterwielen te ontkoppelen (stoppen).

Instellen van de Smart Drive-bediening

De Smart Drive-bediening kan in vijf standen omhoog of omlaag worden gezet voor meer comfort voor de bediener.

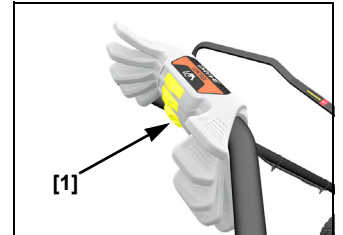

Probeer niet de positie van de Smart Drive-bediening aan te passen terwijl de maaier in beweging is.

Schuif de vergrendeling voor de meer-standen-verstelling [1] naar links om de vergrendeling op te heffen, zet de Smart Drive-bediening omhoog of omlaag in de meest comfortabele stand, laat de vergrendeling vervolgens los en laat hem vastklikken.

GASHENDEL

VYEA Type

Voor de beste maaikwaliteit moet u altijd maaien met de gashendel in de stand SNEL. Wanneer de snijbladen op de vooraf ingestelde hoge snelheid draaien, ontstaat een sterke waaierwerking die het gras efficiënter optilt en afsnijdt.

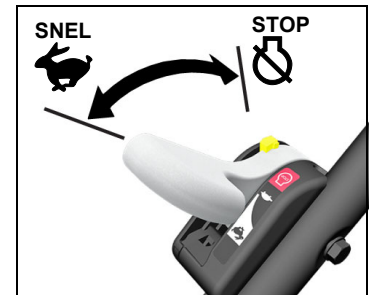

Probeer niet het vooraf ingestelde SNELLE motortoerental te verhogen; de snijbladen zouden kunnen breken en los komen.

HENDELS VOOR MAAIHOOGTE-INSTELLING

Er zijn twee hendels voor maaierhoogte-instelling aanwezig aan de linkerkant van de grasmaaier. De hendel [1] op het linker voorwiel stelt de hoogte van beide voorwielen in, en de hendel [2] op het linker achterwiel stelt de hoogte voor beide achterwielen in. Beide hendels kunnen in een van zeven standen worden gezet. De werkelijke hoogte van het gemaaid gras varieert afhankelijk van de conditie van het gazon en de bodemgesteldheid.

Zorg ervoor dat de motor niet draait wanneer u de maaierhoogte instelt.

Zet de voorste en achterste instelhendel in dezelfde stand, naar voren voor hoog gras en naar achteren voor kort gras.

Om de maaierhoogte in te stellen, beweegt u eerst de achterste maaierhoogte-instelhendel. Pak de duwboom vast en til de maaier iets op, trek vervolgens de instelhendel naar het wiel toe en breng het op de gewenste hoogte. Stel de voorste hendel voor maaierhoogte-instelling in op de achterste hoogte-instelling.

Als u niet zeker weet welke maaierhoogte u moet kiezen, begin dan met een hoge instelling en controleer het uiterlijk van het gazon na het maaien van een klein gebied. Stel vervolgens de maaierhoogte bij indien nodig.

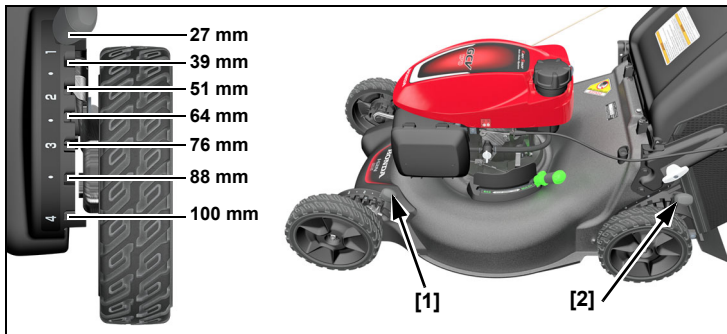

HENDEL VOOR CLIP DIRECTOR

De Clip Director kan in de stand OPVANGEN of GRONDBEDEKKING worden gezet om het gewenste maieresultaat te verkrijgen.

Stel de hendel van de Clip Director in op opvangen (schot volledig open) of grondbedekking (schot volledig gesloten) (pagina 8).

Om de Clip Director af te stellen, maakt u de vergrendeling los door deze weg van de maaier te trekken naar het uiteinde van de hendel, en zet u de hendel vervolgens in de gewenste stand. Laat de vergrendeling los en laat hem in de groef vastklikken.



Enige ophoping van gras in de uitwerpopening is normaal wanneer de Clip Director in de stand GRONDBEDEKKING staat. Om dit gras te verwijderen, sluit u het uitwerpscherm, zet u de Clip Director in de OPVANG-stand, schakelt u de besturingshendel van de snijbladen in en start u de motor.

Als de Clip Director moeilijk te bewegen is of de hendel niet volledig vergrendelt:

- Met de motor UIT, tilt u het uitwerpscherm op en verwijdert u het maaisel rond het schot.
- Spuit met een tuinslang en een sproeikop rond en onder de hendel en het deksel van de Clip Director om het gemaaid gras te verwijderen.

CONTROLES VOORAFGAAND AAN HET GEBRUIK

CONTROLEER UW GAZON

Inspecteer voor uw veiligheid en die van anderen altijd het gebied voordat u gaat maaien.

Voorwerpen

Alles wat met de snijbladen kan worden opgepakt en weggeslingerd, vormt een potentieel gevaar voor u en anderen. Kijk uit naar dingen als stenen, stokken, botten, speelgoed en draad. Verwijder ze uit het maaigebied.

Mensen en huisdieren

Mensen en dieren in de buurt van het maaigebied kunnen zich op uw pad begeven of in een positie komen waarin ze kunnen worden geraakt door weggeslingerde voorwerpen. Zorg ervoor dat er geen mensen, vooral kinderen, en huisdieren in het maaigebied zijn. Hun veiligheid is uw verantwoordelijkheid.

Gazon

Controleer de lengte en de toestand van het gras, zodat u weet welke maaihoogte en maaisnelheid u moet gebruiken.

Vermijd het maaien van nat gras. Niet alleen zal nat gras uw behuizing van de snijbladen verstoppen en zich in kluiten op het gazon verzamelen, het geeft ook een slecht houvast, waardoor u het risico loopt uit te glijden.

CONTROLEER UW GRASMAAIER

Snijbladen

1. Zet de brandstofklep in de stand DICHT (pagina 5) en trek de bougiekap los van de bougie (pagina 13).
2. Kantel de maaier naar rechts zodat de tankdop omhoog staat. Dit helpt brandstoflekkage, het binnensijpelen van motorolie in het luchtfilter en moeilijk starten te voorkomen.
3. Controleer de snijbladen [1] en de bouten van de snijbladen [2] op beschadigingen, scheuren en overmatige slijtage, roest of corrosie.

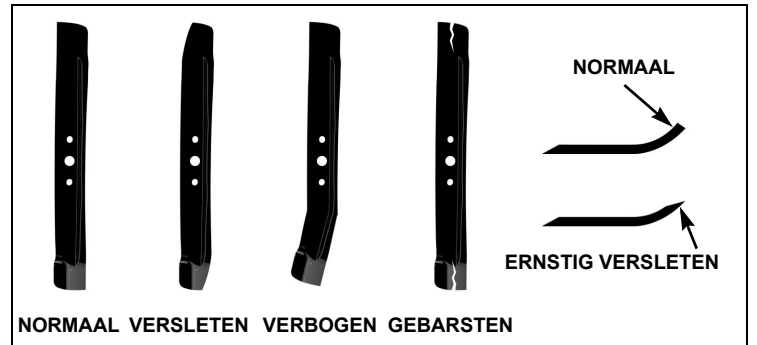
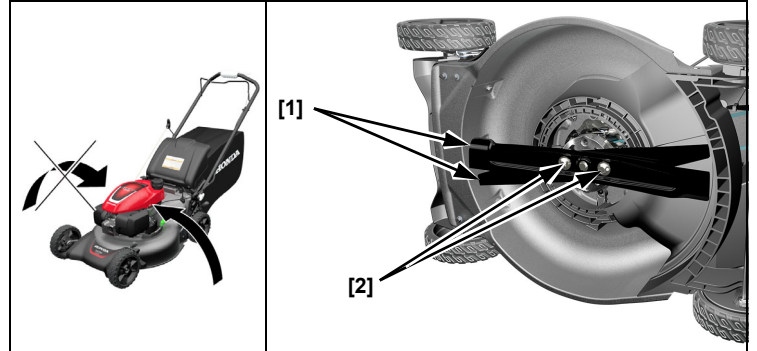

⚠ WAARSCHUWING

Een versleten, gebarsten of beschadigd snijblad kan breken, en stukken van het beschadigde snijblad kunnen gevaarlijke projectielen worden.

Weggeslingerde voorwerpen kunnen ernstig letsel veroorzaken.

Controleer de snijbladen regelmatig en gebruik de maaier niet met een versleten of beschadigd snijblad.

Een bot snijblad kan worden geslepen, maar een snijblad dat versleten, verbogen, gebarsten of anderszins beschadigd is, moet worden vervangen. Een versleten of beschadigd snijblad kan breken, waardoor stukken van het snijblad uit de maaier worden geslingerd.

Wanneer een snijblad moet worden geslepen of vervangen, breng de grasmaaier dan naar een erkende Honda dealer. Of, als u een momentsleutel hebt, kunt u het snijblad zelf verwijderen en installeren.

Zorg ervoor dat de bouten van de snijbladen goed vast zitten (pagina 14).

Motoroliepeil

Controleer het motoroliepeil terwijl de motor stilstaat en de maaier op een vlakke ondergrond staat.

Gebruik 4-takt motorolie die voldoet aan of beter is dan de eisen voor API service categorie SN of later. Controleer altijd het API SERVICE-label op de olietank om er zeker van te zijn dat het de letters SN of later bevat.

SAE 10W-30 wordt aanbevolen voor algemeen gebruik. Andere in de tabel aangegeven viscositeiten kunnen worden gebruikt wanneer de gemiddelde temperatuur in uw gebied binnen het aangegeven bereik ligt.

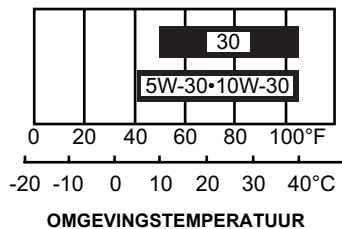

We adviseren het gebruik van originele Honda-olie om de prestaties van het emissiecontrolesysteem op peil te houden.

LET OP

- Het laten draaien van de motor met een laag oliepeil kan motorschade veroorzaken.
- Het gebruik van olie zonder detergent kan de levensduur van de motor verkorten, en het gebruik van tweetaktolie kan de motor beschadigen.

1. Verwijder de olievuldop/peilstok [1], en veeg de peilstok schoon.
2. Steek de peilstok in de vulopening. Schroef hem niet vast. Verwijder de peilstok en controleer het oliepeil.
3. Als het oliepeil in de buurt van de laagpeil-markering [3] is, voeg dan de aanbevolen olie toe om het peil tot de hoogpeil-markering [2] te brengen. Niet overvullen.
4. Plaats de vuldop/peilstok [1] en draai deze stevig vast.

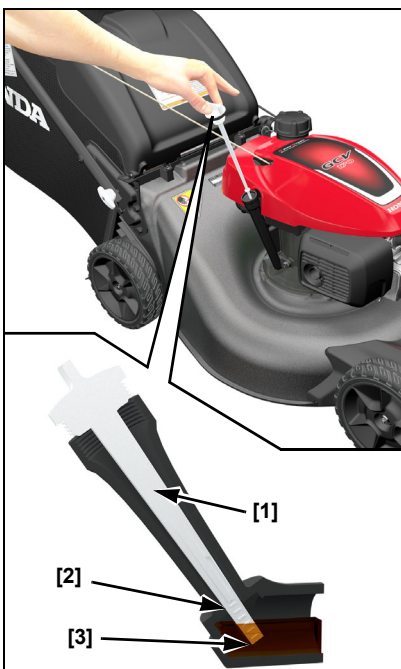

Brandstof

Deze motor is gecertificeerd om te werken op loodvrije benzine met een researchoctaangetal van 91 of hoger.

Wij raden aan na elk gebruik bij te tanken om lucht in de brandstoftank tot een minimum te beperken.

Tank in een goed geventileerde ruimte voordat u de motor start. Als de motor gedraaid heeft, laat hem dan afkoelen. Tank de maaier nooit bij in een gebouw waar benzinedampen vlammen of vonken kunnen bereiken.

U mag gewone loodvrije benzine gebruiken met niet meer dan 10% ethanol (E10) of 5% methanol per volume. Bovendien moet de methanol cosolvents en corrosieremmers bevatten. Het gebruik van brandstoffen met een hoger ethanol- of methanolgehalte dan hierboven aangegeven, kan start- en/of prestatieproblemen veroorzaken. Het kan ook metalen, rubberen en plastic onderdelen van het brandstofsysteem beschadigen. Bovendien is ethanol hygroscopisch, wat betekent dat het water aantrekt en vasthoudt in het brandstofsysteem. Motorschade of prestatieproblemen die het gevolg zijn van het gebruik van een brandstof met percentages ethanol of methanol die hoger zijn dan hierboven aangegeven, worden niet door de garantie gedekt. Gebruik van de hierboven aangegeven brandstof is noodzakelijk om de prestaties van het emissiecontrolesysteem op peil te houden.

Indien uw toestel niet frequent of met tussenpozen wordt gebruikt (meer dan 4 weken voor het volgende gebruik), raadpleeg dan het onderdeel *Brandstof* van het hoofdstuk OPSLAG (pagina 15) voor bijkomende informatie over de veroudering van de brandstofkwaliteit.

WAARSCHUWING

Benzine is zeer brandbaar en explosief.

U kunt brandwonden of ernstig letsel oplopen wanneer u met brandstof omgaat.

- Stop de motor en laat hem afkoelen.
- Houd hitte, vonken en vlammen uit de buurt.
- Hanteer brandstof alleen buiten.
- Dweil gemorste vloeistoffen onmiddellijk op.

Gebruik nooit verouderde of vervuilde benzine of een olie/benzine-mengsel. Voorkom dat er vuil of water in de brandstoftank komt.

LET OP

Brandstof kan verf en kunststof beschadigen. Zorg ervoor dat u geen brandstof morst wanneer u uw brandstoftank vult. Schade veroorzaakt door gemorste brandstof wordt niet door de garantie gedekt.

Verwijder de tankdop en controleer het brandstofpeil. Vul de tank bij tot aan de bovenste limiet [1] als het brandstofpeil laag is. Vul zorgvuldig bij om morsen van brandstof te voorkomen. Vul niet te veel bij; er mag geen brandstof in de hals van de vulpijp blijven zitten.

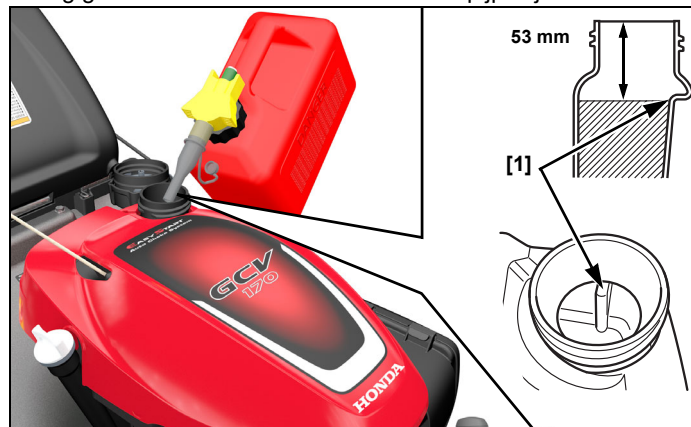

Draai na het tanken de dop van de brandstoftank goed vast.

Verplaats de maaier ten minste 3 meter van de brandstofbron en locatie voordat u de motor start.

Container voor opslag van brandstof

Bewaar uw benzine in een schone, plastic, afgesloten container die is goedgekeurd voor opslag van brandstof. Sluit de ontluftingsopening (indien aanwezig) wanneer u het apparaat niet gebruikt, en bewaar de container uit de buurt van direct zonlicht. Als het langer dan 3 maanden duurt voordat u de brandstof in de container gebruikt, raden wij u aan een brandstofstabilisator aan de brandstof toe te voegen wanneer u de container vult.

Inspectie van het luchtfilter

Verwijder het deksel [1]. Verzekert u ervan dat het filter [2] schoon is en in goede staat. Een vuil luchtfilter beperkt de luchtstroom naar de carburateur, waardoor de motor minder goed presteert. Raadpleeg pagina 13 voor onderhoud van het luchtfilter.

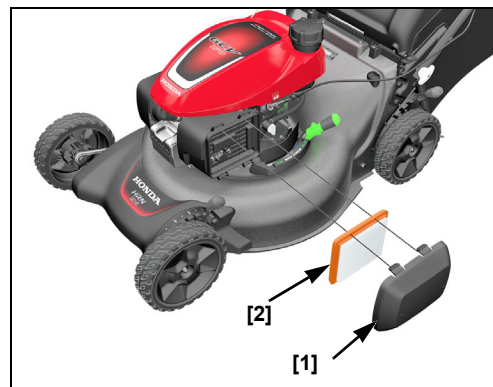

Achterscherm

Bij normaal gebruik is het achterscherm onderhevig aan veroudering en slijtage. Verwijder de grasvanger en klap het uitwerpscherm [1] omhoog om het achterscherm [2] op scheuren of barsten te controleren. Indien het achterscherm overmatig versleten is, laat het dan door uw erkende Honda-dealer vervangen.

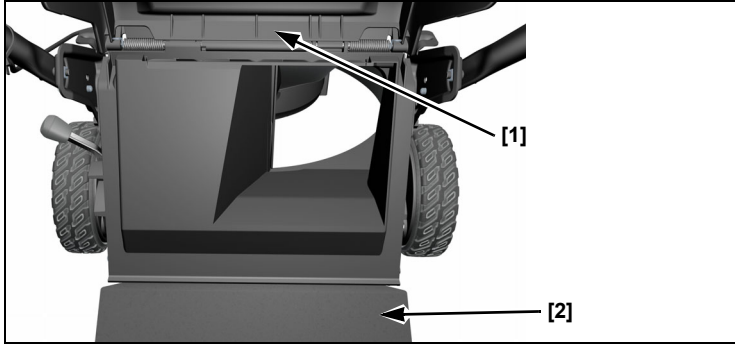

Hoogte-instelling van de duwboom

Stel de duwboom in op een comfortabele bedieningspositie (pagina 4).

Grasvanger

Een grasmaaier werkt als een stofzuiger; hij blaast lucht door de opvangbak, die het gemaaid gras opvangt. Leeg de grasopvangbak altijd voordat hij helemaal vol is. De prestaties van grasopvangbakken zullen afnemen zodra de bak voor ongeveer 90% gevuld is. De opvangbak is ook gemakkelijker te legen als hij niet vol zit.

Inspectie

Bij normaal gebruik is het materiaal van de grasvanger onderhevig aan slijtage en veroudering.

LET OP

Inspecteer de grasvanger regelmatig op scheuren, gaten en overmatige slijtage. Controleer op noodzakelijke vervanging. Verzeker u ervan dat de nieuwe opvangbak voldoet aan de originele specificaties.

Als de grasvanger aan vervanging toe is, kunt u zelf een grasvanger verwijderen en installeren (pagina 14).

Installatie

1. Klap het uitwerpscherm [1] omhoog en haak de grasvanger [3] met de grasvangerhendel [2] vast aan de behuizing van de snijbladen, zoals afgebeeld.
2. Maak het uitwerpscherm los om de grasvanger vast te zetten.

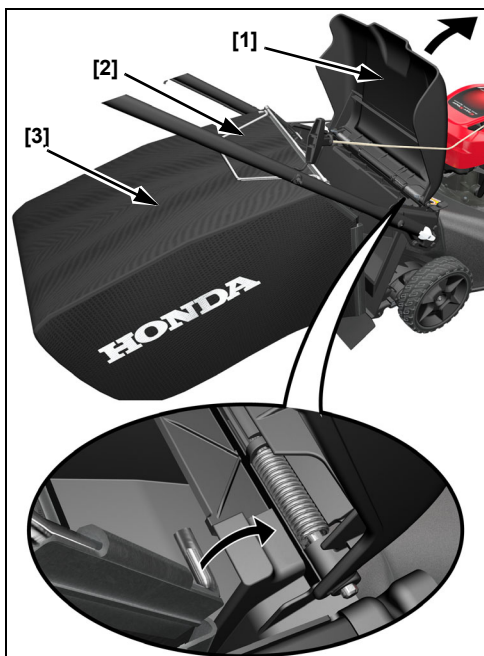

Verwijdering

1. Klap het uitwerpscherm omhoog, pak de grasvangerhendel beet en verwijder de grasvanger.
2. Maak het uitwerpscherm los.

3. Wanneer de grasvanger los is van het uitwerpscherm, kunt u hem optillen door de opening in de duwboom, of u kunt hem naar de achterkant van de grasmaaier onder de duwboom verwijderen.

Maaihoogte

Controleer de maaihoogte-instellingen van de behuizing van de snijbladen en zorg ervoor dat beide afstelhendels [1] op dezelfde maaihoogtestand staan.

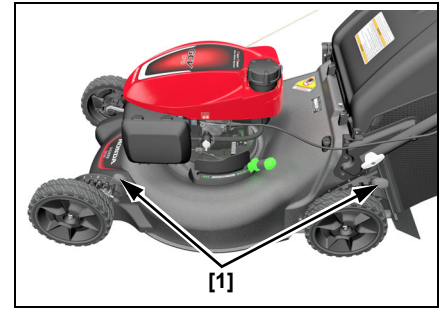

Cliprichting

Instelling Clip Director

De Clip Director kan in de stand OPVANGEN of GRONDBEDEKking worden gezet om het gewenste maairesultaat te verkrijgen.



Stel de hendel van de Clip Director in op opvangen (schot volledig open) of grondbedekking (schot volledig gesloten).

Om de Clip Director af te stellen, maakt u de vergrendeling los door deze weg van de maaier te trekken naar het uiteinde van de hendel, en zet u de hendel vervolgens in de gewenste stand. Laat de vergrendeling los en laat hem in de groef vastklikken.

BELANGRIJKE VEILIGHEIDSMATREGEL

Zet de motor altijd uit en maak de bougiekap los voordat u het uitwerpscherm optilt om door de schuifdeur te kijken of er rondom schoon te maken. Hierdoor wordt contact met de draaiende snijbladen voorkomen en wordt voorkomen dat voorwerpen door de uitwerpsleuf naar buiten worden geslingerd.

Enige ophoping van gras in de uitwerpopening is normaal wanneer de Clip Director volledig gesloten is. Om dit gras te verwijderen, sluit u het uitwerpscherm, opent u de Clip Director volledig en start u de motor.

Als u een grote weerstand bemerkt wanneer u de hendel van de Clip Director van links naar rechts beweegt, kan zich boven op de schuifdeur te veel gras hebben opgehoopt.

Grondbedekking

Maak de vergrendeling ① los en zet de hendel van de Clip Director in de stand GRONDBEDEKking ②.

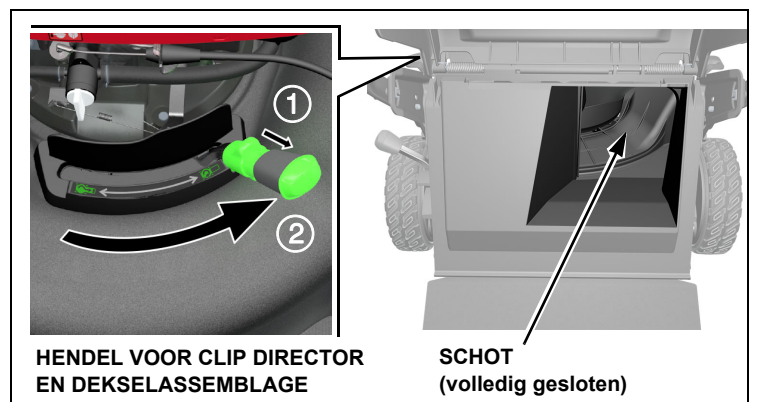

Opvangen of achteruitworp

Maak de vergrendeling ① los en zet de hendel van de Clip Director in de stand OPVANGEN ②.

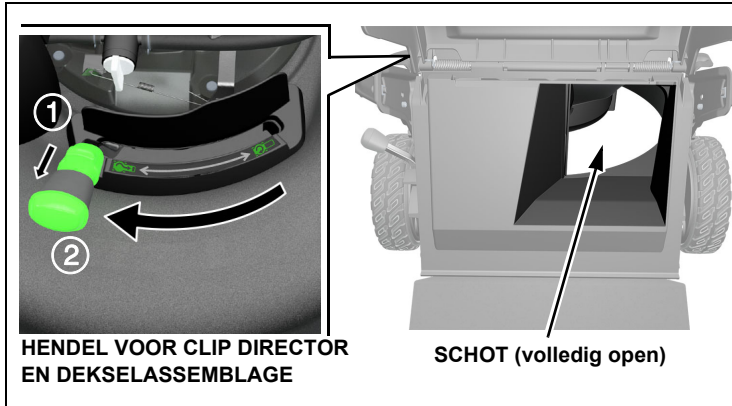

Om het maaisel naar achteren af te voeren, verwijdt u de grasvanger en laat u de hendel van de Clip Director in de stand OPVANGEN staan.



Bent u klaar om te maaien?

Zorg ervoor dat u beschermende kleding draagt. Een lange broek en oogbescherming kunnen uw risico op verwondingen door weggeslingerde voorwerpen verlagen. Draag schoeisel dat uw voeten beschermt en dat u niet laat uitglijden als u op hellingen of oneffen terrein maait.

BEDIENING

VOORZORGSMAATREGELEN BIJ HET MAAIEN

Voordat u de maaier voor de eerste keer gebruikt, moet u het volgende doornemen: *VEILIGHEIDS AANWIJZINGEN* (pagina 2) en *CONTROLES VOORAFGAAND AAN HET GEBRUIK* (pagina 6).

Zelfs als u andere maaiers hebt bediend, neem dan de tijd om vertrouwd te raken met de werking van deze maaier en oefen op een veilige plaats tot u uw vaardigheden hebt opgebouwd.

Voor uw veiligheid dient u te vermijden de motor te starten of te bedienen in een afgesloten ruimte zoals een garage. De uitlaatgassen van uw maaier bevatten giftig koolmonoxidegas dat zich in een afgesloten ruimte snel kan verzamelen en ziekte of de dood kan veroorzaken.

FREQUENTIE VAN GEBRUIK

Indien uw toestel niet frequent of met tussenpozen wordt gebruikt (meer dan 4 weken voor het volgende gebruik), raadpleeg dan het onderdeel *Brandstof* van het hoofdstuk *OPSLAG* (pagina 15) voor bijkomende informatie over de veroudering van de brandstofkwaliteit.

BEDRIJF OP GROTE HOOGTE

Op grote hoogte zal het standaard carburateur lucht-brandstof mengsel te rijk zijn. De prestaties zullen afnemen en het brandstofverbruik zal toenemen. Een zeer rijk mengsel zal ook de bougie vervuilen en het starten bemoeilijken.

Prestaties op grote hoogte kunnen worden verbeterd door specifieke aanpassingen aan de carburateur. Als u uw maaier altijd gebruikt op hoogtes boven 610 meter, laat dan een Honda dealer deze aanpassing van de carburateur uitvoeren.

Zelfs met aanpassing van de carburateur zal het motorvermogen met ongeveer 3,5% afnemen voor elke 300 meter hoogtetoename. Het effect van de hoogte op het vermogen zal nog groter zijn als de carburateur niet wordt aangepast.

Wanneer de carburateur is aangepast voor gebruik op grote hoogte, zal het lucht-brandstofmengsel te arm zijn voor gebruik op lage hoogte. Gebruik op hoogtes onder 610 meter met een aangepaste carburateur kan de motor oververhitten en ernstige motorschade veroorzaken. Laat uw erkende Honda dealer de carburator terugbrengen naar de originele fabrieksspecificaties om de maaier op lage hoogtes te kunnen gebruiken.

DE MOTOR STARTEN

1. Zet de brandstofklep in de stand OPEN (pagina 5).

2. VKEA Type:

Trek de besturingshendel van de snijbladen [1] naar achteren en houd hem tegen de duwboom.

De hendel moet tegen de duwboom staan om de motor te starten. De snijbladen beginnen te draaien wanneer de hendel tegen de duwboom is geplaatst en aan de handgreep van de terugslagstarter wordt getrokken.



YVEA Type:

Zet de gashendel in de SNEL-stand.

3. Trek lichtjes aan de handgreep van de starter tot u weerstand voelt en trek dan krachtig. Laat de handgreep van de starter rustig terugkomen.

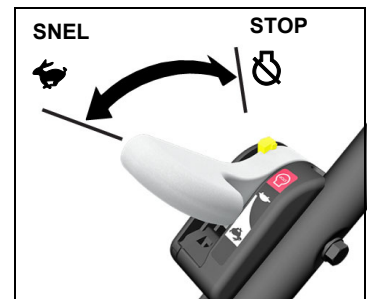

VKEA Type:

Blijf de besturingshendel van de snijbladen tegen de duwboom houden; de motor stopt wanneer de besturingshendel van de snijbladen wordt losgelaten.

Voor een gemakkelijke herstart en maximale prestaties van het Auto Choke-systeem, moet u beginnen met maaien zodra de motor start en de motor ten minste drie minuten laten draaien voordat u de motor stopt.

DE MOTOR STOPPEN

1. **VKEA Type:** Laat de besturingshendel van de snijbladen los om de motor en de rotatie van de snijbladen te stoppen.

YVEA Type: Laat de besturingshendel van de snijbladen los om de rotatie van de snijbladen te stoppen, en zet dan de gashendel in de STOP-stand.

2. Als de maaier niet in gebruik is, zet dan de brandstofklep [1] in de DICHT-stand.

3. Als uw apparaat 3 tot 4 weken niet gebruikt zal worden, raden wij u aan de motor zonder brandstof te laten draaien totdat er geen benzine meer in de carburateur zit. U kunt dit doen door de brandstofklep DICHT te zetten, de motor opnieuw te starten en de brandstof op te laten raken. Zie 'OPSLAG' op pagina 15 voor perioden van inactiviteit die langer duren dan 4 weken.

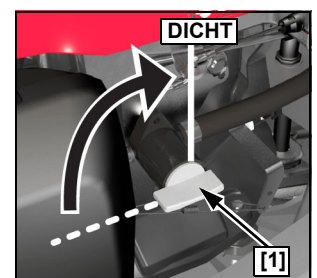

VEILIGE MAAIPRAKTIJKEN

Houd voor uw veiligheid alle vier de wielen op de grond en let op dat u niet uitglijdt en de controle over de maaier niet verliest. Houd de duwboom stevig vast en loop, maar ren niet met de maaier. Wees zeer voorzichtig bij het maaien van oneffen of ruw terrein.

Als de maaier vastzit, mag u hem niet met uw voet schoppen of duwen. Gebruik de duwboom om de maaier te besturen.

⚠ GEVAAR

De snijbladen zijn scherp en draaien met een hoge snelheid.

Als u in contact komt met een draaiend snijblad, snijdt het u ernstig en kan het vingers en tenen amputeren.

- Draag beschermend schoeisel.
- Houd uw handen en voeten uit de buurt van de behuizing van de snijbladen wanneer de motor draait.
- Stop de motor voordat u een afstelling, inspectie of onderhoud uitvoert.

Hellingen

Maai dwars op de hellingen, niet naar boven en beneden. Vermijd steile hellingen (meer dan 20°), en wees voorzichtig bij het veranderen van richting. Als u op een helling maait terwijl het gras vochtig of nat is, kunt u uitglijden, vallen en de controle over de maaier verliezen.



Obstakels

Gebruik de zijkant van de maaier om dicht bij grote obstakels te maaien, zoals hekken of muren.

Laat de Smart Drive-bediening los om de aandrijving uit te schakelen bij het maaien rond bomen en andere obstakels. Duw de maaier rond obstakels voor een betere richtingscontrole. Wees voorzichtig bij het maaien over obstakels die in het gazon zijn ingebed, zoals sproeikoppen, bestrating, randen, enz. Vermijd alles wat boven het oppervlak van het gazon uitsteekt.

Als de snijbladen iets raken, of als de maaier begint te trillen, stop dan onmiddellijk de motor en controleer op schade. Voorwerpen die worden aangeraakt kunnen de snijbladen beschadigen, de krukas verbuigen en/of de behuizing van de snijbladen of andere onderdelen stukmaken. Trillingen duiden meestal op ernstige problemen.

⚠ WAARSCHUWING

Een versleten, gebarsen of beschadigd snijblad kan breken, en stukken van het beschadigde snijblad kunnen gevaarlijke projectielen worden.

Weggeslingerde voorwerpen kunnen ernstig letsel veroorzaken.

Controleer de snijbladen regelmatig en gebruik de maaier niet met een versleten of beschadigd snijblad.

De garantie dekt geen onderdelen die door een aanrijding zijn beschadigd.

Grind en losse voorwerpen

Grind, losse stenen en tuinartikelen kunnen door de maaier worden opgepakt en vele meters worden weggeslingerd, met voldoende kracht om ernstig persoonlijk letsel en/of materiële schade te veroorzaken. De beste manier om mogelijk letsel door weggeslingerde voorwerpen te voorkomen is de bedieningshendel van de snijbladen los te laten om de snijbladen te stoppen voordat u gebieden met grind, losse stenen of tuinartikelen bereikt.

MAAITIPS

Wanneer maaien?

De meeste grassen moeten worden gemaaid wanneer ze 12 ~ 25 mm boven hun aanbevolen hoogte zijn gegroeid.

Voor grondbedekking moet vaker worden gemaaid dan voor opvangen. Voor de beste resultaten moet u het gazon tijdens het groeiseizoen misschien twee keer per week maaien.

Maaihoogte

Raadpleeg een plaatselijke kwekerij of tuincentrum voor aanbevelingen over de maaihoogte en advies over specifieke grassoorten en groeiomstandigheden in uw regio.



LANG GENOEG

Als u goed kijkt, ziet u dat de meeste grassen stengels en bladeren hebben. Als u de bladeren eraf maait, scalpeert u het gazon. Laat het gras tussen de maaibeurt herstellen. Uw maaier zal beter werken, en uw gazon zal er beter uitzien.



TE KORT

Als uw gras te hoog wordt, maai het dan eenmaal op de hoogste maaihoogte en maai het 2 of 3 dagen later opnieuw. Maai niet meer dan een derde van de totale grashoogte weg, anders kunnen er bruine plekken ontstaan.

De hendels voor de maaihoogte-instelling worden uitgelegd in het hoofdstuk *BEDIENINGSELEMENTEN* (pagina 5).

Maaibreedte

Voor een gelijkmatig gazon overlapt u elke maaistreek met enkele centimeters. Als het gras erg hoog of dik is, gebruik dan meer overlapping en een smallere maaistreek.

Snelheid van de snijbladen

De snijbladen moeten zeer snel draaien om goed te kunnen snijden.

Als het motortoerental daalt, kan dat betekenen dat de motor wordt overbelast doordat de snijbladen te veel gras proberen te maaien. Maai een smallere maaistreek, duw de maaier langzamer, of verhoog de maaihoogte.

Scherpte van de snijbladen

Een scherp snijblad snijdt schoon. Een bot snijblad scheurt het gras en laat versnipperde uiteinden achter die bruin worden. Wanneer uw snijbladen niet meer goed snijden, laat ze dan slijpen of vervangen.

Droog gras

Als de grond te droog is, zal het maaien veel stof doen opwaaien. Te veel stof is niet alleen onaangenaam om in te werken, maar verstopt ook het luchtfilter van de carburateur.

Als stof een probleem is, besproei uw gazon dan de dag voordat u gaat maaien. Maai wanneer het gras droog aanvoelt, maar de grond nog vochtig is.

Nat gras

Nat gras is glibberig waardoor u kunt uitglijden. Bovendien zal nat gras de behuizing van de snijbladen verstopten en zich in kluiten op het gazon ophopen. Wacht altijd tot het natte gras droog is voordat u gaat maaien.

Afgevallen bladeren

Wanneer uw maaier is uitgerust met de grasvanger, kunt u afgevallen bladeren verzamelen en weggooien. Als u de maaier gebruikt om grote hoeveelheden afgevallen bladeren te verzamelen, en niet om te maaien, stel dan de hendel voor het instellen van de maaihoogte vooraan zo in dat de voorkant van de behuizing van de snijbladen een of twee instellingen hoger staat dan de achterkant.

Als u afgevallen bladeren in uw gazon als grondbedekking wilt verwerken, moet u het bladerdek niet te diep laten worden voordat u begint. Voor het beste resultaat begint u met grondbedekking als het gras nog door het bladerdek heen komt. Op plaatsen waar afgevallen bladeren het gras volledig bedekken, verwijdert u de bladeren door ze weg te harken, of installeert u de grasvanger, zodat uw maaier ze kan verzamelen om af te voeren.

Verstopte behuizing van de snijbladen

Voordat u een verstopte behuizing van de snijbladen schoonmaakt, moet u de motor stoppen en de brandstofklep in de stand DICHT zetten. Kantel de maaier met de bougiekap losgekoppeld, zodat de luchtfilterzijde naar boven wijst.

Maak een verstopte behuizing vrij met een stok, niet met uw handen.

Maaipatronen

Uw Honda maaier zal het meest efficiënt werken als u de volgende maaipatronen zo veel mogelijk gebruikt. Het ontwerp van de behuizing van de snijbladen en van de uitrusting, en de richting waarin de snijbladen draaien, zorgen ervoor dat deze maaipatronen de beste resultaten opleveren.

Grondbedekking

Gebruik een maaipatroon tegen de wijzers van de klok in wanneer de hendel van de Clip Director in de stand GRONDBEDEKKING staat. Als het gazon een onregelmatige vorm heeft, of veel obstakels, verdeel het dan in secties waar u tegen de klok in kunt maaien.

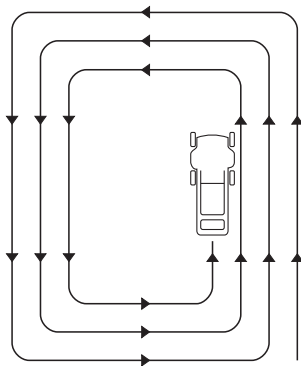

GRONDBEDEKKING PATROON

Opvangen

Gebruik een maaipatroon met de klok mee. Dit geeft de beste Clip Director- en opvangprestaties en laat het minste maaisel achter op het gazon.

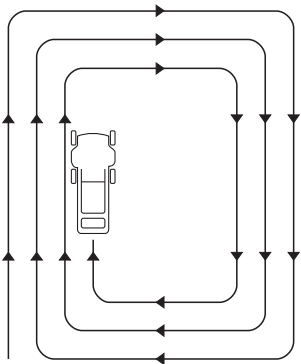

OPVANGEN EN ACHTERUITWORP-PATROON

Achteruitworp maaien

Verwijder de grasvanger en sluit het uitwerpscherm. Zet de hendel van de Clip Director in de stand OPVANGEN en begin met maaien in een maaipatroon met de klok mee. Als het gazon een onregelmatige vorm heeft, of veel obstakels, verdeel het dan in secties.

ONDERHOUD

Goed onderhoud is essentieel voor een veilige, zuinige en probleemloze werking. Het zal ook bijdragen tot een vermindering van de luchtvervuiling en ervoor zorgen dat de emissieprestaties van de motor behouden blijven.

Om u te helpen uw maaier goed te onderhouden, vindt u op de volgende pagina's een onderhoudsschema, procedures voor routine-inspecties en eenvoudige onderhoudsprocedures met basis-handgereedschap. Andere onderhoudstaken die moeilijker zijn, of speciaal gereedschap vereisen, kunnen best uitgevoerd worden door professionals en worden normaal gezien uitgevoerd door een Honda-technicus of een andere gekwalificeerde vakman.

Het onderhoudsschema geldt voor normale bedrijfsomstandigheden. Indien u uw maaier onder ongewone omstandigheden gebruikt, raadpleeg dan een erkend Honda dealer voor aanbevelingen die van toepassing zijn op uw individuele behoeften en gebruik.

Vergeet niet dat uw Honda dealer uw maaier het best kent en volledig uitgerust is om hem te onderhouden en te herstellen.

Om de beste kwaliteit en betrouwbaarheid te verzekeren, dient u voor reparatie en vervanging alleen nieuwe, originele Honda-onderdelen of hun equivalenten te gebruiken.

⚠ WAARSCHUWING

Onjuist onderhoud of het niet verhelpen van een probleem voordat het apparaat in gebruik wordt genomen, kan een storing veroorzaken waarbij u ernstig gewond kunt raken of gedood kunt worden.

Volg altijd de aanbevelingen en schema's voor inspectie en onderhoud in dit gebruikershandboek.

VEILIG ONDERHOUD

Hieronder volgen enkele van de belangrijkste veiligheidsmaatregelen. Wij kunnen u echter niet voor elk denkbaar gevaar dat zich bij het uitvoeren van onderhoud kan voordoen, waarschuwen. Alleen u kunt beslissen of u een bepaalde taak wel of niet zou moeten uitvoeren.

⚠ WAARSCHUWING

Als u de onderhoudsinstructies en voorzorgsmaatregelen niet goed opvolgt, kunt u ernstig gewond raken of gedood worden.

Volg altijd de procedures en voorzorgsmaatregelen in dit gebruikershandboek.

VEILIGHEIDSMATREGELEN

- Zorg ervoor dat de motor uit is voordat u met onderhoud of reparaties begint. Dit zal verschillende potentiële gevaren elimineren:
 - **Koolmonoxidevergiftiging door motoruitlaatgassen.**
 - Zorg voor voldoende ventilatie als u de motor laat draaien.
 - **Verbrandingen door hete onderdelen.**
 - Laat de motor en het uitlaatsysteem afkoelen voordat u ze aanraakt.
 - **Letsel door bewegende onderdelen.**
 - Laat de motor niet draaien, tenzij de instructies het voorschrijven.
- Lees de instructies voor u begint, en zorg ervoor dat u over het vereiste gereedschap en de vereiste vaardigheden beschikt.
- Wees voorzichtig wanneer u in de buurt van benzine werkt, om de kans op brand of explosie te verminderen. Gebruik alleen een niet-ontvlambaar oplosmiddel, geen benzine, om onderdelen te reinigen. Houd sigaretten, vonken, en vlammen uit de buurt van alle brandstof-gerelateerde onderdelen.

ONDERHOUDSSCHEMA

Voer het plan na elke aangegeven maand/jaar of bedrijfsureninterval, afhankelijk van wat het eerst komt, uit.

Reguliere onderhouds-periode	Item	Pagina
Voor elk gebruik	Controleer: Grasvanger Controleer: Snijbladen Controleer: Werking van de bediening van de snijbladen Controleer: Motoroliepeil Controleer: Luchtfilter Controleer: Achterscherm Controleer: Bouten voor snijbladen	pagina 14 pagina 6 pagina 5 pagina 7 pagina 7 pagina 8 pagina 14
Eerste maand of 5 uren	Vervang: Motorolie	pagina 12
Eerste 25 uren	Reinig: Luchtfilter ¹ Instellen: Kabel van Smart Drive ² Instellen: Roto-Stop kabel (VYEA) ² Instellen: Gaskabel (VYEA) ²	pagina 13
Elke 6 maanden of 50 uren	Vervang: Motorolie ¹ Reinig: Luchtfilter ¹ Instellen: Kabel van Smart Drive ²	pagina 12 pagina 13
Elke jaar of 100 uren	<i>6 maand-items als boven plus:</i> Controleer-instellen: Bougie Reinig: Vonkenvanger ³ (indien aanwezig) Controleer: Werking van de bediening van de snijbladen Smeer: Rondsels tandwielen ² Instellen: Klepspeling ² Instellen: Roto-Stop kabel (VYEA) ² Instellen: Gaskabel (VYEA) ² Reinig: Brandstoftank ²	pagina 13 pagina 13 pagina 5
Elke 2 jaren of 150 uren	<i>Jaarlijkse items als boven plus:</i> Vervang: Luchtfilter Vervang: Bougie Instellen: Kabel van Smart Drive ² Controleer: Lagers van de transmissieas ²	pagina 13 pagina 13
Elke 2 jaren	Controleer: Brandstofleidingen vervangen indien nodig ²	

- Onderhoud vaker bij gebruik in stoffige omgevingen.
- Deze onderdelen dienen onderhouden te worden door een erkende Honda dealer, tenzij u over het juiste gereedschap beschikt en mechanisch onderlegd bent. Raadpleeg het Honda werkplaatshandboek voor de onderhoudsprocedures.
- In Europa en andere landen waar Machinerichtlijn 2006/42/EG van kracht is, dient deze reiniging door uw dealer te worden uitgevoerd.

Het niet in acht nemen van dit onderhoudsschema kan leiden tot storingen die niet onder de garantie vallen of tot een vermindering van de prestaties en het niet naleven van de emissievoorschriften.

ONDERHOUD VAN DE MOTOR

Motorolie verversen

Tap de olie af terwijl de motor warm is. Warme olie loopt snel en volledig weg.

- Draai de brandstofklep DICHT. Dit verkleint de kans op brandstoflekkage (pagina 5).
- Veeg de olievlopening schoon en verwijder vervolgens de olievlodop/peilstok.
- Zet een geschikte container naast de maaier om de afgewerkte olie op te vangen, en kantel de maaier vervolgens op zijn rechterzijde. De gebruikte olie zal via de vlopening weglopen. Laat de olie volledig uitlekken.

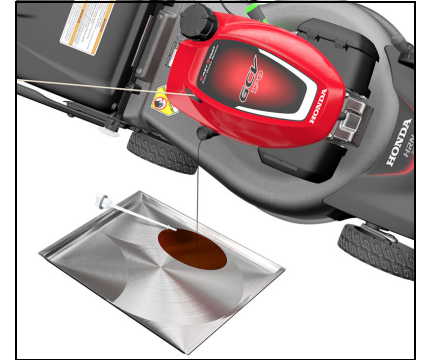

Geleefte gebruikte motorolie en de containers op een milieuvriendelijke manier te af te voeren. Wij raden u aan het in een afgesloten container naar uw plaatselijke recyclingcentrum of tankstation te brengen om het te laten recyclen. Gooi het niet in de vuilnisbak, gooi het niet op de grond en gooi het niet in de gootsteen.

- Vullen met de aanbevolen olie (pagina 7). Niet overvullen. Meet het oliepeil zoals hieronder aangegeven.

Bijvulhoeveelheid:
0,35 ~ 0,40 L

- Na het verversen van de motorolie en voordat u de motor start, controleert u het oliepeil met de maaier op een horizontaal oppervlak:
 - Verwijder de vuldop/peilstok [1].
 - Veeg de peilstok schoon.
 - Plaats en verwijder de peilstok zonder deze in de vlopening te schroeven. Controleer het oliepeil dat op de peilstok zichtbaar is.
 - Als het oliepeil lager is dan de laagpeil-markering [3], voeg dan olie toe om de hoogpeil-markering [2] op de peilstok te bereiken. Niet overvullen. Als de motor te vol wordt gevuld, kan de overtollige olie in het luchtfilterhuis en het luchtfilter terechtkomen.

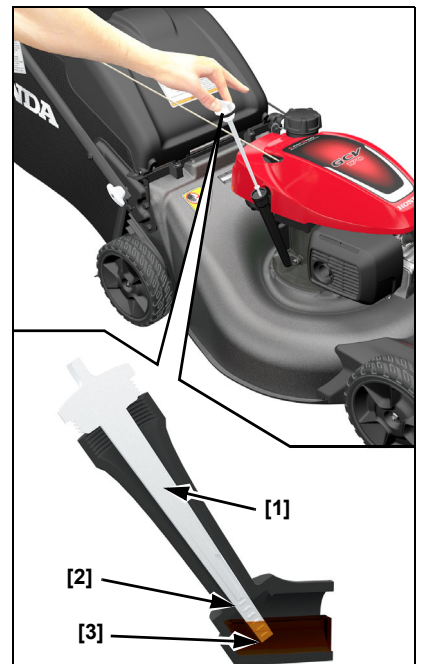

LET OP

Het laten draaien van de motor met een laag oliepeil kan motorschade veroorzaken.

- Schroef de vuldop/peilstok goed vast.

Luchtfilterservice

Een goed onderhouden luchtfilter helpt te voorkomen dat vuil uw motor binnendringt. Vuil dat in de carburateur komt, kan in kleine doorgangen in de carburateur worden gezogen en voortijdige motorslijtage veroorzaken. Deze kleine doorgangen kunnen verstopt raken, waardoor start- of loopproblemen ontstaan. Het is aangeraden om steeds een origineel Honda luchtfilter te gebruiken, gespecificeerd voor uw motor, om te verzekeren dat hij goed afdicht en presteert zoals ontworpen. U moet het filter vaker reinigen als u de motor in zeer stoffige omstandigheden gebruikt.

LET OP

Als de motor zonder luchtfilter of met een beschadigd filter wordt gebruikt, kan er vuil in de motor terechtkomen, waardoor de motor snel slijt. Dit soort schade wordt niet door de garantie gedekt.

1. Druk de lipjes van het luchtfilterdeksel [1] naar beneden en verwijder vervolgens het deksel [2].
2. Verwijder het filter [3] uit het luchtfilterhuis [4].
3. Inspecteer het filter; vervang indien beschadigd.
4. Reinig het filter door het enkele malen op een hard oppervlak te tikken om vuil te verwijderen, of blaas perslucht (niet meer dan 2 bar/29 psi) van binnenuit door het filter. Probeer nooit vuil weg te borstelen; door borstelen wordt het vuil in de vezels geforceerd.
5. Veeg met een vochtige doek vuil van de binnenkant van het luchtfilterhuis en het deksel. Zorg ervoor dat er geen vuil in het luchtkanaal komt dat naar de carburateur leidt.
6. Installeer het filter en het deksel weer.

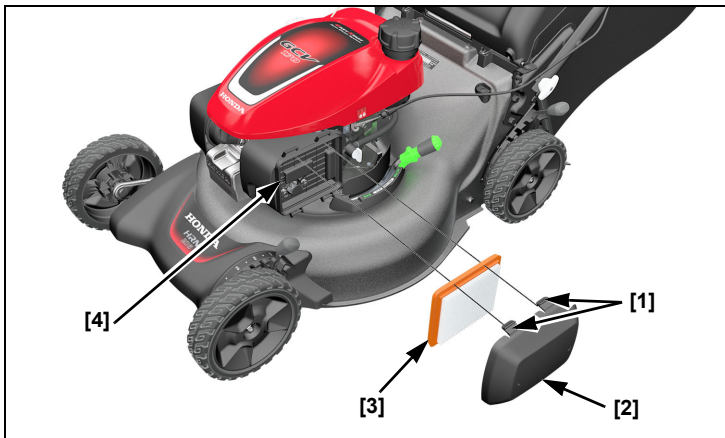

Bougie onderhoud

Benodigde bougies: NGK – BPR5ES

LET OP

Verkeerde bougies kunnen motorschade veroorzaken.

Voor goede prestaties moet de bougie [1] de juiste elektrodeafstand hebben en vrij zijn van afzettingen.

1. Maak de bougiekap [2] los, en verwijder eventueel vuil rond de bougie.
2. Verwijder de bougie met een bougiesleutel.

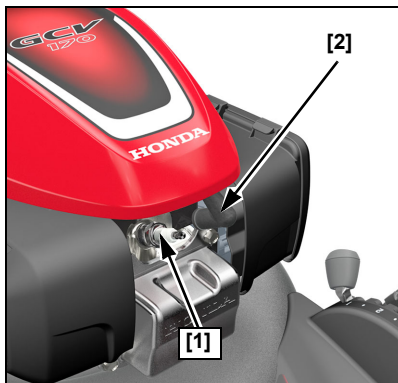

3. Inspecteer de bougie. Vervang hem als de elektroden versleten zijn of als de isolator gebarsten of afgebroken is.
4. Meet de elektrodeafstand van de bougie met een geschikte voelermaat. De afstand moet 0,7 ~ 0,8 mm zijn. Corrigeer de afstand, indien nodig, door de zij-elektrode voorzichtig te buigen.

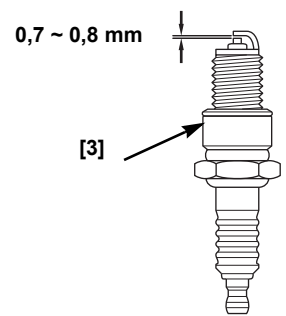

5. Monteer de bougie voorzichtig, met de hand, om te voorkomen dat hij scheef wordt ingeschroefd.
6. Nadat de bougie op zijn plaats zit, draait u deze vast met een bougiesleutel om de sluitring samen te drukken.

Als u de oude bougie terugplaatst, draai deze dan 1/8 tot 1/4 slag extra aan nadat de bougie handvast zit.

Als u een nieuwe bougie monteert, draai deze dan 1/2 slag vast nadat de bougie handvast zit om de sluitring [3] samen te drukken.

AANHAALMOMENT: 20 N·m

LET OP

Een losse bougie kan oververhit raken en de motor beschadigen. Het te strak aandraaien van de bougie kan de schroefdraad in de cilinderkop beschadigen.

7. Monteer de bougiekap op de bougie.

Onderhoud vonkenvanger

In Europa en andere landen waar Machinerichtlijn 2006/42/EG van kracht is, dient deze reiniging door uw dealer te worden uitgevoerd.

De vonkenvanger moet om de 100 uur worden onderhouden om te zorgen dat hij naar behoren blijft functioneren.

1. Laat de motor afkoelen.
2. Maak de twee lipjes [6] van de bovenste rode afdekking aan de kant van de uitlaatdemper los en til de rode afdekking vervolgens iets omhoog om de bout van het bovenste uitlaatdemperscherm bloot te leggen.
3. Verwijder de drie bouten [1] van het uitlaatdemperscherm [2] met behulp van een 10 mm dopsleutel.
4. Verwijder het uitlaatdemperscherm [2].
5. Verwijder de stelschroef [4].
6. Verwijder de vonkenvanger [3] van de uitlaatdemper [5].
7. Controleer op koolstofafzetting op de vonkenvanger en de uitlaatpoort. Borstel de koolaanslag weg. Wees voorzichtig om beschadiging van het scherm van de vonkenvanger te voorkomen.
8. Monteer de vonkenvanger in de uitlaatdemper.
9. Monteer het geluiddemperscherm op de motor, draai de drie bouten stevig vast en bevestig vervolgens de rode bovenkap weer.

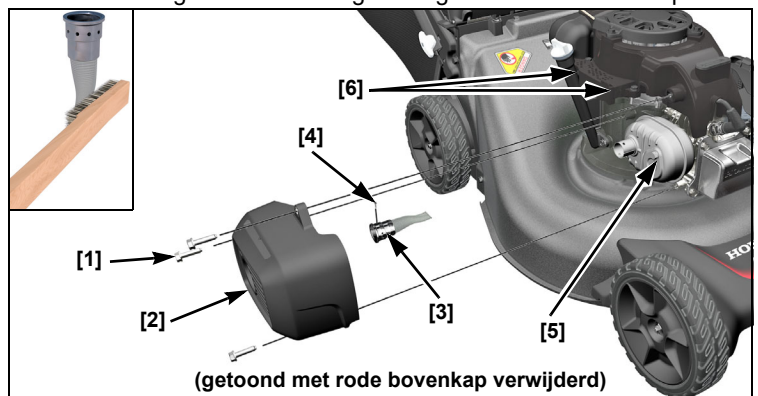

Demontage en installatie van de snijbladen

Als u de snijbladen verwijdert om ze te slijpen of te vervangen, hebt u voor de montage een momentsleutel nodig. Draag stevige handschoenen om uw handen te beschermen.

SLIJPEN van snijbladen: Om te vermijden dat de snijbladen verzwakken, of onbalans of slecht snijden veroorzaken, moeten de snijbladen door getraind personeel bij een erkende Honda dealer worden geslepen.

VERVANGING snijbladen: Gebruik originele vervangingsnijbladen van Honda of hun equivalent.

Verwijdering

1. Draai de brandstofklep **DICHT** en maak de bougiekap los.
2. Kantel de maaier naar rechts zodat de tankdop omhoog staat. Dit helpt het voorkomen van brandstoflekkage, het binnensijpelen van motorolie in het luchtfilter en moeilijk starten.
3. Verwijder de bouten [1] van de snijbladen en de speciale sluitringen [2] met een dopsleutel van 14 mm (0,6 in). Draag dikke lederen handschoenen en houd de snijbladen [3] met uw hand vast om te voorkomen dat ze gaan draaien bij het verwijderen van de bouten. Verwijder de snijbladen.
4. Inspecteer de houder van de snijbladen (VKEA) of Roto-Stop assemblage (VYEA) [4] en het montage- oppervlak van de snijbladen op beschadiging. Als er schade wordt geconstateerd of als de snijbladen een hard voorwerp hebben geraakt, vervang dan de beschadigde onderdelen.

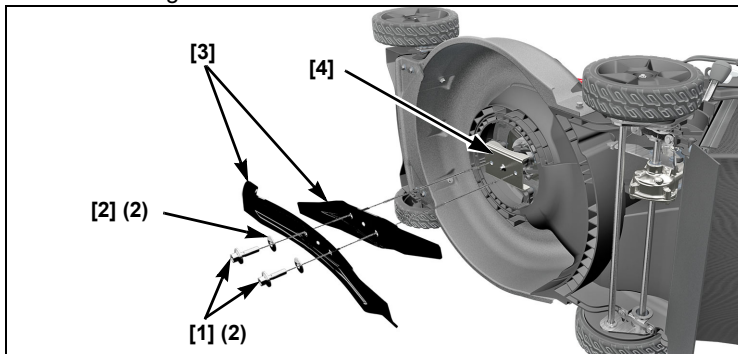

Installatie

1. Verwijder vuil en gras van de montageplaats van de snijbladen.
2. Monteer de beide snijbladen [3] met behulp van de twee bouten voor de snijbladen [1] en de speciale sluitringen [2] zoals afgebeeld. Zorg ervoor dat u de speciale sluitringen aanbrengt met de holle kant naar het snijblad en de bolle kant naar de kop van de bout.

⚠ WAARSCHUWING

Het gebruik van deze maaier met slechts één snijblad zal resulteren in een verkeerd geplaatst snijblad dat uit de maaier kan worden geslingerd en iemand ernstig kan verwonden of doden.

Installeer beide snijbladen altijd als een set.

⚠ WAARSCHUWING

Als de bouten van het snijblad niet goed zijn aangedraaid, kan het snijblad losraken en uit de maaier worden geslingerd.

Een snijblad dat door de maaier wordt weggeslingerd, kan iemand ernstig verwonden of doden.

Zorg ervoor dat de bouten van de snijbladen goed zijn aangedraaid.

De bouten en sluitringen van de snijbladen zijn speciaal voor deze toepassing ontworpen. Wanneer u de bouten en onderlegingen vervangt, gebruik dan enkel originele Honda-onderdelen.

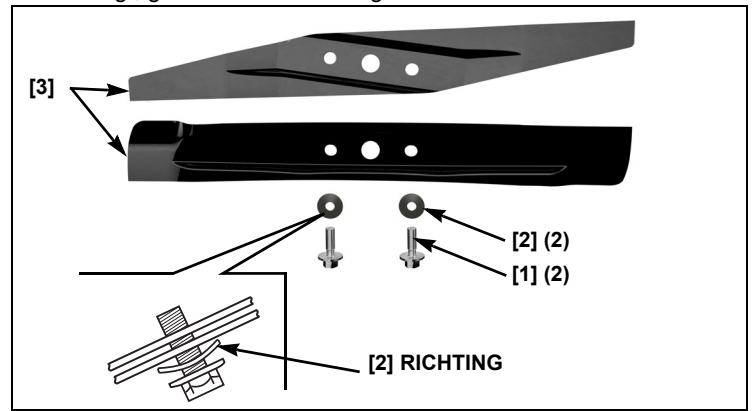

3. Draai de bouten van de snijbladen aan met een momentsleutel [7]. Draag dikke lederen handschoenen [8] en houd de snijbladen met uw hand vast om te voorkomen dat ze verdraaien bij het aandraaien van de bouten

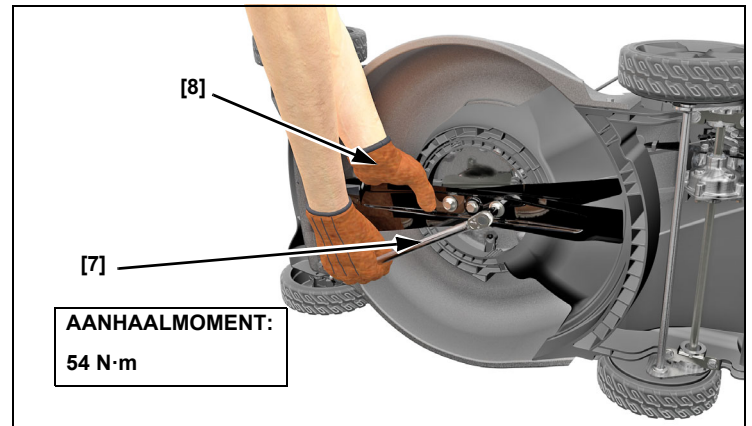

Aanhaalmoment van de bouten van de snijbladen: 54 N·m

Indien u niet beschikt over een momentsleutel, laat dan een erkende Honda dealer de bouten van de snijbladen aandraaien voor u de maaier gebruikt. Als de bouten van de snijbladen te vast worden aangedraaid, kunnen ze breken. Als de bouten van de snijbladen niet vast genoeg zijn aangedraaid, kunnen ze losraken of losraken. In beide gevallen is het mogelijk dat de snijbladen worden weggeslingerd terwijl u de maaier bedient.

Inspectie van de montagebouten van de snijbladen

Inspecteer de bouten van de snijbladen op tekenen van beschadiging of loszitten. Indien zij beschadigd zijn, moeten zij worden vervangen.

Als ze los lijken te zitten, moet een momentsleutel worden gebruikt om de bouten van de snijbladen nauwkeurig aan te draaien tot het vereiste aanhaalmoment. Als u niet over een momentsleutel beschikt, breng uw grasmaaier dan naar een erkende dealer om de bouten te laten vervangen of aan te halen.

Gebruik enkel originele Honda-bouten voor de snijbladen en speciale sluitringen, aangezien die speciaal voor dit doel ontworpen zijn. Vervangende onderdeelnummers staan op pagina 16.

REINIGING EN VERVANGING VAN GRASVANGER

Reiniging

Was de grasvanger met een tuinslang, en laat hem volledig drogen voor gebruik; een natte grasvanger zal snel verstopt raken.

Vervanging

Vervang een versleten of beschadigde grasvanger door een Honda vervangingsonderdeel of een gelijkwaardig onderdeel.

Inspecteer sluitringen en boutkoppen op loszitten en beschadiging.

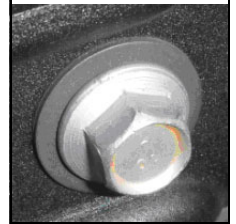

CONTROLE VAN DE WERKING VAN DE BEDIENING VAN DE SNIJBLADEN

Alleen VKEA-type:

Start de motor buiten. Laat de besturingshendel van de snijbladen los; de motor moet snel stoppen. Als de motor niet snel stopt, breng de maaier dan voor reparatie naar een erkende Honda dealer.

TRANSPORT

VOOR HET LADEN

Als de motor heeft gedraaid, laat hem dan ten minste 15 minuten afkoelen voordat u de maaier op het transportvoertuig laadt. Een hete motor en uitlaatsysteem kunnen u verbranden en sommige materialen kunnen ontbranden.

Zet de brandstofklep [1] in de stand DICHT (pagina 5). Dit voorkomt dat de carburateur volloopt en verkleint de kans op brandstoflekkage.

LADEN EN LOSSEN

Plaats de maaier zo dat alle vier de wielen op de laadvloer van het transportvoertuig staan. Bind de maaier vast met een touw of spanbanden, en blokkeer de wielen. Houd het bindtouw of de spanbanden uit de buurt van de bedieningsorganen, afstelhendels, kabels en de carburateur.

LET OP

Om te voorkomen dat u de controle over de maaier verliest of hem beschadigt, mag u het aandrijfsysteem niet gebruiken wanneer u een laadplatform op- of afrijdt.

1. Zet de brandstofklep in de stand DICHT.
2. Gebruik een geschikte laadhelling. Stel de laadhelling zo in dat deze een hellingshoek van minder dan 15° heeft. Als er geen laadhelling beschikbaar is, moeten twee mensen de maaier op en van het transportvoertuig tillen en daarbij de maaier horizontaal houden.

OPSLAG

Een goede opslag is essentieel om uw grasmaaier probleemloos te laten werken en er goed uit te laten zien. De volgende stappen helpen de maaier te beschermen tegen roest en corrosie, en zorgen ervoor dat de motor gemakkelijker te starten is wanneer u de grasmaaier weer gebruikt.

REINIGING

Motor

Was de motor met de hand, en zorg ervoor dat er geen water in het luchtfilter komt.

LET OP

Met een tuinslang of een hogedrukreiniger kan water in het luchtfilter worden geperst. Water in het luchtfilter zal het papieren filter doorweken en kan de carburateur of motorcilinder binnendringen en schade veroorzaken. Water dat in contact komt met een hete motor kan schade veroorzaken. Als de motor heeft gedraaid, laat hem dan ten minste een half uur afkoelen voordat u hem wast.

Behuizing van de snijbladen

Voordat u de onderkant van de behuizing van de snijbladen wast, moet u de motor laten afkoelen en ervoor zorgen dat de brandstofklep in de DICHT-stand staat. Maak de bougiekap los. Zet de maaier op zijn rechterkant, zodat de tankdop omhoog staat. Dit helpt brandstoflekkage en moeilijk starten door overlopende carburateur te voorkomen. Draag stevige handschoenen om uw handen te beschermen tegen de snijbladen.

Was de grasmaaier, inclusief de onderkant van de behuizing van de snijbladen.

Als u een tuinslang of hogedrukreiniger gebruikt om de behuizing van de snijbladen te reinigen, zorg er dan voor dat er geen water in de bedieningselementen en kabels komt, of in de buurt van het luchtfilter of de uitlaatdemperopening van de motor.

Grasvanger

Verwijder de opvangbak van de maaier en was hem met een tuinslang of hogedrukreiniger. Laat de opvangbak volledig drogen alvorens hem op te bergen.

Drogen

1. Veeg na het wassen van de grasmaaier alle bereikbare oppervlakken droog.
2. Zet, terwijl de maaier rechtop staat, de hendel van de Clip Director in de opvangstand, start de motor buiten en laat hem draaien tot de normale bedrijfstemperatuur is bereikt om eventueel op de motor achtergebleven water te laten verdampen.
3. Stop de motor en laat hem afkoelen.
4. Nadat de grasmaaier schoon en droog is, moet u beschadigde lak bijwerken en andere delen die kunnen roesten met een dunne laag olie insmeren.

BRANDSTOF

LET OP

Afhankelijk van de regio waar u uw machine gebruikt, kunnen brandstofsamenstellingen snel verslechteren en oxideren. Veroudering en oxidatie van brandstof kan binnen een periode van slechts 30 dagen optreden en kan beschadiging van de carburateur en/of het brandstofstelsel veroorzaken. Neem contact op met uw dealer voor plaatselijke aanbevelingen voor opslag.

Benzine zal tijdens opslag oxideren en bederven. Oude benzine veroorzaakt problemen bij het starten en laat gomafzettingen achter die de kleine doorgangen in het brandstofsysteem kunnen verstopen. Als de benzine in uw maaier tijdens de opslag achteruitgaat, moet u wellicht de carburateur en andere onderdelen van het brandstofsysteem laten nakijken of vervangen.

Hoe lang benzine in uw brandstoftank en carburator kan blijven zonder functionele problemen te veroorzaken, hangt af van factoren zoals het benzinemengsel, de lokale opslagtemperaturen, en of de brandstoftank gedeeltelijk of volledig is gevuld. Lucht in een gedeeltelijk gevulde brandstoftank versnelt brandstofveroudering. Zeer hoge opslagtemperaturen versnellen brandstofveroudering. Brandstofverouderingsproblemen kunnen binnen een paar maanden optreden, of zelfs eerder als de benzine niet vers was toen de brandstoftank werd gevuld.

Als u een benzinetank bewaart om bij te vullen, zorg er dan voor dat deze alleen verse benzine bevat.

Als het langer dan 3 maanden duurt voordat u de brandstof in uw opslagcontainer gebruikt, raden wij u aan een brandstofstabilisator aan de brandstof toe te voegen wanneer u de container vult.

Opslag voor een korte termijn (30-90 dagen)

Als uw grasmaaier 30 tot 90 dagen niet wordt gebruikt, raden wij u het volgende aan om brandstofgerelateerde problemen te voorkomen:

1. Voeg brandstofstabilisator toe volgens de instructies van de fabrikant.

Wanneer u een brandstofstabilisator toevoegt, vul de brandstoftank dan met verse benzine. Indien de tank slechts gedeeltelijk is gevuld, zal lucht in de tank brandstofveroudering tijdens de opslag bevorderen.

Opmerking:

- Alle stabilisatoren hebben een houdbaarheidsdatum en hun prestaties zullen na verloop van tijd afnemen.
- Brandstofstabilisatoren maken verouderde brandstof niet weer bruikbaar.

2. Na toevoeging van een brandstofstabilisator laat u de motor 10 minuten buiten draaien om er zeker van te zijn dat de behandelde benzine de onbehandelde benzine in de carburateur heeft vervangen.
3. Stop de motor en draai de brandstofklep in de stand DICHT.
4. Start de motor en laat hem draaien tot hij stopt door een tekort aan brandstof in de carburateur. De looptijd moet minder dan 3 minuten zijn.

Langdurige of seizoensgebonden opslag (meer dan 90 dagen)

Start de motor en laat hem lang genoeg draaien om alle benzine uit het hele brandstofsysteem (inclusief de brandstoftank) te verwijderen. Laat geen benzine langer dan 90 dagen in de motor zitten.

De **GARANTIE** dekt geen schade aan het brandstofsysteem of problemen met de motorprestaties die het gevolg zijn van een verwaarloosde voorbereiding op de opslag.

MOTOROLIE

Ververs de motorolie (pagina 12).

MOTORCILINDER

Als de maaier langer dan 3 maanden moet worden opgeslagen, verwijder dan de bougie (pagina 13). Giet 5 ~ 10 cc schone motorolie in de cilinder [1]. Trek een paar keer aan het starterkoord om de olie in de cilinder te verdelen. Monteer de bougie weer.

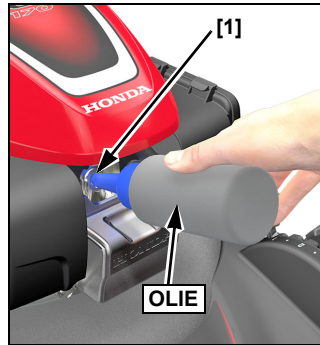

Trek langzaam aan het starterkoord tot u weerstand voelt, laat dan de handgreep van de starter rustig terugkomen. Hierdoor worden de kleppen gesloten, zodat er geen vocht in de motorcilinder kan komen.

IN OPSLAG PLAATSEN

Aangezien uw maaier zal worden opgeslagen met benzine in de brandstoftank en de carburateur, is het belangrijk het gevaar van ontsteking door benzinedamp te verminderen. Kies een goed geventileerde opslagplaats uit de buurt van apparaten die met een vlam werken, zoals een oven, een warmwaterboiler of een wasdroger. Vermijd ook elk gebied met een elektrische motor die vonken produceert, of waar elektrisch gereedschap wordt bediend.

Vermijd indien mogelijk opslagplaatsen met een hoge vochtigheidsgraad, want dat bevordert roest en corrosie.

Plaats de maaier met zijn wielen op een horizontaal oppervlak. Schuin staan kan brandstof- of olie lekkage veroorzaken. De duwboom kan worden ingeklapt om de machine compact op te bergen, zoals hieronder getoond.

Als de motor en het uitlaatsysteem afgekoeld zijn, moet u de maaier afdekken om stof buiten te houden. Een hete motor en uitlaatsysteem kunnen sommige materialen doen ontbranden of smelten. Gebruik geen plastic folie als stofhoes. Een niet-poreuze afdekking houdt vocht rond de maaier vast, wat roest en corrosie in de hand werkt.

Invouwen van duwboom

1. Verwijder de grasvanger. U kunt hem boven op de motor leggen, met de vangopening naar voren.
2. Ondersteun de duwboom en houd hem vast.
3. Ontgrendel de verstelknoppen ① van de duwboom en klap de duwboom naar voren ② in de opbergstand.

LET OP

Zorg ervoor dat de bedieningskabels ③ niet beklemd, gekneld of geknikt raken wanneer u de duwboom in de opbergstand omlaag klapt. De kabels of het motorbesturingssysteem kunnen worden beschadigd, waardoor de grasmaaier niet meer goed werkt.

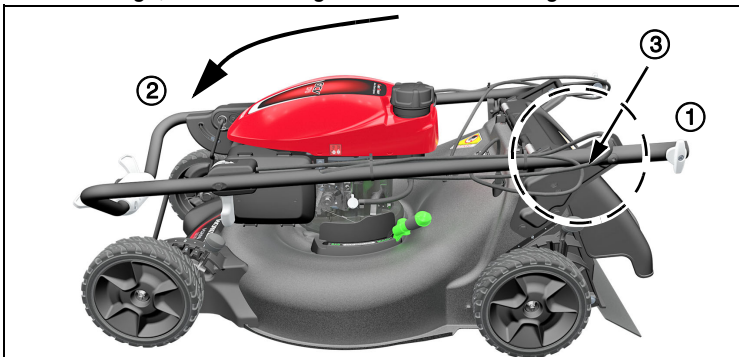

UIT DE OPSLAG HALEN

Controleer uw maaier zoals beschreven in **CONTROLES VOORAFGAAND AAN HET GEBRUIK** (pagina 6).

Als de cilinder tijdens de voorbereiding op de opslag met olie is besmeurd, zal de motor bij het starten kort roken. Dit is normaal.

FRAME- EN MOTORSERIENUMMER

Noteer de serienummers van het frame en de motor (pagina 3) in de ruimte hieronder. U hebt deze nummers nodig bij het bestellen van onderdelen en bij technische vragen of garantieverzoeken.

Serienummer van het frame: _____

Serienummer van de motor: _____

Aankoopdatum: ____ / ____ / ____

ONDERDELEN

Item	Onderdeelnummer	Opmerkingen
Luchtfilter	17211-Z8B-901	Papier
Bougie	98079-55846	NGK (merk) BPR5ES
Snijbladen:		
Onderste	72511-VR8-M00	Gebruik altijd een bovenste en onderste snijblad als set.
Bovenste	72531-VR8-M00	
Bout voor snijblad (2)	90105-960-710	2 nodig, 10 x 20 mm
Bout-onderlegging (2)	90502-VG3-000	2 nodig
Wiel/band	44710-VR8-N00	Voor
	42710-VR8-N00	Achter

STORINGEN OPLOSSEN

DE MOTOR START NIET

Mogelijke oorzaak	Correctie
Brandstofklep DICHT	Zet de brandstofklep OPEN (pagina 5).
Geen benzine	Brandstof bijtanken (pagina 7).
Gashendel in verkeerde stand (alleen VYEA)	Zet de gashendel in de stand SNEL (pagina 5).
Slechte brandstof; maaier opgeslagen zonder behandeling van de benzine, of getankt met slechte benzine	Tank met verse benzine (pagina 7).
De bougie is defect, vervuild of de spleet is niet goed	Pas de spleet van de bougie aan of vervang de bougie (pagina 13).
Bougie nat met brandstof (verzopen motor)	Droog de bougie en monteer hem weer.
Verstopte brandstoffilter, defecte carburateur, defecte ontsteking, vastzittende kleppen, enz.	Breng de maaier naar een erkende Honda-onderhoudsdealer of raadpleeg het werkplaatshandboek voor reparatie.

VERMOGENSVERLIES

Mogelijke oorzaak	Correctie
Gras is te hoog om te maaien	Verhoog de maaihoogte (pagina 8), maai een smallere maaistrook, gebruik een lagere rijsnelheid, of maai vaker.
Gashendel niet ingesteld op SNEL (alleen VYEA)	Zet de gashendel op SNEL (pagina 5).
Behuizing van de snijbladen is verstopt	Maak de behuizing van de snijbladen schoon (pagina 11).
Luchtfilter is verstopt	Reinig of vervang het luchtfilter
Slechte brandstof; maaier opgeslagen zonder behandeling van de benzine, of getankt met slechte benzine	Tanken met verse benzine (pagina 7).
Verstopte brandstoffilter, defecte carburateur, defecte ontsteking, vastzittende kleppen, enz.	Breng de maaier naar een erkende Honda-onderhoudsdealer of raadpleeg het werkplaatshandboek voor reparatie.

TRILLINGEN

Mogelijke oorzaak	Correctie
Gras en afval dat vastzit onder de behuizing van de snijbladen	Maak de behuizing van de snijbladen schoon (pagina 11).
Snijbladen die los, verbogen, beschadigd of uit balans zijn door onjuist slijpen	Draai de losse bouten van de snijbladen vast (pagina 14). Indien de snijbladen verbogen of beschadigd blijken te zijn, breng de grasmaaier dan naar een erkende Honda dealer voor inspectie.
Mechanische schade, zoals een verbogen krukas	Breng de maaier naar een erkende Honda-onderhoudsdealer of raadpleeg het werkplaatshandboek voor reparatie.

PROBLEMEN MET MAAIEN EN OPVANGEN

Mogelijke oorzaak	Correctie
De maaier rijdt te snel voor de toestand van het gazon	Oefen minder druk uit op de Smart Drive-bediening of duw langzamer.
Hendels voor de maaihoogte-instelling ingesteld op verschillende standen	Zet beide hendels op dezelfde maaihoogtepositie (pagina 8).
Grasvanger overvuld of verstopt	Maak de grasvanger leeg. Was de grasvanger als deze verstopt is met vuil (pagina 14).
Behuizing van de snijbladen is verstopt	Maak de behuizing van de snijbladen schoon (pagina 11).
Snijbladen bot, versleten of beschadigd	Slijp of vervang indien nodig de snijbladen (pagina 14).

SPECIFICATIES

MODEL	HRN536C	
TYPE	VKEA	VYEA
BESCHRIJVING CODE	MANA	

ALGEMEEN

Lengte	1550 mm	
Hoogte duwboom	1035 mm	
Massa (ISO5395)	36,0 kg	39,9 kg
Breedte	575 mm	
Maaibreedte	530 mm	
Maaihoogte-instellingen	27 mm, 39 mm, 51 mm, 64 mm, 76 mm, 88 mm, 100 mm	
Grasvangercapaciteit	70 L	
Geluidsdruk niveau op de oren van de bediener (conform EN ISO 5395-1:2013)	85 dB(A)	
Onnauwkeurigheid	1 dB(A)	
Gemeten geluidsvermogensniveau (conform Richtlijn 2000/14/EG)	96 dB(A)	
Onnauwkeurigheid	1 dB(A)	
Geluidsvermogensniveau gegarandeerd (conform Richtlijn 2000/14/EG)	98 dB(A)	
Trilling overgebracht (conform EN ISO 5395-1:2013)	5.0 m/s ²	5.4 m/s ²
Onnauwkeurigheid	0.5 m/s ²	

MOTOR

Model	GCV170
TYPE	4-slags, enkele cilinder, verticale as
Verplaatsing	166 cc
Boring en slag	60 x 59 mm
Koelen	Geforceerde lucht
Smering	Spatten en sproeien
Compressieverhouding	8,0:1
Maximale snelheid	2950 ⁺⁰ ₋₁₀₀ tpm
Nominaal vermogen	3,2 kW
Ontstekingsstelsel	Getransistoriseerd magneto
Bougie	NGK: BPR5ES
Bougiespleet	0,7 ~ 0,8 mm
Luchtfilter	Droog element type
Aanbevolen brandstof	Loodvrije benzine met een researchoctaangetal van 91 of hoger
Capaciteit benzinetank	0,91 L
Aanbevolen olie	SAE 10W-30, API SN of later
Motoroliecapaciteit	0,40 L * Bijvulhoeveelheid: 0,35 ~ 0,40 L
Koolzuur (CO ₂) emissies**	Raadpleeg voor de CO ₂ -waarden van de Hondamotor www.honda-motoren-eu.com/co2

* Daadwerkelijke hoeveelheid kan variëren door restolie in de motor. Gebruik altijd de peilstok om het werkelijke peil te controleren (zie pagina 7).

** Deze CO₂-meting is het resultaat van een test over een vaste testcyclus onder laboratoriumomstandigheden van een (ouder) motor die representatief is voor het motortype (motorfamilie) en houdt geen enkele garantie in voor de prestaties van een bepaalde motor.

AANDRIJVING

TYPE	Variabele snelheid Smart Drive
Motor naar transmissie	V-snaar
Hoofdkoppeling	Type slipband
Grasmaaiersnelheid	0 ~ 1,75 m/s

INTRODUZIONE

Grazie per aver acquistato un tosaerba Honda!

Questo manuale riguarda l'uso e la manutenzione dei tosaerba Honda HRN536CVKEA e HRN536CVYEA.

Desideriamo aiutare gli utenti a ottenere i migliori risultati dai loro tosaerba e a utilizzarli in modo sicuro. A tale scopo, il presente manuale contiene tutte le informazioni necessarie; invitiamo a leggerlo attentamente.

Il presente manuale deve essere considerato parte integrante del tosaerba e deve accompagnare la macchina se viene rivenduta.

Per qualsiasi problema o domanda riguardo al tosaerba, rivolgersi al rivenditore.

Si raccomanda di leggere la politica sulla garanzia per comprendere a fondo la copertura offerta e i doveri del proprietario.

American Honda Motor Co., Inc. si riserva il diritto di apportare modifiche in qualsiasi momento senza preavviso e senza incorrere in alcun obbligo.

È vietato riprodurre qualsiasi parte di questa pubblicazione senza preventiva autorizzazione.

MESSAGGI RELATIVI ALLA SICUREZZA

Prestare particolare attenzione alle frasi precedute dalle seguenti parole:

PERICOLO

CERTEZZA di MORTE o di LESIONI GRAVI se non si seguono le istruzioni.

AVVERTENZA

POSSIBILITÀ di MORTE o di LESIONI GRAVI se non si seguono le istruzioni.

ATTENZIONE

POSSIBILITÀ di LESIONI se non si seguono le istruzioni.

Ogni messaggio specifica il tipo di pericolo, cosa può succedere e cosa si può fare per limitare o evitare infortuni.

MESSAGGI DI PREVENZIONE DANNI

Altri messaggi importanti sono preceduti dalla seguente parola:

AVVISO

Se non si seguono le istruzioni, si potrebbero causare danni al tosaerba, danni materiali o danni ambientali.

Questi messaggi hanno lo scopo di evitare danni al tosaerba, danni materiali o danni ambientali.

HONDA

MANUALE D'USO

(Istruzioni originali)

TOSAERBA MANUALI SEMOVENTI HRN536CVKEA • HRN536CVYEA



INDICE

INTRODUZIONE	1	IMPIEGO	9
MESSAGGI RELATIVI ALLA SICUREZZA	1	Precauzioni operative	9
ISTRUZIONI DI SICUREZZA	2	Avviamento del motore	9
Posizione dell'etichetta riguardante la sicurezza	3	Arresto del motore	9
Targhetta di identificazione del prodotto	3	Precauzioni per un uso sicuro	10
IDENTIFICAZIONE DEI COMPONENTI	3	Consigli sulla rasatura	10
ALLESTIMENTO	4	MANUTENZIONE	11
COMANDI	5	La sicurezza durante la manutenzione	11
Rubinetto del carburante	5	Programma di manutenzione	12
Sistema di comando delle lame	5	Manutenzione del motore	12
Comando del sistema Smart Drive	5	Smontaggio e montaggio delle lame	14
Leva di comando del regime del motore	5	Pulizia e sostituzione del sacco raccogliherba	14
Leve di regolazione dell'altezza di taglio	5	Controllo del funzionamento del comando delle lame	15
Levetta di comando del sistema Clip Director	6	TRASPORTO	15
CONTROLLI PRIMA DELL'USO	6	CONSERVAZIONE	15
Lame	6	SOLUZIONE DEI PROBLEMI	16
Livello dell'olio motore	7	DATI TECNICI	17
Carburante	7	Condizioni di garanzia Honda, Dichiarazione di conformità CE, Ubicazione distributori Honda	Ultime pagine
Sacco raccogliherba	8		
Altezza di taglio	8		
Direzione di scarico dell'erba tagliata	8		

© 2021 American Honda Motor Co., Inc. – Tutti i diritti riservati

STAMPATO NEGLI U.S.A.

ISTRUZIONI DI SICUREZZA

AVVERTENZA

Per un uso sicuro, attenersi alle seguenti avvertenze.



- I tosaerba Honda sono realizzati per offrire un servizio sicuro e affidabile se usati secondo le istruzioni. Prima di usare il tosaerba leggere e comprendere il contenuto del manuale d'uso. In caso contrario, pericolo di lesioni personali o danni alla macchina.

Manomissioni e alterazioni

Non tentare mai di manomettere o alterare l'impianto di controllo delle emissioni. Tra le azioni che costituiscono manomissione, vi sono le seguenti:

- Rimozione o alterazione di qualsiasi componente degli impianti di aspirazione, alimentazione o scarico.
 - L'alterazione o la messa fuori uso del collegamento del regolatore del motore o del meccanismo di regolazione della velocità per fare in modo che il motore funzioni con parametri diversi da quelli progettuali.
- Leggere attentamente le istruzioni e familiarizzarsi con i comandi e l'uso corretto della macchina.
 - Impiegare il tosaerba per l'uso cui è destinato, cioè il taglio e la raccolta dell'erba. Qualsiasi altro uso potrebbe essere pericoloso o danneggiare la macchina.
 - Impedire ai bambini e alle persone non al corrente di queste istruzioni di usare il tosaerba. Norme locali possono porre dei limiti all'età dell'operatore.
 - Non tagliare mai l'erba se:
 - ci sono nelle vicinanze persone, specialmente bambini, o animali domestici;
 - l'utente è sotto l'effetto di farmaci o ha ingerito sostanze che pregiudicano la capacità di giudizio o di reazione;
 - c'è pericolo di maltempo, come fulmini o temporali.
 - Tenere presente che l'operatore o l'utente è responsabile delle lesioni personali o dei rischi che può causare a terzi o ai loro beni.
 - Durante il taglio, indossare sempre calzature robuste e pantaloni lunghi. Non usare mai la macchina a piedi nudi o indossando sandali.
 - Esaminare attentamente la zona in cui si deve usare l'apparecchiatura e rimuovere tutti gli oggetti (sassi, rami, fili, giocattoli, ossa, ecc.) che possono essere scagliati via dalla macchina.
 - **AVVERTENZA** – La benzina è estremamente infiammabile:
 - conservare il carburante in recipienti appositamente realizzati;
 - rifornire la macchina solo all'aperto, prima di avviare il motore, e non fumare durante il rifornimento o quando si maneggia il carburante;
 - non rimuovere mai il tappo del serbatoio del carburante o aggiungere benzina con il motore caldo o in funzione;
 - se ci sono fuoriuscite di carburante non provare ad avviare il motore, ma allontanare la macchina dalla zona della fuoriuscita evitando di creare qualsiasi sorgente di accensione finché i vapori di benzina non si siano dissipati;
 - chiudere bene i tappi del carburante;
 - prima di rovesciare il tosaerba per la manutenzione delle lame o per scaricare l'olio, svuotare il serbatoio del carburante.
 - Sostituire le marmitte di scarico difettose.
 - Prima di utilizzare la macchina, controllare sempre che le lame, i bulloni di fissaggio delle lame e il piatto di taglio non siano usurati o danneggiati. Per mantenere il bilanciamento sostituire in gruppo i bulloni e le lame usurati/e o danneggiati/e.
 - Non utilizzare il motore in luoghi chiusi in cui può accumularsi il pericoloso monossido di carbonio.
 - Tagliare l'erba solo di giorno o con buona illuminazione artificiale. Non tagliare l'erba se la visibilità è scarsa.
 - In caso di pericolo di maltempo, come fulmini o temporali, interrompere il lavoro.
 - Ove possibile evitare di utilizzare la macchina nell'erba bagnata.
 - Durante il movimento tenersi sempre a distanza di sicurezza dalle lame regolando opportunamente la lunghezza della stegola.
 - Camminare, non correre. Non farsi trascinare dal tosaerba.
 - Sui pendii poggiate sempre saldamente i piedi sul terreno. Sui pendii spostarsi trasversalmente e non nella direzione della massima pendenza.
 - Prestare la massima attenzione quando si cambia direzione sui terreni in pendenza.
 - Non falciare su pendenze maggiori di 20°.
 - Fare la massima attenzione quando si tira il tosaerba verso di sé.
 - Arrestare le lame quando si deve inclinare il tosaerba per trasportarlo, quando si attraversano superfici non a prato e quando si trasporta il tosaerba da e verso la zona da falciare.

- Non provare a manomettere o disattivare i sistemi di sicurezza.
- Non usare mai il tosaerba con protezioni o schermi difettosi o senza dispositivi di sicurezza come il parasassi e/o il sacco raccogliherba.
- Non modificare le impostazioni del regolatore del regime del motore o non far funzionare il motore oltre il regime massimo previsto.
- Prima di avviare la macchina disinserire il comando delle lame e quello della frizione di marcia.
- Avviare il motore seguendo attentamente le istruzioni e con i piedi ben lontani dalle lame.
- Non inclinare il tosaerba quando si avvia il motore. Avviare il tosaerba su una superficie livellata, senza erba alta o ostacoli.
- Tenere mani e piedi lontano dalle parti rotanti. Non avviare il motore stando in piedi davanti all'apertura di espulsione posteriore.
- Non sollevare o trasportare il tosaerba con il motore in funzione.
- Arrestare il motore e staccare il cappuccio della candela:
 - prima di qualsiasi operazione sotto il piatto di taglio o lo scivolo di espulsione posteriore;
 - prima di controllare, pulire o lavorare sul tosaerba;
 - dopo aver urtato un oggetto estraneo. Controllare che il tosaerba non sia danneggiato ed eseguire le riparazioni prima di riavviarlo e usarlo di nuovo;
 - se il tosaerba inizia a vibrare in modo anomalo. Cercare immediatamente la causa delle vibrazioni ed eseguire le riparazioni necessarie.
- Arrestare il motore:
 - ogniqualvolta si lascia incustodito il tosaerba;
 - prima di rifornire il tosaerba.
- Arrestare le lame:
 - quando si monta o si smonta il sacco raccogliherba;
 - prima di regolare l'altezza di taglio.
- Ridurre il regime del motore (se possibile) durante l'arresto e chiudere il rubinetto del carburante alla fine della rasatura.
- Usando attrezzature o accessori diversi da quelli raccomandati in questo manuale si potrebbero causare danni al tosaerba che non saranno coperti dalla garanzia.
- Tenere serrati dadi, bulloni e viti in modo che la macchina possa sempre funzionare in sicurezza. La manutenzione regolare è essenziale per la sicurezza dell'utente e per mantenere elevati livelli di prestazioni.
- Non conservare mai la macchina con benzina nel serbatoio all'interno di un edificio ove i vapori della benzina possano entrare a contatto con fiamme libere, scintille o fonti di calore ad alta temperatura.
- Far raffreddare il motore prima di riporre la macchina in qualsiasi spazio chiuso.
- Per ridurre il pericolo di incendio tenere il tosaerba, e specialmente il motore, la marmitta, il vano di conservazione della benzina e della batteria (se del caso), liberi da erba, foglie o grasso in eccesso. Non tenere il contenitore dell'erba tagliata all'interno o in vicinanza di un edificio.
- Se occorre svuotare il serbatoio del carburante, farlo all'aperto e con il motore freddo.
- Controllare spesso che il sacco raccogliherba non sia usurato o deteriorato.
- Non usare la macchina con pezzi usurati o danneggiati. I pezzi devono essere sostituiti, non riparati. Sostituire i pezzi usurati o danneggiati con ricambi originali Honda. Le lame devono riportare sempre il marchio Honda e il numero di codice. Pezzi di qualità non equivalente possono danneggiare la macchina e pregiudicare la sicurezza dell'utente.
- Indossare guanti spessi quando si smontano o montano le lame o quando si pulisce il piatto di taglio. Quando si allentano o si serrano i bulloni di fissaggio delle lame, usare un blocco di legno per evitare che ruotino.
- Durante il serraggio accertarsi sempre che le lame siano correttamente bilanciate.
- Indossare una protezione per gli occhi.
- Non usare mai la macchina quando l'utente è stanco o malato, o qualora abbia assunto medicinali, farmaci, alcol o sostanze pericolose che possano pregiudicare i suoi riflessi o la sua concentrazione.
- Quando si utilizza la macchina indossare sempre scarpe di sicurezza robuste e antiscivolo e pantaloni lunghi. Non usare la macchina a piedi nudi o con scarpe aperte. Non indossare catenelle, braccialetti o abiti larghi e sciolti o con lacci, e cravatte. Raccogliere sulla nuca i capelli lunghi. Indossare sempre un casco antirumore.
- Ricordare sempre che l'operatore o l'utente sono responsabili di qualsiasi incidente o evento inatteso che possa coinvolgere terzi o i loro beni. L'utente ha il dovere di controllare i possibili rischi legati al terreno su cui sta lavorando, e di prendere tutte le precauzioni necessarie ad assicurare l'incolumità propria e altrui, in particolare sui terreni in pendenza, accidentati, sdruciolevoli o instabili, o in vicinanza di buche, fossi o scarpate.
- **ATTENZIONE** – I livelli di rumore e vibrazioni qui indicati sono i valori massimi riscontrati nell'uso della macchina. L'uso di una lama sbilanciata, un'eccessiva velocità di avanzamento e una scarsa manutenzione hanno un effetto significativo sulle emissioni acustiche e sulle vibrazioni. Pertanto è necessario adottare misure preventive che eliminino tutti i possibili danni dovuti a elevati livelli acustici, e le sollecitazioni dovute alle vibrazioni; assicurarsi che la macchina sia sottoposta a una buona manutenzione e indossare un casco antirumore. Prendersi delle pause durante il lavoro.

Rottamazione

Per proteggere l'ambiente non smaltire questo prodotto, la batteria, l'olio motore, ecc. gettandoli nei rifiuti. Per la rottamazione rispettare tutte le norme e leggi del caso o rivolgersi a un rivenditore Honda.

POSIZIONE DELL'ETICHETTA RIGUARDANTE LA SICUREZZA

Questa etichetta informa dei possibili rischi che possono causare lesioni gravi. Leggerne attentamente il significato. Se l'etichetta si stacca o diventa illeggibile, rivolgersi a un rivenditore per un ricambio.

Lettera	Significato
A	
	<ol style="list-style-type: none"> 1. Leggere il Manuale d'uso prima di usare il tosaerba. 2. Pericolo di sporgenze: tenere lontani gli astanti durante l'uso. 3. Pericolo di tagli. Il taglio rotante significa: non mettere mani o piedi all'interno del piatto di taglio. Staccare il cappuccio della candela prima di eseguire qualsiasi operazione di riparazione o manutenzione. 4. Non usare senza il parasassi o il sacco raccoglierba.

Lettera	Significato
B	
	<ol style="list-style-type: none"> 5. Leggere il Manuale d'uso prima di usare il tosaerba. 6. Il motore emette monossido di carbonio tossico. Non utilizzarlo in uno spazio chiuso. 7. La benzina è estremamente infiammabile. Arrestare il motore prima del rifornimento.

TARGHETTA DI IDENTIFICAZIONE DEL PRODOTTO

Lettera	Significato
C	
	<ol style="list-style-type: none"> 1. Livello di potenza sonora garantito in base alla Direttiva 2000/14/CE 2. Marchio di conformità CE, secondo la direttiva relativa 3. Marchio di conformità opzionale 4. Regno Unito marchio di conformità 5. Potenza nominale in kilowatt 6. Regime massimo del motore 7. Data di produzione 8. Peso in chilogrammi 9. Numero di serie 10. Modello 11. Nome e indirizzo del rappresentante autorizzato 12. Nome e indirizzo del costruttore <p>Il nome e l'indirizzo del produttore e dei rappresentanti autorizzati sono scritti nella "Dichiarazione di conformità CE" e nella "Dichiarazione di conformità del Regno Unito" in questo Manuale d'uso.</p>

IDENTIFICAZIONE DEI COMPONENTI

Tipo VKEA

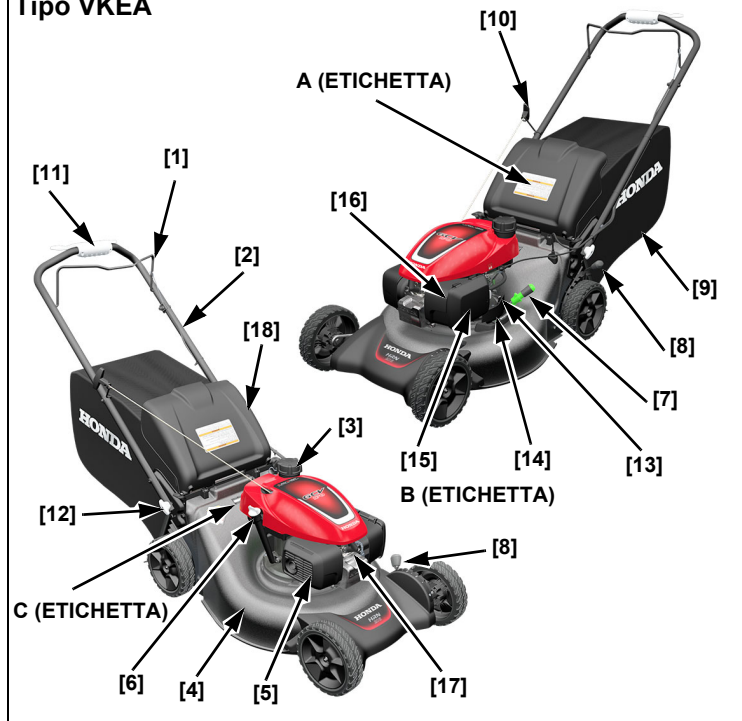

Tipo VYEA

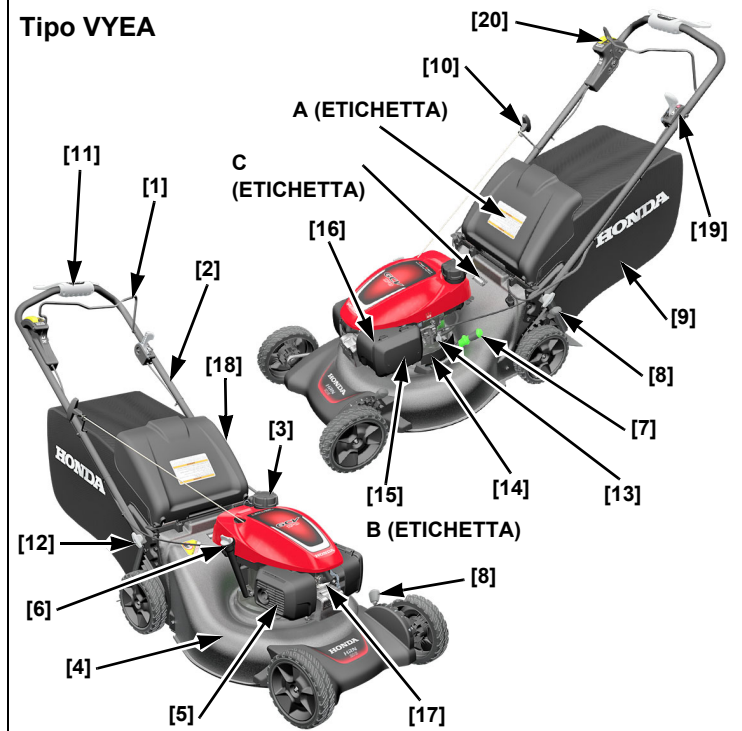

1	Leva di comando degli strumenti di taglio (Avvia e arresta il movimento delle lame)	11	Comando del sistema Smart Drive
2	Stegola	12	Pomello di regolazione della stegola (2)
3	Tappo del serbatoio del carburante	13	Rubinetto del carburante
4	Piatto di taglio	14	Numero di serie del motore
5	Marmitta di scarico	15	Filtro dell'aria
6	Tappo di rifornimento dell'olio	16	Carburatore
7	Levetta sistema Clip Director	17	Cappuccio della candela
8	Leva di regolazione dell'altezza di taglio (2)	18	Parasassi
9	Sacco raccoglierba	19	Leva di comando del regime del motore (modelli VYEA)
10	Avviamento a strappo con ritorno automatico	20	Pulsante sistema Roto-stop di blocco lame (modello VYEA)

ALLESTIMENTO

DISIMBALLAGGIO

Rimuovere il cartone collocato attorno alla stegola.

SISTEMAZIONE DELLA STEGOLA

Girare i pomelli di regolazione della stegola nella posizione di sblocco e quindi sollevare con cautela la stegola nella posizione di taglio ①. Nel modello VKEA occorre tirare contro la stegola la leva di comando delle lame ②.

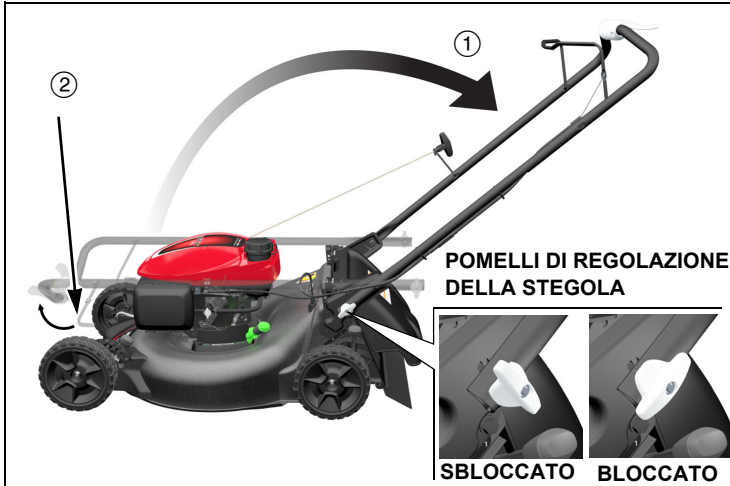

Allineare i pomelli di regolazione a uno dei due fori su ogni appoggio della stegola. Posizionando i pomelli sui fori inferiori si porta la stegola nella posizione più alta.

Girare di 90 gradi i pomelli di regolazione della stegola nella posizione di blocco, accertandosi che entrambi i lati siano posizionati alla stessa altezza.

AVVISO

Quando si distende la stegola non bloccare, schiacciare o attorcigliare i cavi dei comandi. I cavi o il sistema di comando del motore potrebbero danneggiarsi.

GRUPPO DEL SACCO RACCOGLIERBA

1. Inserire il telaio assemblato [1] nel sacco raccoglierba [2], tenendone esposta l'impugnatura [3].
2. Serrare i quattro fermi in plastica [4] per fissare il sacco raccoglierba al telaio.

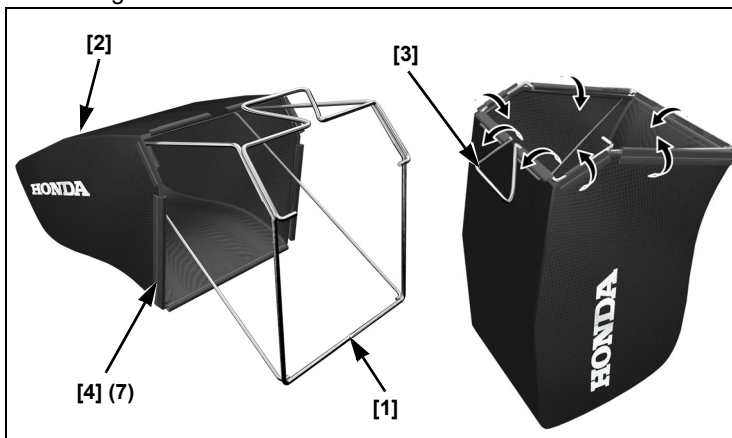

Sollevare il parasassi [1] e installare il sacco raccoglierba [2].

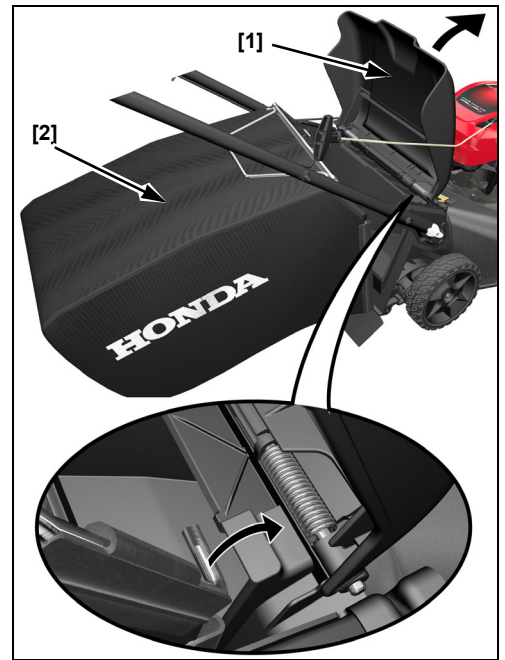

OLIO MOTORE

Il tosaerba è spedito **SENZA OLIO** nel motore.

Aggiungere olio SAE 10W-30 API classe di servizio SN o superiore quanto basta a portarne il livello tra le tacche del limite superiore [2] e del limite inferiore [3] sull'astina di livello [1] come mostrato.

Non riempire il motore con troppo olio. Se c'è troppo olio, la quantità in eccesso potrebbe finire nella scatola del filtro dell'aria e nel filtro.

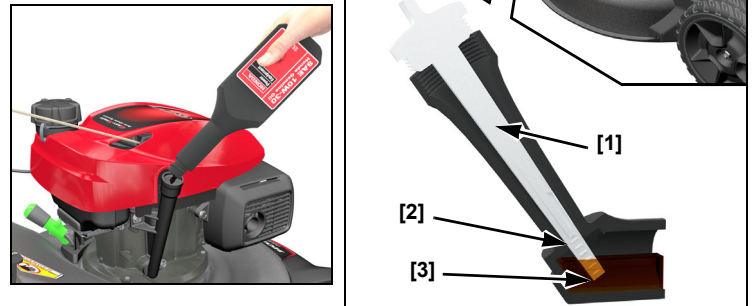

CARBURANTE

Vedere a pagina 7.

PRIMA DI UTILIZZARE IL TOSAERBA

Prima di utilizzare il tosaerba, tutti gli operatori devono leggere i seguenti capitoli:

- **ISTRUZIONI DI SICUREZZA** (pagina 2)
- **COMANDI** (pagina 5)
- **CONTROLLI PRIMA DELL'USO** (pagina 6)
- **IMPIEGO** (pagina 9)
- **PROGRAMMA DI MANUTENZIONE** (pagina 12)

COMANDI

RUBINETTO DEL CARBURANTE

Il rubinetto del carburante [1] apre e chiude il collegamento tra il serbatoio del carburante e il carburatore.

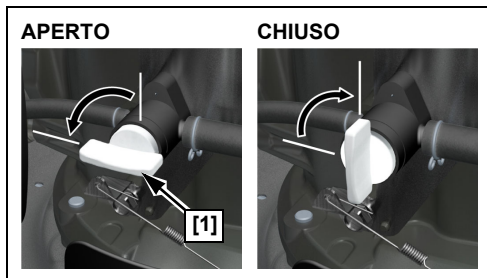

SISTEMA DI COMANDO DELLE LAME

Tipo VKEA

Per avviare e far funzionare il motore tirare contro la stegola la leva di comando delle lame [1]. Le lame iniziano a girare quando si tira indietro la leva contro la stegola e si tira la maniglia dell'avviamento a strappo.



Continuare a tenere la leva di comando delle lame a fondo corsa contro la stegola. In questo modo motore e lame ruoteranno regolarmente e si eviterà di usurare prematuramente il sistema di comando delle lame.

Rilasciare la leva di comando delle lame per arrestare il motore e la rotazione delle lame ogniqualvolta ci si allontana dal tosaerba.

Tipo VYEA

Per avviare la rotazione delle lame assicurarsi che il motore sia in funzione e che la leva di comando del regime del motore sia su VELOCE [1].

1. Premere e **tenere premuto** il pulsante del sistema Roto-Stop® [2].
2. Tirare rapidamente verso la stegola la leva di comando delle lame [3] cosicché il motore possa portarle alla massima velocità di rotazione. Quindi rilasciare il pulsante del sistema Roto-Stop.

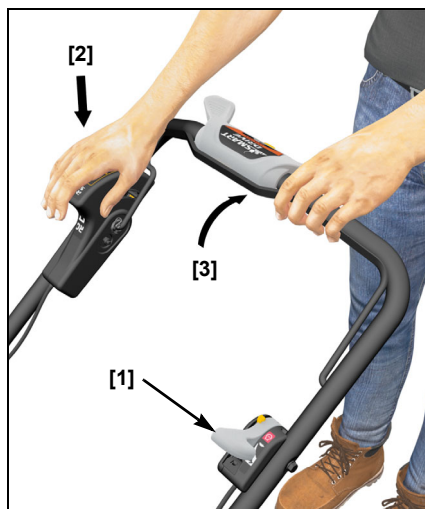

Continuare a tenere la leva di comando delle lame a fondo corsa contro la stegola per mantenerle in rotazione. La leva di comando delle lame deve essere sempre o rilasciata o tirata a fondo. Non tirarla parzialmente.

Rilasciare la leva di comando delle lame per arrestarne la rotazione. Rilasciare sempre la leva di comando delle lame prima di avviare il motore per evitare che ruotino.

COMANDO DEL SISTEMA SMART DRIVE

Con il motore in funzione e le lame in rotazione, spingere lentamente il comando del sistema Smart Drive per far avanzare il tosaerba.

Quanto più si preme il comando del sistema Smart Drive, tanto più aumenterà la velocità.



Una volta raggiunta la velocità di avanzamento massima, un'ulteriore pressione non causerà alcun aumento della stessa. Usare la pressione sufficiente a raggiungere la velocità desiderata.

Rilasciare il comando del sistema Smart Drive quando ci si muove intorno ad alberi o altri ostacoli. Per avere un miglior controllo della direzione di avanzamento spingere il tosaerba intorno agli ostacoli.

La velocità varia a seconda del terreno, dell'altezza dell'erba, della pendenza e del peso del sacco raccogliherba. Mediante il comando del sistema Smart Drive è possibile mantenere la velocità desiderata al variare delle condizioni di rasatura.

Rilasciare il comando del sistema Smart Drive per disinserire la trazione sulle (arrestare le) ruote posteriori.

Regolazione del comando del sistema Smart Drive

Per garantire il massimo comfort dell'operatore è possibile regolare in su o in giù la posizione del comando del sistema Smart Drive in una delle cinque posizioni disponibili.

Non provare a regolare la posizione del comando del sistema Smart Drive mentre il tosaerba è in movimento.

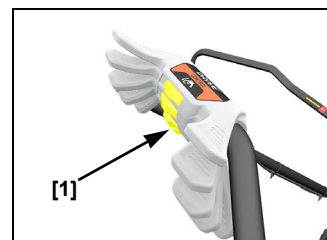

Spostare a sinistra il regolatore della posizione [1] per sbloccare il comando del sistema Smart Drive, spostarlo in alto o in basso portandolo nella posizione più comoda, quindi rilasciare il regolatore in modo che si inserisca.

LEVA DI COMANDO DEL REGIME DEL MOTORE

Tipo VYEA

Per ottenere la migliore qualità di taglio, tagliare l'erba sempre con la leva di comando del regime del motore su VELOCE. Quando girano alla velocità predefinita, le lame creano una forte corrente d'aria aspirante che solleva l'erba e la taglia in modo più efficiente.

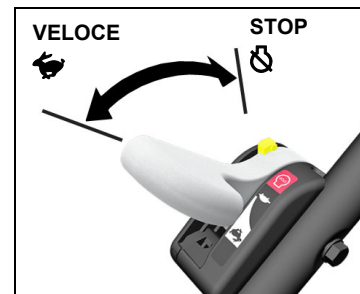

Non provare ad aumentare l'impostazione predefinita del regime VELOCE del motore; le lame potrebbero rompersi e andare in pezzi.

LEVE DI REGOLAZIONE DELL'ALTEZZA DI TAGLIO

Sul lato sinistro del tosaerba ci sono due leve di regolazione dell'altezza di taglio. La leva [1] sulla ruota anteriore sinistra regola l'altezza di entrambe le ruote anteriori, e la leva [2] sulla ruota posteriore sinistra regola l'altezza di entrambe le ruote posteriori. Entrambe le leve sono regolabili in sette posizioni. L'altezza di taglio dell'erba dipende dallo stato del tappeto erboso e del terreno.

Accertarsi che il motore sia spento quando si regola l'altezza di taglio.

Portare entrambe le leve di regolazione nella stessa posizione, in avanti per l'erba alta e all'indietro per l'erba bassa.

Per regolare l'altezza di taglio, muovere prima la leva di regolazione dell'altezza posteriore. Afferrare la stegola e sollevare leggermente il tosaerba, quindi tirare la leva di regolazione verso la ruota e spostarla in corrispondenza dell'altezza desiderata. Portare la leva di regolazione anteriore dell'altezza di taglio nella stessa posizione della leva di regolazione posteriore.

Se non si è sicuri dell'altezza di taglio da scegliere, iniziare con un'impostazione alta dell'altezza di taglio e controllare l'aspetto del prato dopo aver rasato una piccola zona. Quindi, se necessario, regolare di nuovo l'altezza di taglio.

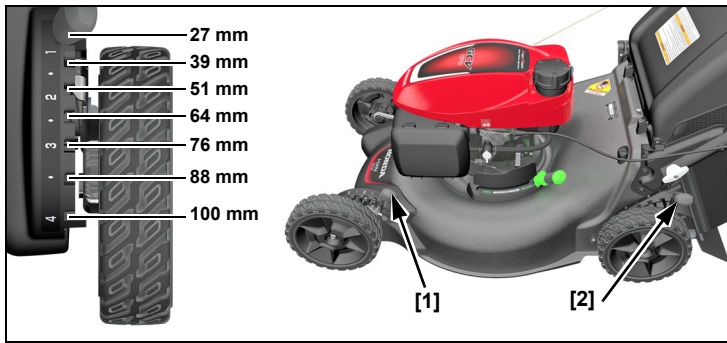

LEVETTA DI COMANDO DEL SISTEMA CLIP DIRECTOR

Il sistema Clip Director può essere regolato sulla posizione di RACCOLTA o di MULCHING per ottenere i risultati di rasatura desiderati.

Regolare la levetta del Clip Director per la raccolta (sportello dello scivolo di scarico completamente aperto) o il mulching (sportello dello scivolo di scarico completamente chiuso) (pagina 8).

Per regolare il Clip Director sbloccare la levetta tirandola verso l'esterno in direzione estremità della stessa e portarla nella posizione desiderata. Rilasciarla e farla scattare nella scanalatura.

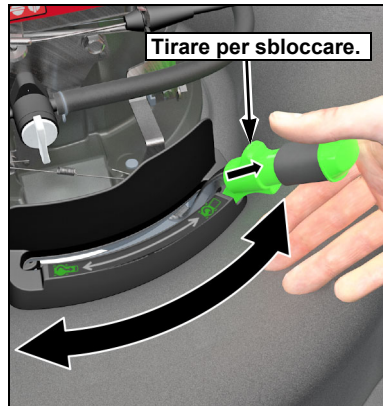

Un certo accumulo di erba nell'apertura dello scivolo di scarico è normale quando il Clip Director è nella posizione di MULCHING. Per rimuovere l'erba, chiudere il parasassi, regolare il Clip Director nella posizione di RACCOLTA, tirare la leva di comando delle lame e avviare il motore.

Se è difficile muovere il Clip Director o la levetta non si blocca completamente:

- con il motore spento sollevare il parasassi e rimuovere i ciuffi d'erba che si trovano intorno allo sportello dello scivolo di scarico;
- con un tubo da giardino e un ugello spruzzare intorno e sotto la levetta del Clip Director e il coperchio per rimuovere i ciuffi d'erba.

CONTROLLI PRIMA DELL'USO

CONTROLLARE IL PRATO

Per la sicurezza propria e altrui, controllare sempre prima la zona da falciare.

Oggetti

Qualsiasi cosa che le lame possono sollevare e lanciare via costituisce un potenziale pericolo per sé e per gli altri. Verificare la presenza di elementi come sassi, bastoni, ossa, giocattoli e fili. Rimuoverli dalla zona da rasare.

Persone e animali domestici

Le persone e gli animali vicini alla zona da rasare possono interferire con il percorso di taglio o posizionarsi dove potrebbero essere colpiti da oggetti lanciati via dal tosaerba. Liberare la zona da persone, specialmente bambini, e animali domestici. Assicurare la loro sicurezza è compito dell'operatore.

Prato

Controllare lunghezza e stato dell'erba, in modo da sapere quale altezza di taglio e velocità di avanzamento usare.

Non rasare l'erba bagnata. L'erba bagnata non solo intascherà il piatto di taglio e si ammucchierà in ciuffi sul prato, ma ridurrà l'aderenza sul terreno, aumentando il rischio di scivolare.

CONTROLLARE IL TOSAERBA

Lame

1. Chiudere il rubinetto del carburante (posizione CHIUSO, pagina 5) e staccare il cappuccio dalla candela (pagina 13).
2. Inclinare il tosaerba sul lato destro in modo che il tappo del serbatoio del carburante sia rivolto in alto. Questo eviterà perdite di carburante, infiltrazioni dell'olio motore nel filtro dell'aria e difficoltà di accensione.
3. Controllare che le lame [1] e i bulloni [2] non abbiano riportato danni e non siano incurvate, eccessivamente usurate, arrugginite o corrose.

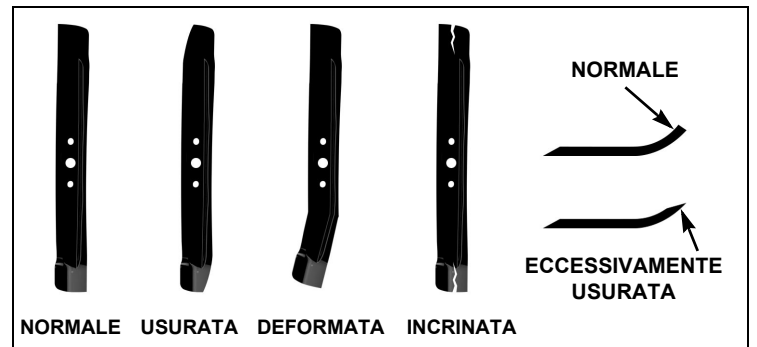
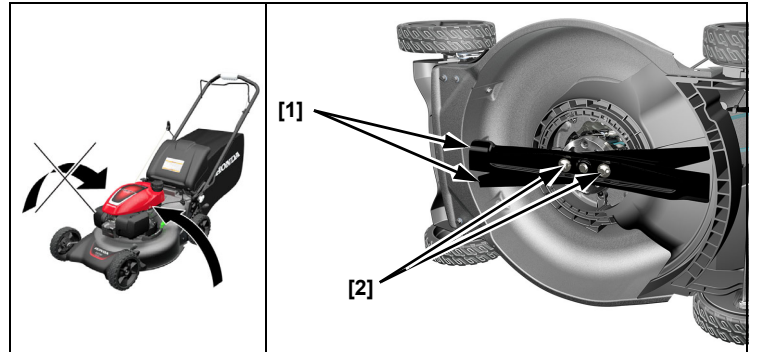

⚠ AVVERTENZA

Una lama usurata, incurvata o danneggiata può andare in pezzi, e i pezzi possono diventare pericolosi proiettili.

Tutti gli oggetti scagliati possono causare gravi lesioni.

Controllare regolarmente le lame e non usare un tosaerba con lame usurate o danneggiate.

Una lama con il taglio ottuso si può affilare, ma se risulta molto usurata, piegata, incurvata o in alcun modo danneggiata deve essere per forza sostituita. Una lama usurata o danneggiata può rompersi, e i pezzi possono essere lanciati via dal tosaerba.

Quando occorre affilare o sostituire una lama, portare il tosaerba da un concessionario Honda. Oppure, se dispone di una chiave dinamometrica, l'utente stesso può smontare e rimontare la lama.

Controllare che i bulloni della lama siano serrati (pagina 14).

Livello dell'olio motore

Controllare il livello dell'olio motore con il motore spento e il tosaerba su una superficie livellata.

Utilizzare olio per motori a 4 tempi che soddisfi o superi i requisiti API per la classe di servizio SN o superiore. Controllare sempre l'etichetta API SERVICE sul recipiente dell'olio per essere certi che contenga le lettere della classe di servizio SN o superiore.

Per l'uso generale si consiglia un olio SAE 10W-30. Se la temperatura media nella zona di residenza dell'utente rientra nell'intervallo mostrato sul grafico, è possibile utilizzare oli con altri valori di viscosità riportati sul grafico stesso.

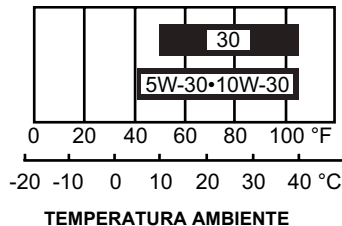

Si consiglia di utilizzare olio originale Honda per mantenere il perfetto funzionamento dell'impianto di controllo delle emissioni.

AVVISO

- Il motore potrebbe riportare danni se lo si utilizza con un livello dell'olio insufficiente.
- L'impiego di olio non detergente può accorciare la vita utile del motore, e l'impiego di olio per motori a 2 tempi potrebbe danneggiare il motore stesso.

1. Estrarre il tappo/astina di livello [1] dalla coppa dell'olio e asciugarlo/a.
2. Inserire l'astina di livello nel bocchettone di riempimento. Non avvitare. Estrarre l'astina e controllare il livello dell'olio.
3. Se il livello dell'olio è vicino alla tacca del minimo [3], aggiungere l'olio consigliato finché il livello non raggiunga la tacca del massimo [2]. Non aggiungere troppo olio.
4. Inserire e serrare saldamente il tappo/astina di livello [1].

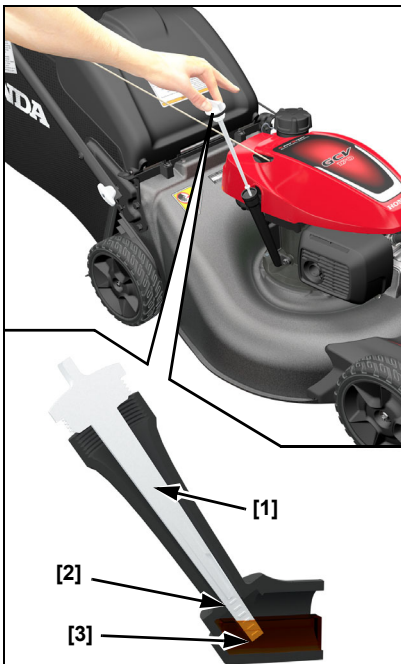

Carburante

Il motore è certificato per funzionare con benzina senza piombo e numero di ottano 91 e oltre.

Si consiglia di rifornire dopo ogni uso per minimizzare l'aria presente nel serbatoio.

Rifornire in una zona ben ventilata prima di avviare il motore. Se il motore era stato in funzione, lasciarlo raffreddare. Non rifornire mai il tosaerba all'interno di un edificio in cui i vapori di benzina possono venire a contatto con scintille o fiamme libere.

È possibile usare benzina normale senza piombo contenente non più del 10% di etanolo (E10) o del 5% di metanolo in volume. Inoltre, il metanolo deve contenere cosolventi e inibitori della corrosione. L'uso di carburanti con un contenuto di etanolo o metanolo maggiore di quello suindicato potrebbe causare problemi di avviamento e prestazioni. Potrebbe danneggiare anche parti in metallo, gomma e plastica dell'impianto di alimentazione. Inoltre, l'etanolo è igroscopico, il che significa che assorbe acqua e la trattiene nell'impianto di alimentazione. Qualsiasi danno o problema di prestazioni causato dall'uso di carburante con percentuali di etanolo o metanolo in volume superiori a quelle indicate non è coperto dalla garanzia. L'utilizzo del carburante indicato sopra è necessario per mantenere il perfetto funzionamento dell'impianto di controllo delle emissioni.

Se la macchina sarà usata sporadicamente o a intermittenza (a intervalli maggiori di 4 settimane), vedere la sezione *Carburante* del capitolo CONSERVAZIONE (pagina 15) per ulteriori informazioni sul deterioramento del carburante.

AVVERTENZA

La benzina è estremamente infiammabile ed esplosiva.

Quando si aggiunge carburante si rischiano ustioni o gravi lesioni.

- Arrestare il motore e farlo raffreddare.
- Tenersi lontani da fonti di calore, fiamme libere e scintille.
- Maneggiare il carburante solo all'aperto.
- Asciugare immediatamente le fuoriuscite.

Non usare benzina vecchia o contaminata o miscele di petrolio e benzina. Non far entrare sporco o acqua nel serbatoio del carburante.

AVVISO

Il carburante può danneggiare vernice o plastica. Fare attenzione a non versare carburante durante il rifornimento del serbatoio. I danni causati dal carburante versato non sono coperti dalla garanzia.

Rimuovere il tappo del serbatoio e controllare il livello del carburante. Se il livello è basso, rifornire finché non raggiunga il limite superiore [1]. Rifornire con attenzione per non versare carburante. Non aggiungere troppo carburante, non deve arrivare all'interno del bocchettone di rifornimento.

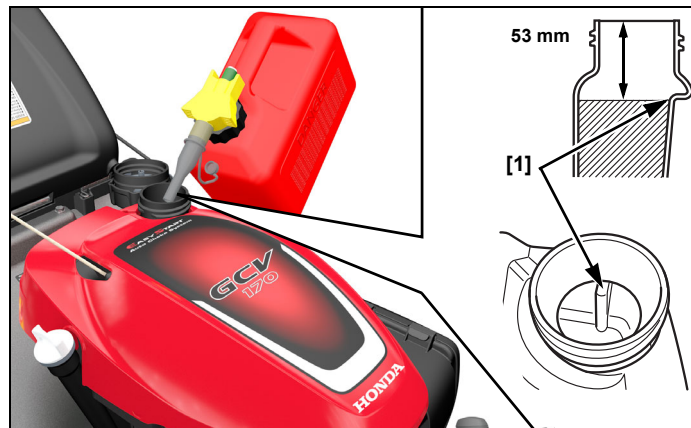

Dopo il rifornimento serrare saldamente il tappo del serbatoio del carburante.

Prima di avviare il motore spostare il tosaerba ad almeno 3 metri di distanza dalla fonte e dal sito di rifornimento.

Recipiente di conservazione del carburante

Conservare la benzina in un recipiente in plastica pulito e ben chiuso, omologato per conservare carburante. Chiudere lo sfiato (se in dotazione) quando non in uso e riporre il recipiente lontano dalla luce diretta del sole. Se saranno necessari più di 3 mesi per consumare il carburante contenuto nel recipiente, si consiglia di aggiungere uno stabilizzatore quando si riempie il recipiente.

Controllo del filtro dell'aria

Rimuovere il coperchio [1]. Accertarsi che il filtro [2] sia pulito e in buono stato. Un filtro dell'aria sporco limita il flusso dell'aria al carburatore riducendo così le prestazioni del motore. Per la manutenzione del filtro dell'aria, vedere a pagina 13.

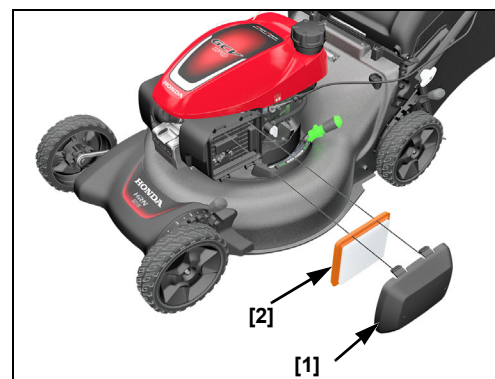

Protezione posteriore

Durante l'uso normale la protezione posteriore è soggetta a deteriorarsi e usurarsi. Rimuovere il sacco raccoglierba e sollevare il parasassi [1] per controllare se la protezione posteriore [2] presenta incrinature o fessure. Se la protezione posteriore è eccessivamente usurata, farla sostituire in un centro di assistenza Honda.

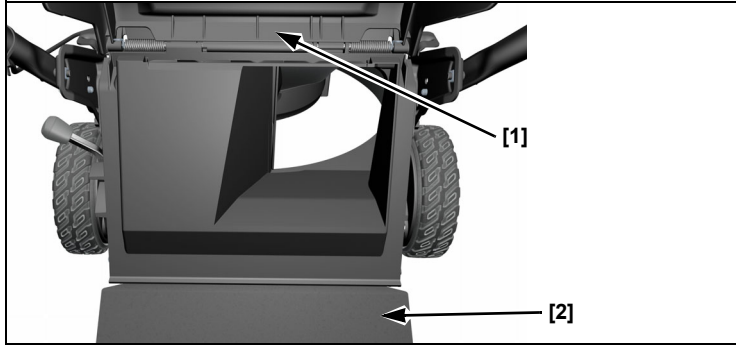

Regolazione dell'altezza della stegola

Regolare la stegola ad un'altezza che permetta un uso comodo della macchina (pagina 4).

Sacco raccoglierba

Un tosaerba funziona come un aspirapolvere, soffia l'aria nel sacco che raccoglie l'erba tagliata. Svuotare sempre il sacco raccoglierba prima che si riempia completamente. La raccolta perde di efficienza quando il sacco raccoglierba è pieno per oltre il 90%. Inoltre si svuota più facilmente quando non è riempito completamente.

Controllo

Durante l'uso normale il materiale del sacco raccoglierba è soggetto a deteriorarsi e usurarsi.

AVVISO

Controllare spesso che il sacco raccoglierba non presenti strappi, buchi o usura eccessiva. Verificare la disponibilità di ricambi. Accertarsi che il nuovo sacco sia conforme alle specifiche originali.

Se il sacco raccoglierba deve essere sostituito, può essere rimosso e reinstallato dall'utente stesso (pagina 14).

Installazione

1. Sollevare il parasassi [1] e usare l'impugnatura del sacco raccoglierba [2] per agganciarlo [3] sul piatto di taglio mostrato.

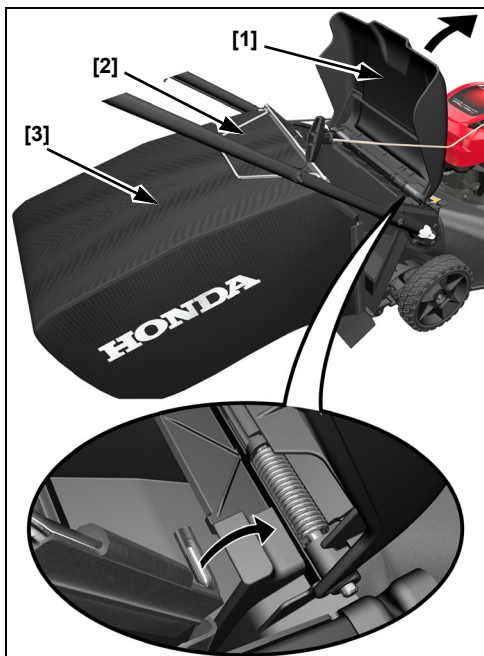

2. Rilasciare il parasassi per fissare il sacco raccoglierba.

Rimozione

1. Sollevare il parasassi, afferrare l'impugnatura del sacco raccoglierba e estrarre il sacco.
2. Rilasciare il parasassi.

3. Quando il sacco raccoglierba è fuori dal parasassi, lo si può sollevare con l'impugnatura o lo si può rimuovere verso la parte posteriore del tosaerba sotto la stegola.

Altezza di taglio

Controllare le impostazioni dell'altezza del piatto di taglio e assicurarsi che entrambe le leve di regolazione [1] siano impostate sulla stessa altezza.

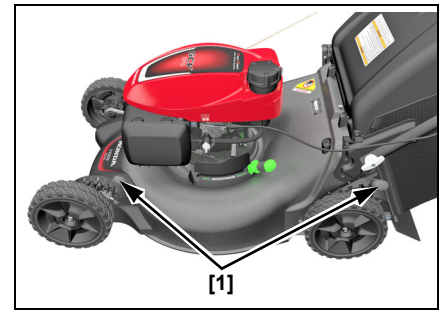

Direzione di scarico dell'erba tagliata

Regolazione del sistema Clip Director

Il sistema Clip Director può essere regolato sulla posizione di RACCOLTA o di MULCHING per ottenere i risultati di rasatura desiderati.

Regolare la levetta del Clip Director per la raccolta (sportello dello scivolo di scarico completamente aperto) o il mulching (sportello dello scivolo di scarico completamente chiuso). Per regolare il Clip Director sbloccare la levetta tirandola verso l'esterno in direzione estremità della stessa e portarla nella posizione desiderata. Rilasciarla e farla scattare nella scanalatura.

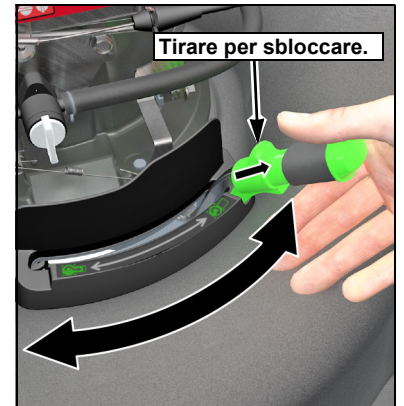

MISURA DI SICUREZZA IMPORTANTE

Arrestare sempre il motore e staccare il cappuccio della candela prima di sollevare il parasassi per esaminare o pulire l'area che circonda lo sportello scorrevole. Questo eviterà qualsiasi contatto con le pale rotanti e il lancio di oggetti nel parasassi.

Un certo accumulo di erba nell'apertura dello scivolo di scarico è normale quando il Clip Director è nella posizione di chiusura completa. Per rimuovere quest'erba, chiudere il parasassi, regolare il Clip Director nella posizione di massima apertura dello sportello e avviare il motore.

Se si nota una notevole resistenza nel muovere la levetta del Clip Director da un estremo all'altro della corsa, una quantità eccessiva di erba può essersi accumulata in cima allo sportello scorrevole.

Mulching

Sbloccare la levetta ① del Clip Director e portarla nella posizione di MULCHING ②.

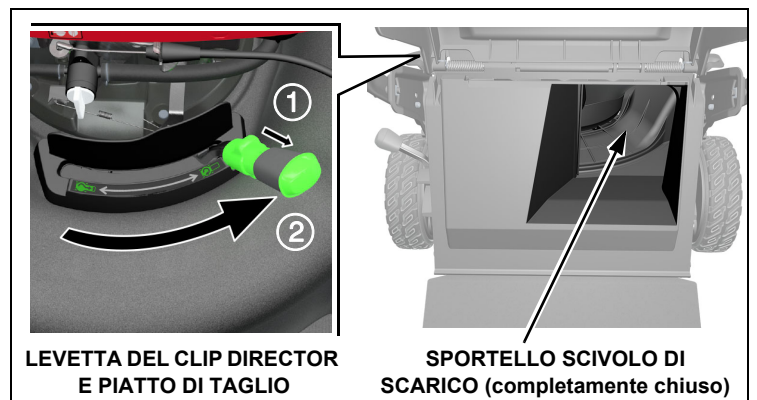

LEVETTA DEL CLIP DIRECTOR E PIATTO DI TAGLIO

SPORTELLLO SCIVOLO DI SCARICO (completamente chiuso)

Raccolta o espulsione posteriore

Sbloccare la levetta ① del Clip Director e portarla nella posizione di RACCOLTA ②.

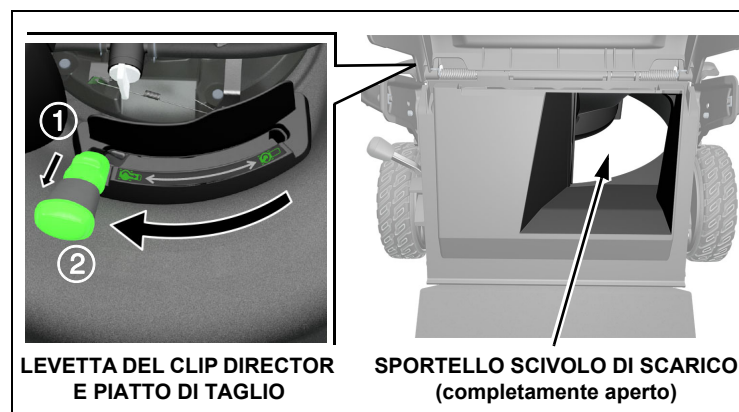

Per espellere posteriormente l'erba tagliata, rimuovere il sacco raccogliherba e lasciare la levetta del Clip Director nella posizione di RACCOLTA.



Pronti a rasare il prato?

Indossare indumenti protettivi. Per ridurre il rischio di infortuni causati da oggetti scagliati, indossare pantaloni lunghi e protezioni oculari. Indossare calzature che proteggano i piedi e non facciano scivolare quando si lavora su terreni in pendenza o accidentati.

IMPIEGO

PRECAUZIONI OPERATIVE

Prima di azionare per la prima volta il tosaerba, riesaminare le **ISTRUZIONI DI SICUREZZA** (pagina 2) e i **CONTROLLI PRIMA DELL'USO** (pagina 6).

Anche se ha già usato altri tosaerba, l'utente è invitato a prendersi il tempo necessario per familiarizzarsi sulle modalità di funzionamento di questa macchina e di esercitarsi in un luogo sicuro fino ad acquisirne una completa padronanza.

Per ragioni di sicurezza, evitare di avviare o far funzionare il motore in un locale chiuso, come un garage. Il gas di scarico del tosaerba contiene il pericoloso monossido di carbonio, che può accumularsi rapidamente in locali chiusi e causare malori e anche la morte.

FREQUENZA D'USO

Se la macchina sarà usata sporadicamente o a intermittenza (a intervalli maggiori di 4 settimane), vedere la sezione **Carburante** del capitolo **CONSERVAZIONE** (pagina 15) per ulteriori informazioni sul deterioramento del carburante.

USO AD ALTA QUOTA

Ad alta quota, la miscela aria-carburante standard del carburatore potrebbe essere troppo ricca. Le prestazioni diminuiranno e il consumo aumenterà. Una miscela molto ricca può anche imbrattare la candela e rendere difficoltoso l'avviamento.

È possibile migliorare le prestazioni ad alta quota apportando particolari modifiche al carburatore. In caso di utilizzo regolare del tosaerba ad altitudini superiori a 610 metri far modificare il carburatore da un rivenditore Honda.

Anche con le modifiche al carburatore, le prestazioni diminuiranno del 3,5% ogni 300 metri di aumento dell'altitudine. L'effetto dell'altitudine sulla potenza sarà ancora maggiore se non si modifica il carburatore.

Quando il carburatore è stato modificato per funzionare in alta quota, la miscela aria-carburante sarà troppo povera per l'uso della macchina a bassa quota. L'uso della macchina a quote minori di 610 metri con il carburatore modificato può provocare il surriscaldamento del motore con conseguenti gravi danni. Per l'utilizzo a bassa quota, rivolgersi a un rivenditore autorizzato Honda per ripristinare la registrazione di fabbrica del carburatore.

AVVIAMENTO DEL MOTORE

1. Aprire il rubinetto del carburante (posizione APERTO, pagina 5).

2. Tipo VKEA

Tirare la leva di comando delle lame [1] e tenerla premuta contro la stegola.

Per avviare il motore occorre tenere la leva premuta sulla stegola. Le lame iniziano a girare quando la leva è contro la stegola e si tira la maniglia dell'avviamento a strappo.



Tipo VYEA:

Portare la leva di comando del regime del motore su VELOCE.

3. Tirare leggermente la maniglia dell'avviamento a strappo finché non si avverte una certa resistenza, quindi tirare energicamente. Rilasciare delicatamente l'avviamento a strappo.

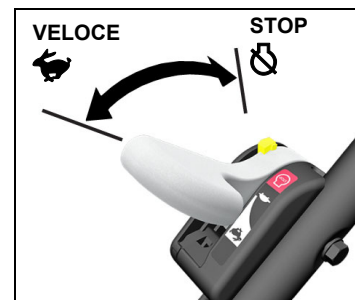

Tipo VKEA: Continuare a tenere la leva di comando delle lame contro la stegola; quando si lascia la leva il motore si arresterà.

Per ottenere un facile riavvio e massime prestazioni dal sistema di avviamento intelligente Auto Choke, iniziare a rasare l'erba non appena il motore si avvia e usarlo per almeno tre minuti prima di arrestarlo.

ARRESTO DEL MOTORE

1. **Tipo VKEA:** Per arrestare il motore e la rotazione delle lame rilasciare la leva di comando delle lame.

Tipo VYEA: Rilasciare la leva di comando delle lame per arrestarne la rotazione, e quindi portare la leva di comando del regime del motore su STOP.

2. Quando il tosaerba non è in uso, chiudere il rubinetto del carburante [1].

3. Se la macchina non verrà utilizzata per 3-4 settimane si suggerisce di svuotare il carburatore. Per compiere questa operazione avviare il motore con il rubinetto del carburante chiuso e farlo funzionare finché non si arresta per mancanza di benzina. Vedere "CONSERVAZIONE" a pagina 15 per periodi di inattività superiori a 4 settimane.

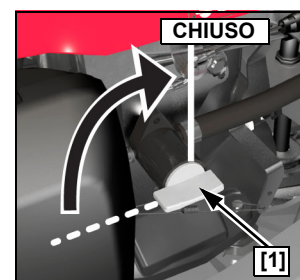

PRECAUZIONI PER UN USO SICURO

Per la propria sicurezza, mantenere tutte e quattro le ruote sul terreno e fare attenzione a non perdere l'equilibrio e il controllo del tosaerba. Tenere saldamente la stegola e camminare, mai correre, con il tosaerba. Fare molta attenzione quando si procede su terreni irregolari o accidentati.

Se il tosaerba si blocca, non prenderlo a calci o spingerlo con i piedi. Controllare il tosaerba con la stegola.

⚠ PERICOLO

Le lame sono affilate e girano ad alta velocità.

Se si toccano le lame in movimento si subiranno gravi tagli, fino all'amputazione delle dita, delle mani e dei piedi.

- Indossare indumenti protettivi.
- Quando il motore è in funzione tenere mani e piedi lontani dal piatto di taglio.
- Arrestare il motore prima di eseguire qualsiasi operazione di regolazione, verifica o manutenzione.

Terreni in pendenza

Per tagliare l'erba procedere trasversalmente al pendio e non sul percorso di massima pendenza (in salita o discesa). Evitare pendenze ripide (maggiori di 20°) e fare attenzione quando si cambia direzione. Rasando in pendenza erba umida o bagnata si potrebbe scivolare, cadere e perdere il controllo del tosaerba.



Ostacoli

Usare il lato del tosaerba per tagliare vicino a grandi ostacoli come steccati o muri.

Rilasciare il comando del sistema Smart Drive quando ci si muove intorno ad alberi o altri ostacoli. Per avere un miglior controllo della direzione di avanzamento spingere il tosaerba intorno agli ostacoli. Fare attenzione quando si raso l'erba sopra ostacoli inglobati nel manto erboso, come irrigatori, cespi, piastrelle, bordure, ecc. Evitare qualunque cosa spunti sopra la superficie erbosa.

Se le lame urtano qualcosa, o il tosaerba inizia a vibrare, arrestare immediatamente il motore e controllare eventuali danni. Gli urti contro oggetti possono danneggiare le lame, piegare l'albero motore e/o rompere il piatto di taglio o altri componenti. Di solito le vibrazioni sono indice di guai seri.

⚠ AVVERTENZA

Una lama usurata, incrinata o danneggiata può andare in pezzi, e i pezzi possono diventare pericolosi proiettili.

Tutti gli oggetti scagliati possono causare gravi lesioni.

Controllare regolarmente le lame e non usare un tosaerba con lame usurate o danneggiate.

Le garanzia non copre i pezzi danneggiati a seguito di un urto.

Ghiaia e oggetti sparsi

Ghiaia, sassi mobili e materiale da giardinaggio possono essere raccolti dal tosaerba e lanciati a diversi metri di distanza con una forza sufficiente da causare gravi infortuni e danni materiali. Il modo migliore di evitare eventuali infortuni causati da oggetti scagliati è quello di rilasciare le leve di comando delle lame per fermarle prima di arrivare alle zone con ghiaia, sassi mobili e materiale da giardinaggio.

CONSIGLI SULLA RASATURA

Quando rasare il prato

Nella maggior parte dei casi bisogna rasare l'erba quando supera di 12-25 mm l'altezza consigliata.

Il mulching richiede un taglio più frequente rispetto alla raccolta. Per i migliori risultati, durante la stagione di massima crescita potrebbe essere necessario tagliare l'erba due volte la settimana.

Altezza di taglio

Rivolgersi a un vivaio o a un centro di giardinaggio per suggerimenti e consigli sull'altezza di taglio e su tipi specifici di erba e condizioni di crescita nella zona di residenza.



ABBASTANZA LUNGA

Osservando da vicino, si noterà che la maggior parte dell'erba ha steli e foglie. Se si tagliano le foglie, si rovina il prato. Lasciare all'erba il tempo di ricrescere tra due rasature consecutive. Il tosaerba funzionerà meglio e il prato avrà un aspetto migliore.



TROPPO CORTA

Se l'erba diventa troppo alta, tagliarla la prima volta alla massima altezza di taglio, e poi tagliarla ancora dopo 2 o 3 giorni. Non togliere più di un terzo dell'altezza totale dell'erba in un unico taglio, altrimenti nel prato possono formarsi chiazze ingiallite.

Le leve di regolazione dell'altezza di taglio sono descritte nel capitolo **COMANDI** (pagina 5).

Larghezza di taglio

Per una finitura uniforme del manto erboso, sovrapporre di alcuni centimetri ogni striscia di falciatura. Se l'erba è molto alta o folta, ridurre la larghezza delle strisce e sovrapporre maggiormente.

Velocità delle lame

Le lame devono ruotare molto velocemente per tagliare bene.

Se il motore rallenta, il carico generato dalle lame che cercano di tagliare troppa erba potrebbe essere eccessivo. Ridurre la larghezza di taglio, ridurre la velocità di avanzamento del tosaerba o aumentare l'altezza di taglio.

Affilatura delle lame

Una lama affilata taglia di netto. Una lama poco affilata strappa l'erba, lasciando punte strappate che ingialliscono. Quando le punte non tagliano più di netto farle affilare o sostituire.

Erba secca

Se il terreno è troppo asciutto, tagliando si solleva molta polvere. Oltre a essere fastidiosa per il lavoro, troppa polvere intasa il filtro dell'aria del carburatore.

Se la polvere è un problema, innaffiare il prato il giorno prima di rasarlo. Tagliare l'erba quando è asciutta al tatto, ma il terreno è ancora umido.

Erba bagnata

L'erba bagnata è scivolosa e può far perdere l'equilibrio. Inoltre, i ritagli di erba bagnata intaseranno il piatto di taglio e si ammuccheranno in ciuffi sul prato. Aspettare sempre che l'erba si asciughi prima di tagliarla.

Foglie cadute

Quando è dotato del sacco raccogliherba, il tosaerba può essere usato per raccogliere le foglie cadute da eliminare. Se si usa il tosaerba per raccogliere grandi quantità di foglie cadute, e non per tagliare l'erba, regolare le leve di controllo dell'altezza di taglio in modo che la parte anteriore del piatto di taglio sia più alta di uno o due posizioni rispetto a quella posteriore.

Se si desidera trinciare le foglie cadute e lasciarle sul terreno, non lasciare che formino uno strato troppo alto prima di cominciare. Per ottenere i migliori risultati, iniziare il mulching quando si vede ancora erba attraverso lo strato di foglie. Nei punti in cui le foglie cadute coprono completamente l'erba, rimuoverle rastrellandole o montare il sacco raccogliherba in modo che il tosaerba possa raccogliercle per lo smaltimento.

Piatto di taglio intasato

Prima di pulire un piatto di taglio intasato, arrestare il motore e chiudere il rubinetto del carburante (posizione CHIUSO). Staccare il cappuccio della candela e inclinare il tosaerba in modo che il lato del filtro dell'aria sia rivolto in alto.

Pulire il piatto di taglio con un bastone e non con le mani.

Percorsi di taglio

Il tosaerba Honda lavorerà nel modo più efficiente se si cerca di usare il più possibile i seguenti percorsi di taglio. Per le modalità di realizzazione del piatto di taglio e della macchina, e la direzione di rotazione delle lame, i seguenti percorsi di taglio danno i migliori risultati.

Mulching

Quando la leva del Clip Director è nella posizione di MULCHING adottare il seguente percorso di taglio in senso antiorario. Se il prato ha una forma irregolare o molti ostacoli, dividerlo in sezioni in cui sia possibile adottare percorsi di taglio antiorari.

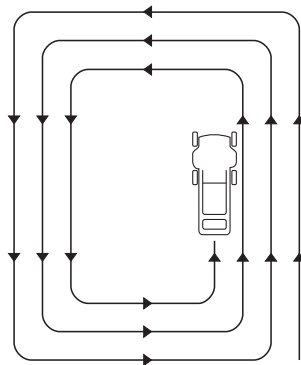

PERCORSO PER MULCHING

Raccolta

Adottare un percorso di taglio in senso orario. Darà i migliori risultati di raccolta e con il sistema Clip Director, lasciando sul prato la minima quantità di erba tagliata.

Rasatura con espulsione posteriore

Estrarre il sacco raccogliherba e chiudere parasassi. Portare la levetta del sistema Clip Director sulla posizione di RACCOLTA e avviare un percorso di taglio in senso orario. Se il prato ha una forma irregolare o molti ostacoli, dividerlo in sezioni.

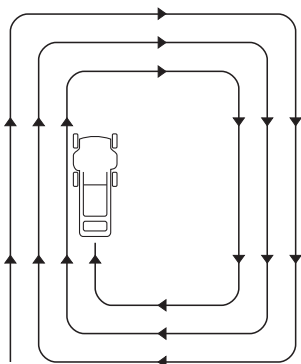

PERCORSO PER RACCOLTA E ESPULSIONE POSTERIORE

MANUTENZIONE

Una buona manutenzione è essenziale per un funzionamento sicuro, economico e senza problemi. Contribuirà anche a ridurre l'inquinamento dell'aria e ad assicurare che il motore rispetti i requisiti relativi alle emissioni.

Per aiutare gli utenti a curare adeguatamente il loro tosaerba, le pagine seguenti contengono un programma di manutenzione, controlli di routine e semplici procedure di manutenzione che richiedono semplici attrezzi manuali. Altre operazioni di manutenzione, che sono più difficili o richiedono attrezzi speciali, sono svolte meglio da professionisti e sono di norma svolte da tecnici Honda o da altri meccanici qualificati.

Il programma di manutenzione si riferisce all'uso in condizioni normali. Se si utilizza il tosaerba in condizioni insolite rivolgersi a un concessionario Honda per i consigli del caso.

Il concessionario Honda conosce meglio il tosaerba e dispone di tutte le risorse necessarie per la sua manutenzione e riparazione.

Per assicurare la migliore qualità e affidabilità, per riparazioni e sostituzioni usare solo ricambi originali Honda o loro equivalenti.

⚠ AVVERTENZA

Una manutenzione inadeguata o la mancata soluzione di un problema prima dell'uso possono portare a un malfunzionamento che potrebbe causare infortuni gravi, anche mortali.

Seguire sempre le raccomandazioni e il programma delle operazioni di controllo e manutenzione riportato in questo manuale d'uso.

LA SICUREZZA DURANTE LA MANUTENZIONE

Nel seguito sono riportate alcune delle più importanti misure di sicurezza. Tuttavia non è possibile prendere in considerazione tutti i possibili pericoli in cui può incorrere l'utente durante lo svolgimento delle operazioni di manutenzione. Solo l'utente può stabilire se è in grado di eseguire o meno una certa operazione.

⚠ AVVERTENZA

La mancata osservanza delle istruzioni e delle precauzioni da seguire durante la manutenzione potrebbe causare infortuni gravi o mortali.

Seguire sempre le procedure e osservare le precauzioni riportate in questo manuale d'uso.

PRECAUZIONI DI SICUREZZA

- Accertarsi che il motore sia spento prima di intraprendere qualsiasi operazione di riparazione o manutenzione. In questo modo si elimineranno diversi possibili rischi.
 - **Avvelenamento da monossido di carbonio dai gas di scarico del motore.**
Accertarsi di avere una ventilazione adeguata ogni volta che si fa funzionare il motore.
 - **Ustioni da parti surriscaldate.**
Lasciar raffreddare il motore e l'impianto di scarico prima di toccarli.
 - **Lesioni da parti in movimento.**
Non accendere il motore a meno che non sia indicato nelle istruzioni.
- Leggere le istruzioni prima di iniziare e assicurarsi di avere gli strumenti e le capacità necessarie.
- Per ridurre la possibilità di incendio o di esplosione, fare attenzione quando si lavora vicino alla benzina. Per pulire i pezzi usare solo solventi non infiammabili e non la benzina. Tenere sigarette, scintille e fiamme libere lontano da tutti i componenti che hanno a che vedere con il carburante.

PROGRAMMA DI MANUTENZIONE

Eseguire alla scadenza indicata di mesi/anni o ore di funzionamento, a seconda di quale si verifica prima.

Periodo normale di manutenzione	Operazione	Pagina
Prima di ogni uso	Controllare: Sacco raccoglierba Controllare: Lame Controllare: Funzionamento comando delle lame Controllare: Livello dell'olio motore Controllare: Filtro dell'aria Controllare: Protezione posteriore Controllare: Bulloni di fissaggio delle lame	pagina 14 pagina 6 pagina 5 pagina 7 pagina 7 pagina 8 pagina 14
Primo mese o prime 5 ore	Cambiare: Olio motore	pagina 12
Prime 25 ore	Pulire: Filtro dell'aria ¹ Registrare: Cavo sistema Smart Drive ² Registrare: Cavo sistema Roto-Stop (modelli VYEA) ² Registrare: Cavo del comando del regime del motore (modelli VYEA) ²	pagina 13
Ogni 6 mesi o 50 ore	Cambiare: Olio motore ¹ Pulire: Filtro dell'aria ¹ Registrare: Cavo sistema Smart Drive ²	pagina 12 pagina 13
Ogni anno o 100 ore	<i>Le stesse operazioni a 6 mesi più le seguenti:</i> Controllare-registrare: Candela Pulire: Parascintille ³ (se in dotazione) Controllare: Funzionamento del comando delle lame Ingrassare: Pignoni ² Registrare: Gioco valvole ² Registrare: Cavo sistema Roto-Stop (modelli VYEA) ² Registrare: Cavo del comando del regime del motore (modelli VYEA) ² Pulire: Serbatoio del carburante ²	pagina 13 pagina 13 pagina 5
Ogni 2 anni o 150 ore	<i>Le stesse operazioni a 1 anno più le seguenti:</i> Sostituire: Filtro dell'aria Sostituire: Candela Registrare: Cavo sistema Smart Drive ² Controllare: Cuscinetti asse trasmissione ²	pagina 13 pagina 13
Ogni 2 anni	Controllare: Tubi di alimentazione, sostituire se necessario ²	

1. Eseguire la manutenzione più spesso se si usa il tosaerba in zone polverose.
2. La manutenzione di questi componenti deve essere eseguita in un centro di assistenza Honda a meno che l'utente non disponga degli attrezzi adatti e sia un meccanico esperto. Vedere il manuale di officina Honda per le procedure di manutenzione.
3. In Europa e in altri Paesi dove vige la Direttiva Macchine 2006/42/CE, la presente pulizia deve essere eseguita in un centro di assistenza Honda.

Il mancato rispetto del programma di manutenzione potrebbe causare guasti non coperti dalla garanzia o una riduzione delle prestazioni, oltre alla non conformità alla normativa sulle emissioni.

MANUTENZIONE DEL MOTORE

Sostituzione dell'olio motore

Scaricare l'olio a motore caldo. L'olio caldo defluisce rapidamente e completamente.

1. Chiudere il rubinetto del carburante (posizione CHIUSO). Si ridurrà così la possibilità di perdite di carburante (pagina 5).
2. Pulire la zona intorno al bocchettone di rifornimento ed estrarre il tappo/astina di livello.

3. Collocare accanto al tosaerba un recipiente adatto a raccogliere l'olio usato e quindi inclinare il tosaerba sul lato destro. L'olio usato scolerà attraverso il bocchettone di rifornimento. Far scolare completamente l'olio.



Smaltire l'olio motore usato e il recipiente in modo compatibile con l'ambiente. Si suggerisce di portare l'olio in un recipiente sigillato a un centro di raccolta dell'olio esausto per il recupero. Non gettarlo tra i rifiuti, disperderlo nel terreno o in uno scarico.

4. Riempire con l'olio consigliato (pagina 7). Non aggiungere troppo olio. Misurare il livello dell'olio come mostrato sotto.

Volume di rabbocco: 0,35-0,40 L

5. Dopo aver sostituito l'olio motore e prima di avviare il motore controllare il livello dell'olio motore con il tosaerba su una superficie livellata:



- a. Estrarre il tappo di rifornimento/astina di livello [1].
- b. Pulire l'astina di livello.
- c. Inserire l'astina di livello nel bocchettone di rifornimento senza avvitare e poi estrarla. Controllare il livello dell'olio sull'astina.
- d. Se il livello dell'olio sull'astina è sotto la tacca del minimo [3], aggiungere olio finché il livello non raggiunga la tacca del massimo [2]. Non aggiungere troppo olio. Se c'è troppo olio, la quantità in eccesso potrebbe finire nella scatola del filtro dell'aria e nel filtro.

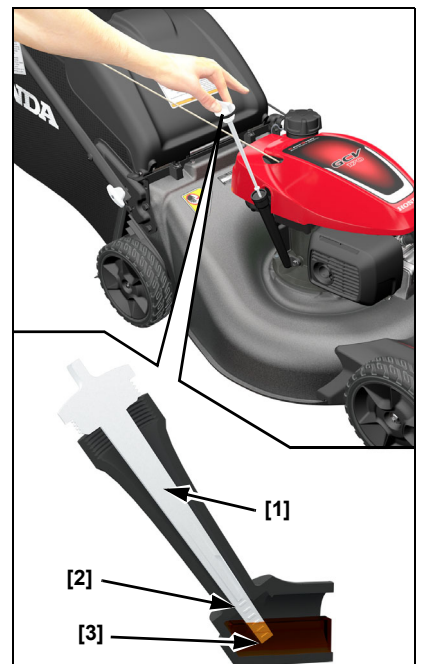

AVVISO

Il motore potrebbe riportare danni se lo si utilizza con un livello dell'olio insufficiente.

- e. Avvitare saldamente il tappo di rifornimento/astina di livello.

Manutenzione del filtro dell'aria

Un filtro dell'aria correttamente mantenuto impedisce l'ingresso di sporcizia nel motore. Lo sporco che entra nel carburatore può essere aspirato negli stretti passaggi all'interno del carburatore stesso e causare usura precoce del motore. Questi stretti passaggi possono bloccarsi, causando problemi di avvio o di funzionamento. Si consiglia di usare sempre un filtro dell'aria originale Honda specifico per il motore in modo da assicurarne tenuta e comportamento secondo specifiche. Se si usa il motore in ambienti molto polverosi occorrerà pulire il filtro più spesso.

AVVISO

Se si usa il motore senza filtro dell'aria, o con un filtro danneggiato, lo sporco e la polvere entreranno nel motore causandone una rapida usura. Questo genere di danno non è coperto dalla garanzia.

1. Premere sulle linguette del coperchio del filtro dell'aria [1] e rimuovere il coperchio [2].
2. Estrarre il filtro dell'aria [3] dalla scatola [4].
3. Controllare il filtro e sostituirlo se è danneggiato.
4. Pulire il filtro battendolo più volte con delicatezza su una superficie dura per rimuovere polvere e sporco, o soffiare nel filtro dalla parte interna aria compressa a una pressione non superiore a 2 bar/ 29 psi. Non cercare di spazzolare il filtro; questo non farà che spingere sporco e polvere nelle fibre.
5. Con uno straccio umido pulire lo sporco e la polvere dalle pareti interne della scatola e del coperchio del filtro dell'aria. Fare attenzione a non far entrare sporco nel condotto dell'aria che porta nel carburatore.
6. Rimontare il filtro e il coperchio della scatola.

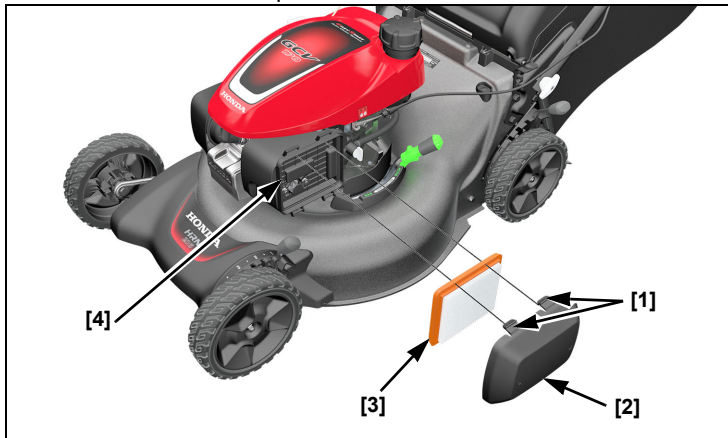

Manutenzione della candela

Tipo di candele da usare: NGK: BPR5ES

AVVISO

Candele non corrette possono danneggiare il motore.

Per ottenere buone prestazioni, gli elettrodi della candela [1] devono essere correttamente distanziati e senza depositi.

1. Staccare il cappuccio della candela [2] e rimuovere lo sporco dalla zona intorno alla candela.
2. Svitare la candela con l'apposita chiave.

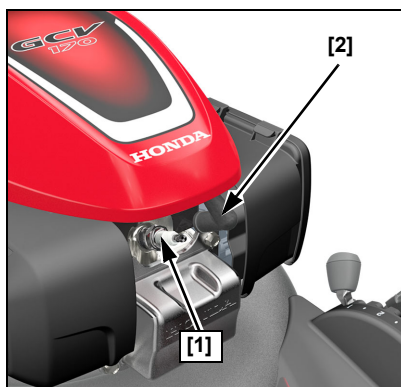

3. Controllare la candela. Sostituirla se gli elettrodi sono consumati o l'isolante è incrinato o scheggiato.
4. Misurare la distanza tra gli elettrodi con un idoneo spessore. La distanza dovrebbe essere di 0,7-0,8 mm. Ripristinare la distanza, se necessario, piegando con attenzione l'elettrodo laterale.
5. Montare attentamente la candela a mano facendo attenzione a non rovinare la filettatura.
6. Dopo aver inserito la candela, serrarla con l'apposita chiave per comprimere la rondella.

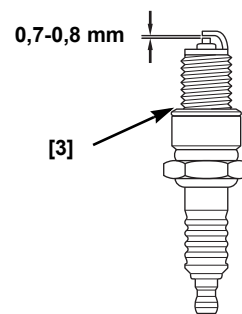

Se si rimonta la vecchia candela, serrarla di 1/8-1/4 di giro dopo averla avvitata a fondo corsa.

Se si rimonta una candela nuova, serrarla di mezzo giro per comprimere la rondella [3].

COPPIA DI SERRAGGIO: 20 N·m

AVVISO

Una candela lenta può far surriscaldare e danneggiare il motore. Serrando troppo la candela si può danneggiare la filettatura della testata del motore.

7. Installare il cappuccio sulla candela.

Manutenzione del parascintille

In Europa e in altri Paesi dove vige la Direttiva Macchine 2006/42/CE, la presente pulizia deve essere eseguita in un centro di assistenza Honda.

Perché possa funzionare come previsto, il parascintille deve essere mantenuto ogni 100 ore.

1. Far raffreddare il motore.
2. Sganciare le due linguette sul coperchio rosso esterno [6] sul lato della marmitta di scarico del motore, e sollevare leggermente il coperchio rosso per esporre il bullone superiore della protezione della marmitta.
3. Rimuovere i tre bulloni [1] dalla protezione della marmitta [2] usando una chiave a bussola esagonale da 10 mm.
4. Rimuovere la protezione della marmitta [2].
5. Rimuovere la vite di arresto [4].
6. Estrarre il parascintille [3] dalla marmitta [5].
7. Controllare eventuali depositi carboniosi sul parascintille e la luce di scarico. Spazzolare via i depositi. Fare attenzione a non danneggiare la protezione del parascintille.
8. Inserire il parascintille nella marmitta.
9. Montare la protezione della marmitta sul motore, serrare saldamente i tre bulloni e quindi fissare di nuovo il coperchio rosso esterno.

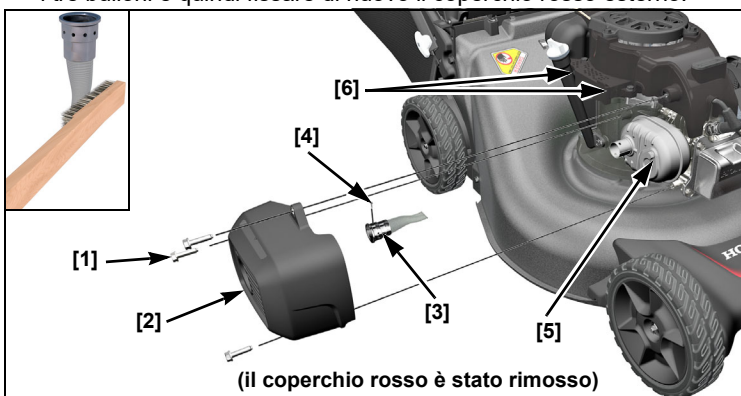

Smontaggio e montaggio delle lame

Se si smontano le lame per affilarle o sostituirle, occorre una chiave dinamometrica per rimontarle. Indossare guanti spessi per proteggere le mani.

AFFILATURA delle lame: per evitare di indebolire le lame, o causare sbilanciamenti o un taglio scadente, farle affilare da personale addestrato presso un concessionario Honda.

SOSTITUZIONE delle lame: usare lame di ricambio originali Honda o prodotti equivalenti.

Rimozione

1. Chiudere il rubinetto (posizione CHIUSO) del carburante e staccare il cappuccio della candela.
2. Inclinare il tosaerba sul lato destro in modo che il tappo del serbatoio del carburante sia rivolto in alto. Questo eviterà perdite di carburante, infiltrazioni dell'olio motore nel filtro dell'aria e difficoltà di accensione.
3. Rimuovere i bulloni di fissaggio delle lame [1] e le rondelle speciali [2] con una chiave a bussola esagonale da 14 mm. Indossare guanti spessi di pelle e tenere ferme le lame [3] con le mani per evitare che girino quando si tolgono i bulloni. Smontare le lame.
4. Controllare che il portalame (modelli VKEA) o il gruppo Roto-Stop della frizione di blocco delle lame (modelli VYEA) [4] e la superficie di montaggio delle lame non siano danneggiati. Se si riscontrano danni o le lame hanno urtato degli oggetti duri, sostituire le parti danneggiate.

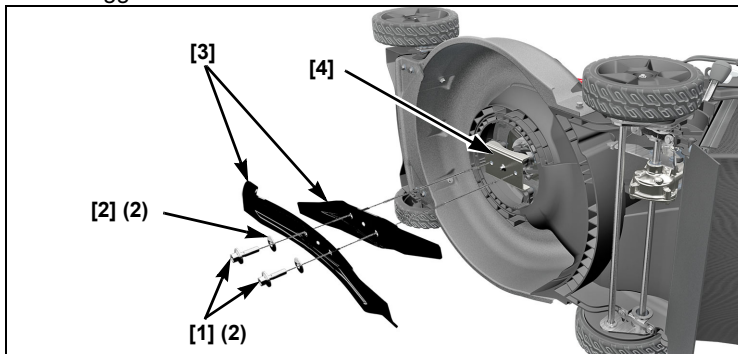

Installazione

1. Pulire lo sporco e l'erba intorno alla zona di montaggio delle lame.
2. Montare entrambe le lame [3] usando i due bulloni relativi [1] e le rondelle speciali [2] come mostrato. Accertarsi di montare le rondelle speciali con il lato concavo rivolto verso le lame e il lato convesso verso la testa del bullone.

AVVERTENZA

Se si usa il tosaerba con una sola lama, questa non sarà installata correttamente e potrebbe schizzare via dal tosaerba e ferire gravemente o uccidere qualcuno.

Montare sempre entrambe le lame insieme.

AVVERTENZA

Se i bulloni di fissaggio delle lame non sono serrati correttamente, le lame potrebbero allentarsi ed essere lanciate via dal tosaerba.

Le lame scagliate potrebbero colpire qualcuno ferendolo anche mortalmente.

Assicurarsi che i bulloni di fissaggio delle lame siano serrati correttamente.

I bulloni e le rondelle delle lame sono realizzati appositamente per questo uso. Quando si sostituiscono bulloni e rondelle usare solo ricambi originali Honda.

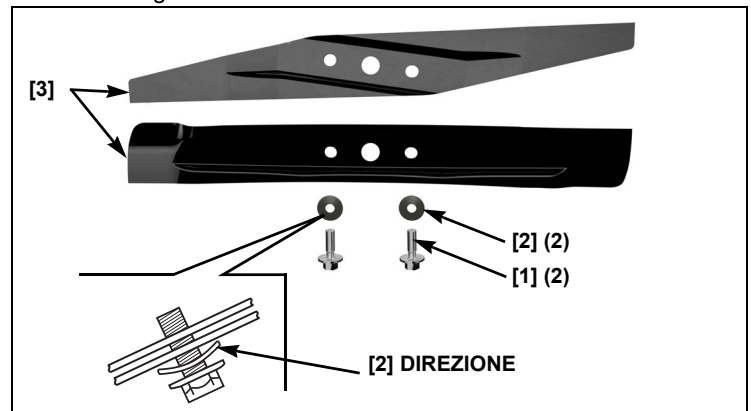

3. Serrare i bulloni di fissaggio delle lame con una chiave dinamometrica [7]. Indossare guanti spessi di pelle e tenere ferme le lame [8] con le mani per evitare che girino quando si serrano i bulloni

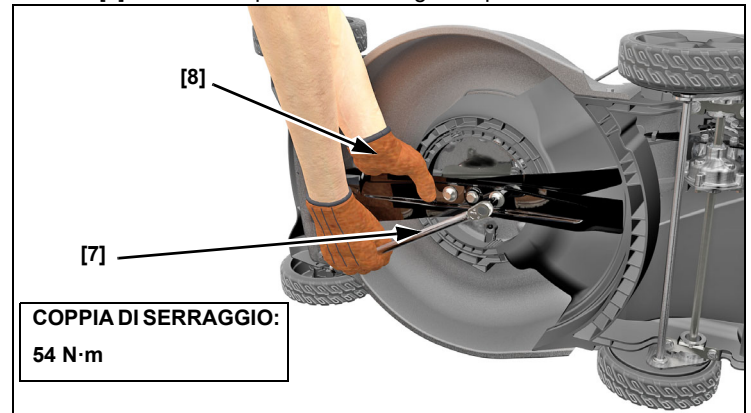

Coppia di serraggio dei bulloni delle lame: 54 N·m

Se non si dispone di una chiave dinamometrica rivolgersi a un concessionario Honda per serrare i bulloni di fissaggio delle lame prima di usare il tosaerba. Se sono eccessivamente serrati, i bulloni di fissaggio delle lame si potrebbero rompere. Se non sono abbastanza serrati, i bulloni di fissaggio delle lame potrebbero allentarsi o fuoriuscire. Nell'uno e nell'altro caso le lame potrebbero staccarsi ed essere scagliate durante l'utilizzo del tosaerba.

Controllo dei bulloni delle lame

Controllare che i bulloni di fissaggio delle lame non appaiano lenti o danneggiati. Se sono danneggiati, devono essere sostituiti.

Se appaiono lenti, usare una chiave dinamometrica per serrarli accuratamente alla coppia corretta. Se non si dispone di una chiave dinamometrica portare il tosaerba da un concessionario per far sostituire o serrare i bulloni.

Usare solo i bulloni e le rondelle speciali originali Honda, poiché sono appositamente realizzati per questo scopo. I codici dei ricambi sono a pagina 16.

Controllare che le rondelle e i bulloni non siano lenti e danneggiati.

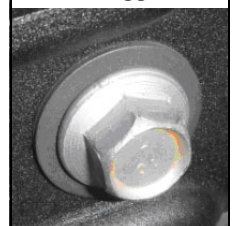

PULIZIA E SOSTITUZIONE DEL SACCO RACCOGLIERBA

Pulizia

Lavare il sacco raccoglierba con una pompa da giardino e farlo asciugare completamente prima dell'uso; un sacco bagnato si intasa rapidamente.

Sostituzione

Sostituire un sacco usurato o danneggiato con un ricambio originale Honda o prodotto equivalente.

CONTROLLO DEL FUNZIONAMENTO DEL COMANDO DELLE LAME

Solo per il tipo VKEA:

Avviare il motore all'aperto. Rilasciare la leva di comando delle lame; il motore dovrebbe arrestarsi rapidamente. Se il motore non si arresta rapidamente portare il tosaerba presso un centro assistenza Honda per la riparazione.

TRASPORTO

PRIMA DEL CARICO

Se il motore è stato in funzione, lasciarlo raffreddare per almeno 15 minuti prima di caricare il tosaerba sul mezzo di trasporto. Un motore e un impianto di scarico molto caldi possono causare ustioni e dar fuoco ad alcuni materiali.

Chiudere il rubinetto del carburante (posizione CHIUSO) [1] (pagina 5). Si eviterà così di ingolfare il carburatore e di far fuoriuscire carburante.

CARICO E SCARICO

Posizionare il tosaerba in modo che tutte e quattro le ruote poggino sul pianale del mezzo di trasporto. Ancorare il tosaerba con funi o cinghie, e bloccare le ruote. Tenere le funi o le cinghie di ancoraggio lontane dai comandi, dalle leve, dai cavi e dal carburatore.

AVVISO

Per non perdere il controllo del tosaerba o danneggiarlo, non usare la trasmissione per percorrere la rampa di carico in salita o in discesa.

1. Chiudere il rubinetto del carburante (posizione CHIUSO).
2. Usare una rampa di carico idonea. Regolare la lunghezza della rampa di carico in modo che sia inclinata di un angolo non superiore a 15°. Se non è disponibile una rampa di carico, due persone dovrebbero sollevare il tosaerba per trasportarlo su e giù dal mezzo di trasporto tenendolo in posizione orizzontale.

CONSERVAZIONE

Modalità di conservazione corrette sono essenziali per mantenere il tosaerba in buone condizioni e fargli conservare un bell'aspetto. Le seguenti operazioni consentiranno di proteggere il tosaerba da ruggine e corrosione, e faciliteranno l'avvio del motore quando lo si utilizzerà di nuovo.

PULIZIA

Motore

Lavare il motore a mano, facendo attenzione a non far entrare acqua nel filtro dell'aria.

AVVISO

Se si usa una pompa da giardino o un'attrezzatura per il lavaggio a pressione, l'acqua potrebbe penetrare nella scatola del filtro dell'aria. L'acqua nella scatola del filtro dell'aria inzupperebbe il filtro di carta e potrebbe entrare nel carburatore o nel cilindro, danneggiandoli. Il contatto dell'acqua con un motore caldo potrebbe danneggiarlo. Se il motore è stato in funzione, farlo raffreddare per almeno mezz'ora prima di lavarlo.

Piatto di taglio

Prima di lavare la parte inferiore del piatto di taglio, far raffreddare il motore e accertarsi di chiudere il rubinetto del carburante (posizione CHIUSO). Staccare il cappuccio della candela. Poggiare il tosaerba sul lato destro in modo che il tappo di rifornimento del carburante sia in alto. In questo modo si eviteranno perdite di carburante e difficoltà di accensione a causa dell'ingolfamento del carburatore. Indossare guanti spessi per proteggere le mani dalle lame.

Lavare il tosaerba, inclusa la parte inferiore del piatto di taglio.

Se si usa una pompa da giardino o un'attrezzatura per il lavaggio a pressione per lavare il piatto di taglio, fare attenzione a non bagnare i comandi e i cavi o le vicinanze del filtro dell'aria o dell'apertura della marmitta.

Sacco raccogliherba

Smontare il sacco dal tosaerba e lavarlo con una pompa da giardino o un'attrezzatura per il lavaggio a pressione. Far asciugare completamente il sacco prima di riporlo.

Asciugatura

1. Dopo aver lavato il tosaerba asciugare con un panno tutte le superfici accessibili.
2. Con il tosaerba in posizione verticale, portare la levetta del sistema Clip Director nella posizione di raccolta, avviare il motore all'aperto e farlo funzionare finché non raggiunga la normale temperatura di funzionamento per far evaporare l'acqua rimasta sul motore.
3. Arrestare il motore e farlo raffreddare.
4. Dopo che il tosaerba è pulito e asciutto, ritoccare i punti in cui la vernice è danneggiata e passare un velo di olio sulle altre parti che potrebbero arrugginire.

CARBURANTE

AVVISO

A seconda della regione geografica in cui viene usato il tosaerba, le formulazioni del carburante possono deteriorarsi e ossidarsi rapidamente. Deterioramento e ossidazione possono verificarsi nel giro di appena 30 giorni e potrebbero danneggiare il carburatore e/o l'impianto di alimentazione. Rivolgersi al servizio di assistenza per informazioni sulla conservazione.

La benzina si ossida e si deteriora durante la conservazione. L'utilizzo di benzina vecchia causa difficoltà di avviamento e lascia depositi gommosi che possono ostruire i piccoli passaggi nell'impianto di alimentazione. Se la benzina nel tosaerba si deteriora durante la conservazione, potrebbe essere necessario far riparare o sostituire il carburatore o altri componenti dell'impianto di alimentazione.

Il periodo in cui si può lasciare la benzina nel serbatoio e nel carburatore senza causare problemi di funzionamento dipende da fattori quali la composizione, le temperature di conservazione e il livello di riempimento del serbatoio. L'aria in un serbatoio parzialmente pieno facilita il deterioramento del carburante. Temperature di conservazione molto elevate accelerano il deterioramento del carburante. I problemi causati dal deterioramento del carburante possono verificarsi entro pochi mesi, o anche meno, se la benzina non era di recente produzione quando è stato riempito il serbatoio.

Se si tiene un recipiente di benzina per il rifornimento, accertarsi che contenga solo benzina acquistata da poco.

Se saranno necessari più di 3 mesi per consumare il carburante contenuto nel recipiente, si consiglia di aggiungere uno stabilizzatore quando si riempie il recipiente.

Conservazione a breve termine (30-90 giorni)

Se il tosaerba non sarà usato per 30-90 giorni si consiglia quanto segue per prevenire problemi relativi al carburante:

1. Aggiungere uno stabilizzatore seguendo le indicazioni del produttore. Quando si aggiunge uno stabilizzatore riempire il serbatoio con carburante fresco. Se il serbatoio è pieno solo in parte, l'aria all'interno faciliterà il deterioramento del carburante durante la conservazione.
Nota:
 - tutti gli stabilizzatori hanno un periodo di validità e la loro efficacia si riduce col tempo;
 - gli stabilizzatori non rigenerano il carburante vecchio.
2. Dopo aver aggiunto uno stabilizzatore, far funzionare il motore all'aperto per 10 minuti per essere certi che la benzina trattata abbia sostituito nel carburatore quella non trattata.
3. Arrestare il motore e chiudere il rubinetto del carburante (posizione CHIUSO).

- Avviare il motore e continuare a farlo funzionare finché non si ferma per mancanza di carburante nella vaschetta del carburatore. Il motore dovrebbe funzionare per meno di 3 minuti.

Conservazione stagionale o a lungo termine (più di 90 giorni)

Avviare il motore e farlo funzionare abbastanza a lungo da esaurire tutta la benzina nell'intero impianto di alimentazione (serbatoio incluso). La benzina non deve rimanere nel motore inattivo per più di 90 giorni.

La **GARANZIA** non riguarda i problemi al motore o all'impianto di alimentazione causati da una conservazione negligente.

OLIO MOTORE

Cambiare l'olio motore (pagina 12).

CILINDRO DEL MOTORE

Se si deve conservare il tosaerba per più di 3 mesi, smontare la candela (pagina 13). Versare nel cilindro 5-10 cm³ di olio motore pulito [1]. Tirare diverse volte l'avviamento a strappo per distribuire l'olio nel cilindro. Rimontare la candela.



Tirare lentamente l'avviamento a strappo finché non si avverte resistenza, quindi rilasciarlo delicatamente. Questa operazione chiuderà le valvole, impedendo l'ingresso di umidità nel cilindro.

RIMESSAGGIO

Poiché il tosaerba sarà conservato con benzina nel serbatoio e nel carburatore, è importante ridurre il rischio di accensione dei vapori di benzina. Scegliere una zona ben ventilata lontano da qualsiasi apparecchiatura che funzioni con una fiamma, come un forno, uno scaldabagno o un'asciugatrice. Evitare anche qualsiasi zona in cui ci sia un motore elettrico che produce scintille, o dove vengano usati strumenti elettrici.

Se possibile, evitare anche zone molto umide poiché l'umidità facilita ruggine e corrosione.

Collocare il tosaerba con le ruote su una superficie livellata. Se il piano di appoggio non è orizzontale possono verificarsi perdite di olio o carburante. È possibile piegare la stegola per ridurre l'ingombro, come mostrato sotto.

Quando il motore e l'impianto di scarico si sono raffreddati coprire il tosaerba per proteggerlo dalla polvere. Un motore e un impianto di scarico molto caldi possono bruciare o fondere alcuni materiali. Non usare fogli di plastica per proteggere il tosaerba dalla polvere. Una copertura non porosa tratterà l'umidità intorno al tosaerba, facilitando ruggine e corrosione.

Piegatura della stegola

- Togliere il sacco raccogliherba. Lo si può posare sopra il motore con l'impugnatura rivolta in avanti.
- Sostenere e tenere ferma la stegola.
- Sbloccare i pomelli di regolazione della stegola ① e piegarla in avanti ② in posizione di riposo.

AVVISO

Quando si piega in basso la stegola in posizione di riposo non bloccare, schiacciare o attorcigliare i cavi dei comandi ③. I cavi o il sistema di comando del motore potrebbero danneggiarsi e il tosaerba potrebbe non funzionare correttamente.

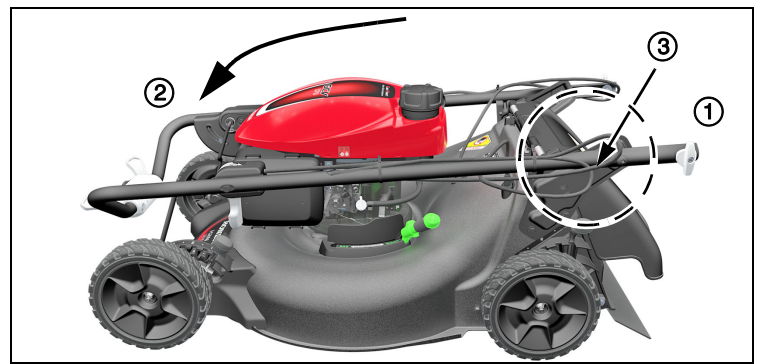

RIMESSA IN SERVIZIO

Controllare il tosaerba come descritto in **CONTROLLI PRIMA DELL'USO** (pagina 6).

Se le pareti del cilindro sono state oliate durante la preparazione alla conservazione, il motore fumerà brevemente all'avvio. Questo è normale.

NUMERO DI SERIE DI TELAIO E MOTORE

Segnare i numeri di serie del telaio e del motore (pagina 3) nello spazio seguente. Questi numeri serviranno per ordinare ricambi e fare ricerche su questioni tecniche o di garanzia.

Numero di serie del telaio: _____

Numero di serie del motore: _____

Data di acquisto: ____ / ____ / ____

RICAMBI

Articolo	Numero codice	Note
Filtro dell'aria	17211-Z8B-901	Carta
Candela	98079-55846	NGK (marca) BPR5ES
Lame:		Usare sempre congiuntamente la lama inferiore e quella superiore in un unico set.
Inferiore	72511-VR8-M00	
Superiore	72531-VR8-M00	
Bullone della lama (2)	90105-960-710	2 necessari, 10 x 20 mm
Rondella bullone (2)	90502-VG3-000	2 necessarie
Ruota/gomma	44710-VR8-N00	Anteriore
	42710-VR8-N00	Posteriore

SOLUZIONE DEI PROBLEMI

IL MOTORE NON SI AVVIA

Possibile causa	Rimedio
Rubinetto del carburante chiuso (posizione CHIUSO)	Aprire il rubinetto del carburante (posizione APERTO, pagina 5).
Carburante esaurito	Rifornire (pagina 7).
Leva di comando del regime del motore in posizione errata (solo modelli VYEA)	Portare la leva di comando del regime del motore su VELOCE (pagina 5).
Carburante deteriorato, tosaerba conservato senza aver stabilizzato la benzina, o rifornito con benzina scadente	Rifornire con benzina nuova (pagina 7).
Candela guasta, imbrattata o con distanza degli elettrodi non corretta	Regolare gli elettrodi o sostituire la candela (pagina 13).
Candela bagnata con carburante (motore ingolfato)	Asciugare e rimontare la candela.
Filtro del carburante intasato, malfunzionamento del carburatore o dell'accensione, valvole incollate, ecc.	Portare il tosaerba in un centro di assistenza Honda o vedere il manuale di officina per la riparazione.

PERDITA DI POTENZA

Possibile causa	Rimedio
Erba troppo alta per il taglio	Aumentare l'altezza di taglio (pagina 8), rasare in strisce più strette, usare una velocità di avanzamento minore, o rasare più spesso.
Acceleratore non impostato su VELOCE (solo modelli VYEA)	Portare la leva di comando del regime del motore su VELOCE (pagina 5).
Piatto di taglio intasato	Pulire il piatto di taglio (pagina 11).
Filtro dell'aria intasato	Pulire o sostituire il filtro dell'aria
Carburante deteriorato, tosaerba conservato senza aver stabilizzato la benzina, o rifornito con benzina scadente	Rifornire con benzina nuova (pagina 7).
Filtro del carburante intasato, malfunzionamento del carburatore o dell'accensione, valvole incollate, ecc.	Portare il tosaerba in un centro di assistenza Honda o vedere il manuale di officina per la riparazione.

VIBRAZIONI

Possibile causa	Rimedio
Erba e detriti incastrati sotto il piatto di taglio	Pulire il piatto di taglio (pagina 11).
Lame allentate, piegate, danneggiate o sbilanciate da un'affilatura non corretta	Serrare i bulloni di fissaggio delle lame lenti (pagina 14). Se le lame sono piegate o danneggiate, portare il tosaerba in un centro di assistenza Honda per un controllo.
Danni meccanici, come un albero motore piegato	Portare il tosaerba in un centro di assistenza Honda o vedere il manuale di officina per la riparazione.

PROBLEMI DI TAGLIO E RACCOLTA

Possibile causa	Rimedio
Il tosaerba avanza troppo rapidamente per le condizioni del prato	Premere meno sul comando del sistema Smart Drive o procedere più lentamente.
Leve di regolazione dell'altezza di taglio impostate in posizioni diverse	Impostare entrambe le leve sulla stessa posizione dell'altezza di taglio (pagina 8).
Sacco raccogliherba stracarico o intasato	Vuotare il sacco raccogliherba. Lavare il sacco raccogliherba se è pieno di terra o sporco (pagina 14).
Piatto di taglio intasato	Pulire il piatto di taglio (pagina 11).
Lame non affilate, usurate o danneggiate	Affilare o sostituire le lame se necessario (pagina 14).

DATI TECNICI

MODELLO	HRN536C	
TIPO	VKEA	VYEA
CODICE DESCRIZIONE	MANA	

GENERALI

Lunghezza	1.550 mm	
Altezza stegola	1.035 mm	
Massa (secondo ISO5395)	36,0 kg	39,9 kg
Larghezza	575 mm	
Larghezza di taglio	530 mm	
Regolazioni altezza di taglio	27 mm, 39 mm, 51 mm, 64 mm, 76 mm, 88 mm, 100 mm	
Capienza sacco raccogliherba	70 L	
Livello di pressione sonora all'orecchio dell'operatore (secondo EN ISO 5395-1:2013)	85 dB(A)	
Incerteza	1 dB(A)	

Livello di potenza sonora misurato (secondo la Direttiva 2000/14/CE)	96 dB(A)	
Incerteza	1 dB(A)	
Livello di potenza sonora garantito (secondo la Direttiva 2000/14/CE)	98 dB(A)	
Vibrazioni trasmesse (secondo la norma EN ISO 5395-1:2013)	5.0 m/s ²	5.4 m/s ²
Incerteza	0.5 m/s ²	

MOTORE

Modello	GCV170
Tipo	Monocilindrico, 4 tempi, albero verticale
Cilindrata	166 cm ³
Alesaggio e corsa	60 x 59 mm
Raffreddamento	Aria forzata
Lubrificazione	A spruzzo e immersione
Rapporto di compressione	8,0:1
Regime massimo	2.950 ⁺⁰ ₋₁₀₀ giri/min
Potenza nominale	3,2 kW
Accensione	Transistorizzata a magnete
Candela	NGK: BPR5ES
Distanza tra gli elettrodi	0,7-0,8 mm
Filtro dell'aria	A secco
Carburante raccomandato	Benzina senza piombo con numero di ottano 91 e oltre
Capienza del serbatoio del carburante	0,91 L
Olio raccomandato	SAE 10W-30, API SN o superiore
Quantità olio motore	0,40 L * Rabbocco: 0,35-0,40 L
Emissioni di anidride carbonica (CO ₂)**	Vedere i valori di CO ₂ del motore Honda all'indirizzo www.honda-engines-eu.com/co2

* La quantità effettiva dipende dalla quantità di olio rimasto nel motore. Usare sempre l'astina per verificare il livello reale (vedere pagina 7).

** Questa misurazione della CO₂ è il risultato di un ciclo fisso di test compiuti in condizioni di laboratorio su un campione (o un motore) rappresentativo del tipo (famiglia) di motori e non implica né esprime nessuna garanzia sulle prestazioni di un motore in particolare.

TRASMISSIONE

Tipo	Smart Drive a velocità variabile
Motore-trasmissione	Cinghia trapezoidale
Frizione principale	A cinghia
Velocità di avanzamento	0-1,75 m/s

INLEDNING

Tack för att du valt att köpa en gräsklippare från Honda!

Denna instruktionsbok beskriver drift och underhåll av gräsklipparen Honda HRN536CVKEA och HRN536CVYEA.

Vi vill hjälpa dig att få bästa resultat från din nya gräsklippare och att använda den på ett säkert sätt. Denna instruktionsbok innehåller information om hur man gör det, så läs den noga.

Instruktionsboken ska betraktas som en del av gräsklipparen och medfölja vid eventuell kommande vidareförsäljning.

Kontakta din leverantör om du har några problem med eller frågor om gräsklipparen.

Vi rekommenderar att du läser garantipolicyn för att till fullo förstå dess omfattning och ditt ägaransvar.

American Honda Motor Co., Inc. förbehåller sig rätten att göra ändringar när som helst utan föregående meddelande och utan att det medför någon skyldighet.

Ingen del av denna publikation får reproduceras utan skriftligt tillstånd.

SÄKERHETSMEDDELANDEN

Var särskilt uppmärksam på avsnitt som inleds med följande ord:

⚠ FARA

Du KOMMER ATT DÖDAS eller SKADAS ALLVARLIGT om du inte följer anvisningarna.

⚠ VARNING

Du KAN DÖDAS eller SKADAS ALLVARLIGT om du inte följer anvisningarna.

⚠ OBSERVERA

Du KAN SKADAS om du inte följer anvisningarna.

Varje meddelande berättar vad risken är, vad som kan hända och vad du kan göra för att undvika eller minska skadorna.

MEDELANDEN FÖR ATT FÖRHINDRA SKADA

Du kommer även att se andra viktiga meddelanden som föregås av följande ord:

OBS!

Gräsklipparen, annan egendom eller miljön kan skadas om du inte följer anvisningarna.

Syftet med dessa meddelanden är att förhindra skador på gräsklipparen, annan egendom eller miljön.

HONDA

INSTRUKTIONSBOK

(Originalinstruktioner)

HRN536CVKEA • HRN536CVYEA GÅNGMANÖVRERAD GRÄSKLIPPARE



INNEHÅLL

INLEDNING	1	ANVÄNDNING	9
SÄKERHETSMEDDELANDEN	1	Säkerhetsåtgärder vid	
SÄKERHETSFÖRESKRIFTER	2	gräsklippning	9
Placering av säkerhetsdekal	3	Starta motorn	9
Produktidentifieringsplåt	3	Avstängning av motorn	9
KOMPONENTIDENTIFIERING	3	Säker gräsklippning	10
INSTÄLLNINGAR	4	Klipptips	10
KONTROLLER	5	UNDERHÅLL	11
Bränsleventil	5	Säkerhet vid underhåll	11
Knivarnas kontrollspak	5	Underhållsschema	12
Smart körkontroll	5	Motorunderhåll	12
Gasreglage	5	Avlägsnande och installation	
Justeringsspakar för klipp höjd	5	av knivarna	14
Spak för Clip Director	6	Rengöring och byte av	
KONTROLLER FÖRE START	6	gräsuppsamlaren	14
Knivar	6	Funktionskontroll av	
Motoroljenivå	7	kontrollspaken för knivarna	15
Bränsle	7	TRANSPORT	15
Gräsuppsamlare	8	FÖRVARING	15
Klipp höjd	8	FELSÖKNING	16
Val av klippning	8	TEKNISKA DATA	17
		Hondas garantivillkor,	
		EC Declaration of	
		Conformity, Honda-	
		återförsäljare	Sista sidorna

SVENSKA

SÄKERHETSFÖRESKRIFTER

⚠ VARNING

För att garantera en säker användning –



- Hondas gräsklippare har konstruerats för att fungera säkert och pålitligt om de används enligt anvisningarna. Läs och förstå instruktionsboken innan du börjar att använda gräsklipparen. Felaktig hantering eller service kan resultera i person- eller maskinskador.

Manipulering eller ändring

Försök aldrig att manipulera eller ändra avgasreningssystemet. Exempel på åtgärder som betraktas som manipulering är:

- Borttagning eller ändring av någon del av insugnings-, bränsle- eller avgassystemet.
- Ändring eller kringgående av regulatorns länksystem eller hastighetsjusteringsmekanism för att få motorn att fungera utanför dess konstruktionsparametrar.
- Läs anvisningarna noggrant och bekanta dig med reglagens placering och den korrekta användningen av utrustningen.
- Använd gräsklipparen för det ändamål den är avsedd för, det vill säga klippning och uppsamling av gräs. All annan användning kan vara farlig eller skada utrustningen.
- Låt aldrig barn eller människor som inte känner till instruktionerna använda gräsklipparen. Lokala bestämmelser kan begränsa användarens ålder.
- Klipp aldrig gräs när:
 - Människor (speciellt barn) eller husdjur befinner sig i närheten.
 - Användaren tagit läkemedel eller ämnen som är kända för att påverka omdömet eller reaktionstiden.
 - Det finns risk för dåligt väder, som till exempel blixtnedslag eller storm.
- Tänk på att föraren eller användaren är ansvarig för personskador eller foror som andra människor eller egendom kan utsättas för.
- Bär alltid kraftiga skodon och långbyxor när du klipper gräs. Använd inte utrustningen barfota eller med sandaler.
- Undersök området där utrustningen ska användas noga och avlägsna alla föremål som kan slungas ut av gräsklipparen (stenar, grenar, ledningar, leksaker, benbitar eller liknande).
- VARNING – Bensin är lättantändligt:
 - Förvara bränslet i behållare som är särskilt avsedda för denna användning.
 - Fyll endast på bensin utomhus, innan du startar motorn, och rök inte vid bensinpåfyllning eller hantering av bensin.
 - Tag aldrig bort locket på bränsletanken eller fyll på bensin medan motorn går eller medan motorn är varm.
 - Om du spillt bensin ska du aldrig försöka att starta motorn, utan istället flytta maskinen bort från det område där du spillt bensinen och undvik att skapa någon antändningskälla innan bensinångorna har skingrats.
 - Sätt på tanklocket ordentligt.
 - Avlägsna all bensin ur tanken innan du lutar gräsklipparen för underhåll av knivarna eller tömning av olja.
- Byt ut en trasig ljuddämpare.
- Kontrollera alltid visuellt före användning att knivar, knivbultar och klippenheten inte är slitna eller skadade. Byt ut slitna eller skadade knivar och knivbultar i hela uppsättningar för att bevara balansen.
- Kör inte motorn i slutna utrymmen där farliga kolmonoxidångor kan samlas.
- Klipp endast gräs i dagsljus eller vid tillräckligt god utomhusbelysning. Klipp inte gräs om sikten är nedsatt.
- Om det finns risk för dåligt väder, som till exempel blixtnedslag eller storm ska klippningen stoppas.
- Undvik om möjligt att använda utrustningen i vått gräs.
- Håll alltid säkert avstånd till knivarna under klippning, vilket garanteras av handtagets längd.
- Gå, spring aldrig. Låt dig inte dras av gräsklipparen.
- Säkerställ att du har gott fotfäste i sluttningar. Klipp alltid tvärs över sluttningar, aldrig upp och ned.
- Var extremt försiktig när du ändrar riktning i sluttningar.
- Klipp inte i en sluttning med mer än 20° lutning.
- Var extremt försiktig när du drar gräsklipparen mot dig.
- Stoppa knivarna om gräsklipparen måste tippas för transport när du korsar icke grästäckta ytor och när du transporterar gräsklipparen till och från klippområdet.
- Försök inte att manipulera eller inaktivera säkerhetssystemen.
- Använd aldrig gräsklipparen med defekta skydd eller skärmar eller utan sådana säkerhetsanordningar som till exempel utkastskydd och/eller gräsuppsamlare.

- Ändra inte regulatorns inställning och använd inte för högt varvtal för motorn.
- Frånkoppla knivarna och motorns koppling innan du startar gräsklipparen.
- Starta gräsklipparen enligt anvisningarna och håll fötterna på säkert avstånd från knivarna.
- Luta inte gräsklipparen medan motorn startas. Starta gräsklipparen på ett plant underlag, fritt från högt gräs eller hinder.
- Håll händer och fötter borta från roterande delar. Starta inte motorn när du står framför utkastet.
- Lyft eller bär aldrig en gräsklippare när motorn är igång.
- Stäng av motorn och lossa tändstiftshatten:
 - Före någon åtgärd under knivarna eller tömningsbanan.
 - Före kontroll, rengöring eller arbete på gräsklipparen.
 - När du har kört på något föremål. Undersök gräsklipparen och leta efter skador och utför reparationer innan du startar och kör gräsklipparen igen.
 - Om gräsklipparen börjar vibrera onormalt ska orsaken omedelbart identifieras och nödvändig reparation utföras.
- Stanna motorn i följande fall:
 - När du lämnar gräsklipparen.
 - Innan du tankar om gräsklipparen.
- Stoppa knivarna i följande fall:
 - När du installerar eller tar bort gräsuppsamlaren.
 - Innan du justerar klipphöjden.
- Minska gasinställningen (om tillämpligt) under avstängningen av motorn och stäng bränsleventilen efter avslutad klippning.
- Om du använder andra tillbehör än de som rekommenderas i denna instruktionsbok kan gräsklipparen skadas och sådana skador omfattas inte av garantin.
- Håll alla muttrar, bultar och skruvar åtdragna för att säkerställa att all utrustning är i säkert driftsskick. Regelbundet underhåll är ett viktigt hjälpmedel för användarens säkerhet och för att bibehålla god funktion.
- Förvara aldrig maskinen med bensin i tanken inomhus, där ångor kan komma i kontakt med öppen låga, gnista eller något som har hög temperatur.
- Låt alltid motorn svalna före förvaring inomhus.
- För att minska brandrisken ska gräsklipparen, speciellt motorn och ljuddämparen, området för bensinförvaring och batterifacket (om tillämpligt) hållas fritt från gräs, löv eller överdriven infettning. Lämna inte behållare med klippt gräs i eller nära någon byggnad.
- Om bränsletanken måste tömmas ska det göras utomhus med kall motor.
- Kontrollera regelbundet att gräsuppsamlaren inte är sliten eller skadad.
- Använd inte gräsklipparen med slitna eller skadade delar. Delar måste bytas ut, inte repareras. Byt ut slitna eller skadade delar mot originaldelar från Honda. Knivbladen måste alltid vara märkta med Hondas märke och korrekt referensnummer. Delar som inte är av samma kvalitet kan skada maskinen och äventyra din säkerhet.
- Bär tjocka handskar när du tar bort eller installerar knivbladen eller när du rengör klipphöjdet. När du drar åt eller lossar knivbultarna ska en tråkloss användas för att förhindra att knivarna roterar.
- Se alltid till att knivarna är korrekt balanserade vid slipning.
- Använd ögonskydd.
- Använd aldrig maskinen vid trötthet eller sjukdom eller efter intag av läkemedel, droger, alkohol eller farliga ämnen som kan ha en negativ inverkan på användarens reflexer och koncentration.
- Medan gräsklipparen används ska du alltid bära långbyxor och skyddsskor som är kraftiga och halksäkra. Använd inte maskinen med bara fötter eller öppna skor. Undvik att bära kedjor, armband eller säckiga kläder med lösa delar eller med snörning eller slips. Långt hår måste vara uppbundet. Använd alltid hjälm med hörselskydd.
- Glöm inte att användaren är ansvarig för eventuella olyckor eller oväntade händelser som kan orsakas på andra personer eller deras egendom. Användaren är ansvarig för att kontrollera eventuella risker som gäller för den gräsmark som ska klippas och för att vidta alla försiktighetsåtgärder som krävs för att säkerställa den egna säkerheten och andras säkerhet, särskilt på sluttande mark, grov, hal eller instabil terräng eller i närheten av hål, diken eller banker.
- OBSERVERA – Nivåerna för buller och vibrationer som anges i detta informationsblad är de maximala värdena vid användning av maskinen. Användning av ett obalanserat skärblad, för hög rörelsehastighet och brist på underhåll har en betydande inverkan på ljud och vibrationer. Det är därför nödvändigt att vidta förebyggande åtgärder för att eliminera alla möjliga skador som kan uppstå på grund av höga ljudnivåer och påfrestningar på grund av vibrationer genom att se till att maskinen är väl underhållen och använda hjälm med hörselskydd. Ta en rast då och då under arbetet.

Bortskaffande

För att skydda miljön ska du inte slänga den här produkten, batteriet, motoroljan eller liknande i vanligt avfall. Följ de lokala lagarna och bestämmelserna eller kontakta en auktoriserad Honda-återförsäljare för bortskaffandet.

PLACERING AV SÄKERHETSDEKALER

Den här dekalen varnar för potentiella faror som kan orsaka allvarliga skador. Läs noggrant. Om etikett lossnar eller blir svåräst ska du kontakta din återförsäljare för en ersättningsetikett.

Bokstav	Betydelse
A	
	<p>1. Läs instruktionsboken noga innan du använder gräsklipparen.</p> <p>2. Risk för projektiler: se till att andra personer inte finns i området under användningen.</p> <p>3. Risk för vassa kanter. Roterande knivar: för inte in händer eller fötter innanför klipphöjlet. Frånkoppla hatten till tändstiftet innan du utför något underhålls- eller reparationsarbete.</p> <p>4. Använd inte utan att utkastskyddet eller gräsupsamlaren är på plats.</p>

Bokstav	Betydelse
B	
	<p>5. Läs instruktionsboken noga innan du använder gräsklipparen.</p> <p>6. Motorn avger giftig kolmonoxid. Kör inte i ett trångt utrymme.</p> <p>7. Bensin är mycket brandfarligt. Stoppa motorn före bränslepåfyllning.</p>

PRODUKTIDENTIFIERINGSPLÅT

Bokstav	Betydelse
C	
	<p>1. Garanterad ljudeffektnivå enligt direktivet 2000/14/EG</p> <p>2. Överensstämmelsemärke, enligt EG-direktivet</p> <p>3. Valfritt överensstämmelsemärke</p> <p>4. Storbritannien Överensstämmelsemärke</p> <p>5. Nominell effekt i kilowatt</p> <p>6. Maximalt motorvarvtal</p> <p>7. Produktionsdatum</p> <p>8. Vikt i kg</p> <p>9. Serienummer</p> <p>10. Modell</p> <p>11. Namn och adress för auktoriserad representant</p> <p>12. Tillverkarens namn och adress</p> <p>Namn och adress till tillverkaren och auktoriserade representanter är skrivna i "EG-försäkran om överensstämmelse" och "Förenade kungarikets försäkran om överensstämmelse" i denna bruksanvisning.</p>

KOMPONENTIDENTIFIERING

VKEA-Typ

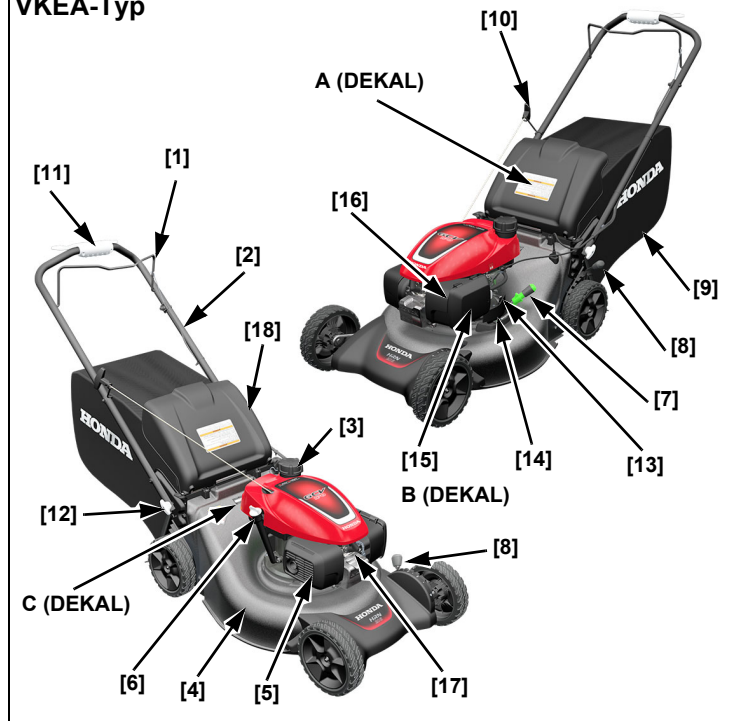

VYEA-Typ

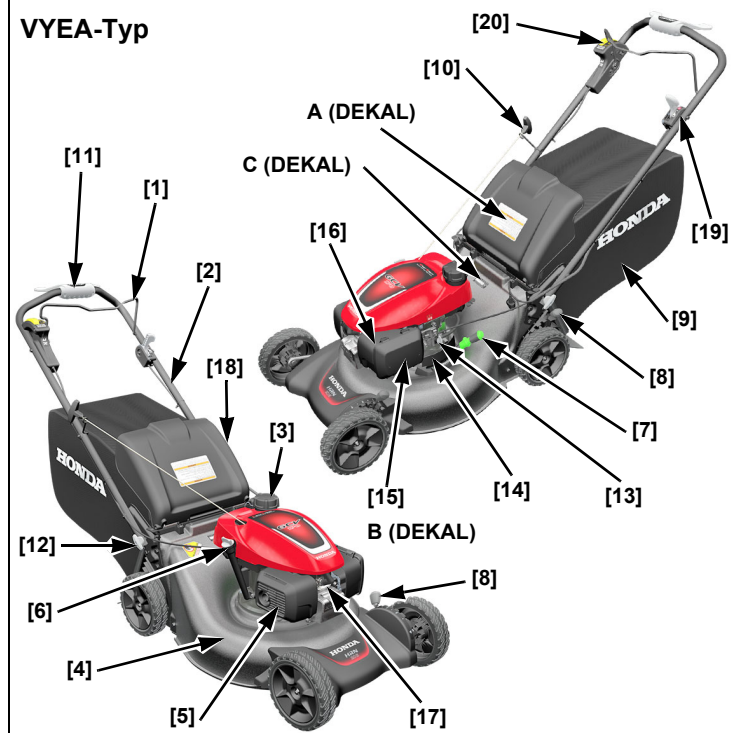

1	Klipphöjlets spak (Startar och stoppar knivarna)	11	Smart körkontroll
2	Handtag	12	Justeringsvred på handtaget (2)
3	Tanklock	13	Bränsleventil
4	Klipphölje	14	Motorns serienummer
5	Ljuddämpare	15	Luftrenare
6	Oljepåfyllningslock	16	Förgasare
7	Vred för Clip Director	17	Tändstiftshatt
8	Justeringsspakar för klipphöjd (2)	18	Utkastskydd
9	Gräsupsamlare	19	Gasreglage (VYEA)
10	Snörstart	20	Knapp för Roto-Stop (VYEA)

INSTÄLLNINGAR

UPPACKNING

Ta bort all kartong omkring handtaget.

HANDTAGSINSTÄLLNING

Vrid handtagets justeringsvred till olåst läge och lyft sedan försiktigt handtaget till klippläget ①. VKEA-typen kräver att klipphöljets spak ② dras mot handtaget.

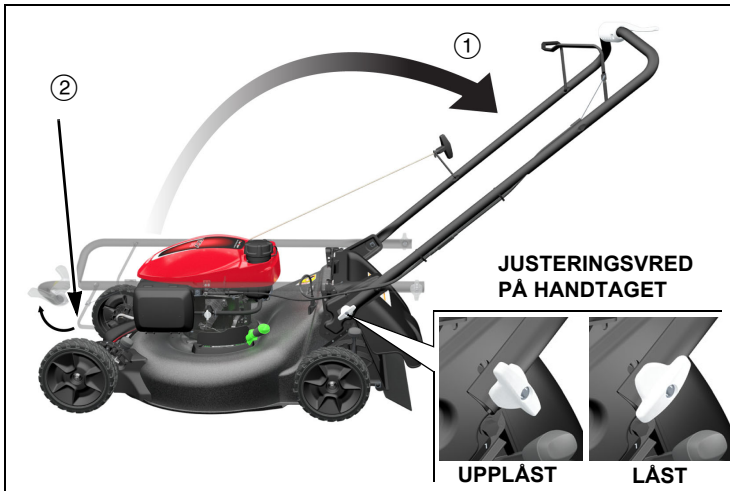

Rikta in justeringsvreden mot ett av de två hälen på varje handtag. Med justeringsvreden i de lägsta hälen lyfts handtaget till dess högsta läge.

Vrid justeringsvreden 90 grader till låst läge och kontrollera att båda sidorna har samma höjd.

OBS!

Låt inte kontrollkablarna fastna, hamna i kläm eller vikas när du fäller upp handtaget. Kablarna eller motorstyrsystemet kan skadas.

GRÄSUPPSAMLAREN

1. Installera den monterade ramen [1] i gräsuppsamlaren [2] och se till att gräsuppsamlarens handtag [3] är utanför.
2. Fäst de sju plastklämmorna [4] som håller fast gräsuppsamlaren vid ramen.

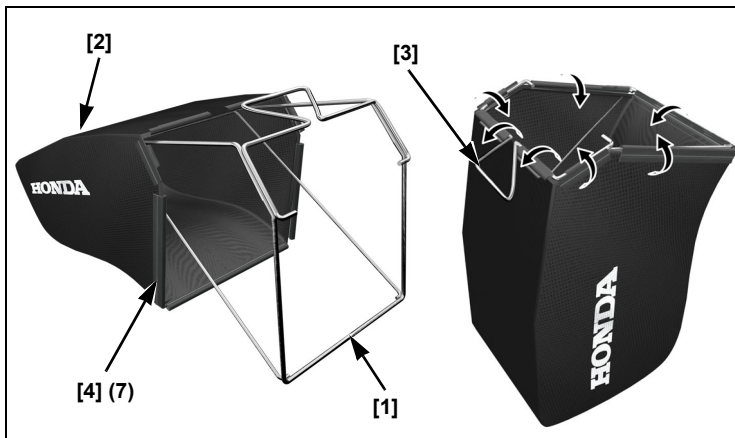

Lyft utkastsskyddet [1] och installera gräsuppsamlaren [2].

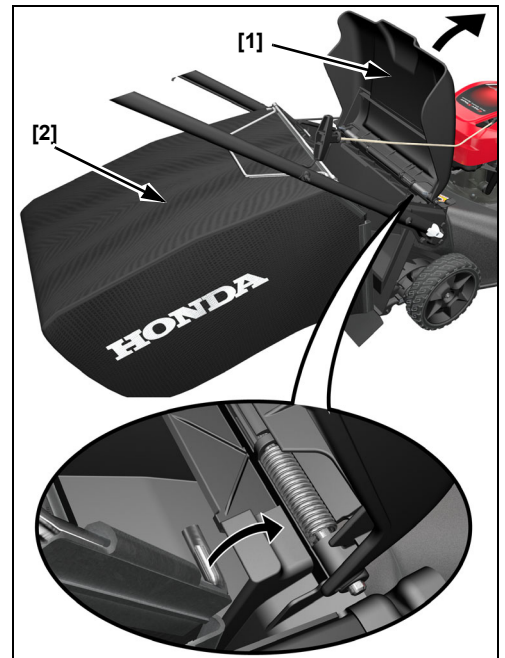

MOTOROLJA

Gräsklipparen levereras **UTAN OLJA** i motorn.

Fyll på SAE 10W-30 API-servicekategori SN eller senare olja så att oljenivån blir mellan den övre gränsen [2] och den nedre gränsen [3] som markerats på oljestickan [1].

Överfyll aldrig motorn med olja. Om motorn är överfylld kan den överflödiga oljan hamna i luftfilterhöljet och luftfiltret.

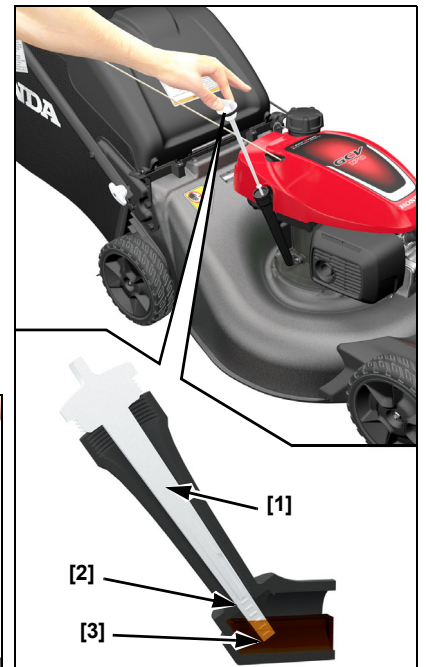

BRÄNSLE

Se sida 7.

INNAN DU ANVÄNDER GRÄSKLIPPAREN

Innan gräsklipparen används måste alla användare ha läst följande kapitel:

- **SÄKERHETSFÖRESKRIFTER** (sida 2)
- **KONTROLLER** (sida 5)
- **KONTROLLER FÖRE START** (sida 6)
- **ANVÄNDNING** (sida 9)
- **UNDERHÅLLSSCHEMA** (sida 12)

KONTROLLER

BRÄNSLEVENTIL

Bränsleventilen [1] öppnar och stänger anslutningen mellan bränsletanken och förgasaren.

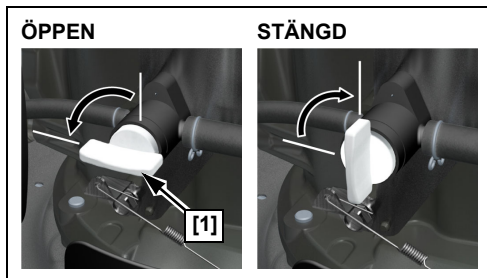

KNIVARNAS KONTROLLSPAK

VKEA-typ

Knivarnas kontrollspak [1] måste dras mot styret för att starta och köra motorn. Knivarna börjar rotera när spaken dras mot styret och startsnöret dras.



Fortsätt att hålla in knivarnas kontrollspak helt mot handtaget.

Det kommer att hålla motorn och knivarna roterande och förhindra ett för tidigt slitage på knivarnas styrsystem.

Släpp knivarnas kontrollspak för att stoppa motorn och stoppa knivrotationen när du behöver lämna gräsklipparen.

VYEA-typ

För att börja knivrotationen, se till att motorn är igång och gasreglaget [1] är i SNABBT läge.

1. Tryck nedåt och **håll in** knappen Roto-Stop® [2].
2. Dra in knivarnas kontrollspak [3] snabbt mot handtaget så att motorn kan få knivarna att rotera i full hastighet. Släpp sedan knappen Roto-Stop.

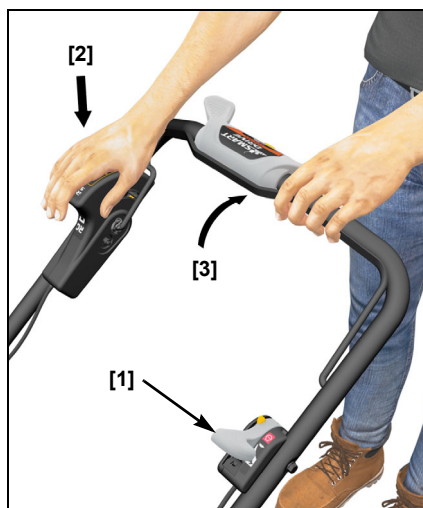

Håll in knivarnas kontrollspak helt mot handtaget för att knivarna ska fortsätta att rotera. Knivarnas kontrollspak måste alltid vara helt indragen eller helt uppsläppt. Dra inte in spaken delvis.

Släpp knivarnas kontrollspak för att stoppa knivarnas rotation. Släpp alltid kontrollspaken för knivarna innan du startar motorn för att förhindra att knivarna roterar.

SMART KÖRKONTROLL

Med motorn igång och knivarna roterande trycker du den smarta körkontrollen långsamt för att köra gräsklipparen framåt.

Körhastigheten ökar när mer tryck appliceras på den smarta körkontrollen. När maximal markhastighet uppnås kommer ytterligare tryck inte att öka markhastigheten ytterligare. Använd endast tillräckligt med tryck för att uppnå önskad hastighet.



Lossa den smarta körkontrollen för att frikoppla drivningen när du ska klippa runt träd och andra hinder. Skjut gräsklipparen runt hinder för bättre riktningsskontroll.

Markhastigheten varierar beroende på terräng, gräshöjd, lutning och vikten i gräsuppfångaren. Genom att flytta den smarta körkontrollen kaoner för användarkomfort.

Försök inte att ändra positionen för den smarta körkontrollen medan gräsklipparen är i rörelse.

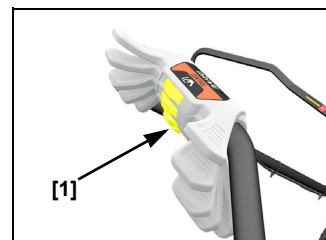

Skjut inställningen med hjälp av flerlägesregleringen [1] till vänster för att låsa upp kontrollen, flytta den smarta körkontrollen uppåt eller nedåt till det mn du hålla önskad markhastighet efterhand som klippförhållandena förändras.

Släpp den smarta körkontrollen för att frigöra (stoppa) bakhjulen.

Justering av den smarta körkontrollen

Den smarta körkontrollen kan justeras upp eller ner till någon av fem positioner bekväma läget och släpp sedan flerlägesregleraren så att den greppar.

GASREGLAGE

VYEA-typ

För bästa klippkvalitet ska du alltid klippa med gasreglaget i SNABBT läge. När knivarna roterar med den förinställda snabba hastigheten skapar de en kraftig fläkteffekt som lyfter och klipper gräset mer effektivt.

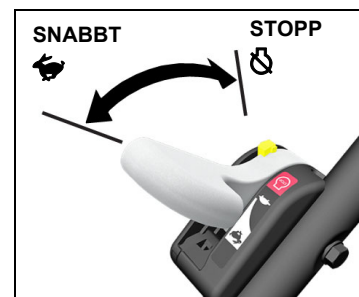

Försök inte att öka det förinställda SNABBTA

motorvarvtalet eftersom knivarna då kan knäckas och lossna.

JUSTERINGSSPAKAR FÖR KLIPPHÖJD

Det finns två spakar på gräsklipparens vänstra sida för justering av klipphöjden. Spaken [1] på vänster framhjul justerar höjden för båda framhjulen och spaken [2] på vänster bakhjul justerar höjden för båda bakhjulen. Båda spakarna kan ställas in i någon av sju inställningar. Den faktiska höjden för det klippta gräset varierar beroende på gräsmattan och typen av jord.

Försäkra dig om att motorn inte är igång när du justerar klipphöjden.

Flytta de främre och bakre justeringsspakarna till samma höjdläge, framåt för högre gräs och bakåt för kortare gräs.

Justera klipphöjden genom att först flytta den bakre höjdställningsspaken. Ta tag i handtaget och lyft gräsklipparen uppåt och dra sedan justeringsspaken mot hjulet och flytta till önskad klipphöjd. Flytta den främre justeringsspaken för klipphöjd så att den matchar höjden för den bakre höjdställningen.

Om du inte är säker på vilken klipphöjd du ska välja ska du börja med en hög inställning och kontrollera gräsmattan efter klippning av ett litet område. Ändra sedan klipphöjden ytterligare om nödvändigt.

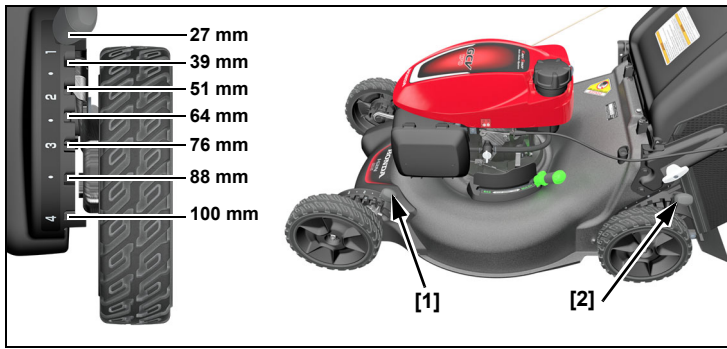

SPAK FÖR CLIP DIRECTOR

Clip Director kan ändras till antingen läget för UPPSAMLING eller FINFÖRDELNING för att uppnå önskat klippresultat.

Flytta spaken för Clip Director till antingen läget för uppsamling (uppsamlingsluckan helt öppen) eller finfördelning (uppsamlingsluckan helt stängd) (sida 8).

Justera Clip Director genom att dra ut och bort från gräsklipparen och flytta sedan reglaget till önskat läge. Släpp sedan låset och låt det snäppa fast i dess spår.



Viss gräsansamling i utloppsöppningen är normalt när Clip Director är i läget för FINFÖRDELNING. Avlägsna detta gräs genom att stänga utkastskyddet, ändra Clip Director till läget för UPPSAMLING, aktivera knivarna och starta motorn.

Om Clip Director är svår att flytta eller spaken inte kan låsas helt:

- Med motorn AVSTÄNGD, lyft utkastskyddet och avlägsna gräset omkring luckan.
- Med en trädgårdsslang och munstycke sprayar du omkring och under spaken för Clip Director och klippkåpan för att avlägsna gräsresterna.

KONTROLLER FÖRE START

KONTROLLERA GRÄSMATTAN

För din egen och andras säkerhet ska du alltid inspektera området innan du klipper.

Föremål

Allt som kan plockas upp med knivarna och slungas iväg är en potentiell fara för dig och andra. Leta efter sådant som till exempel stenar, pinnar, benbitar, leksaker och ledningar. Avlägsna allt sådant från klippområdet.

Personer och husdjur

Personer och djur nära klippområdet kan röra sig in i din väg eller till en plats där de kan träffas av utslungade föremål. Se till att inga personer (särskilt barn) eller husdjur befinner sig i närheten. Deras säkerhet är ditt ansvar.

Gräsmattan

Kontrollera gräsets längd och skick så att du vet vilken klipp höjd och klipp hastighet som du ska välja.

Klipp inte vått gräs. Vått gräs kommer inte bara att täppa igen knivhöljet och klumpa ihop gräset på gräsmattan, det kan också vara halt, vilket ökar risken att halka.

KONTROLLERA GRÄSKLIPPAREN

Knivar

1. Ändra bränsleventilen till AVSTÄNGT läge (sida 5) och lossa tändstiftshatten från tändstiftet (sida 13).
2. Luta gräsklipparen åt höger så att tanklocket är uppåt. Det hjälper till att förhindra att bensinen läcker, att motorolja tränger in i luftfiltret och gör det svårt att starta.
3. Inspektera knivarna [1] och knivbultarna [2] för skada, sprickor och kraftigt slitage, rost eller korrosion.

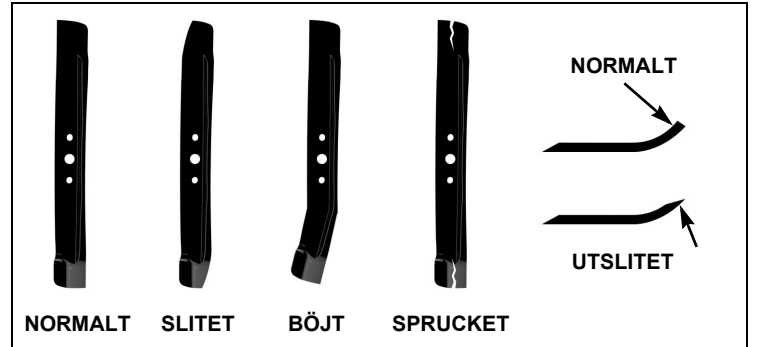
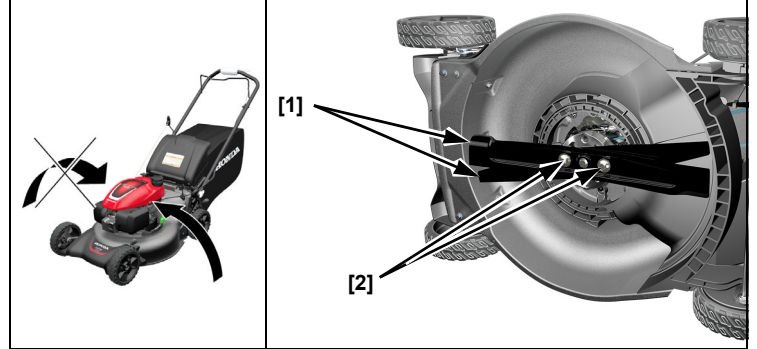

⚠ VARNING

En sliten, sprucken eller skadad kniv kan gå sönder och delar av den skadade kniven kan bli till farliga projektiler. Utkastade föremål kan orsaka allvarlig skada. Inspektera knivarna regelbundet och använd inte gräsklipparen med slitna eller skadade knivar.

Slöa knivar kan slipas, men en kniv som är utsliten, böjd, knäckt eller skadad på annat sätt måste bytas ut. En sliten eller skadad kniv kan gå av och orsaka att kniven slungas ut ur gräsklipparen.

Om en kniv behöver slipas eller bytas ut ska du ta gräsklipparen till en auktoriserad Honda-återförsäljare. Eller, om du har en momentnyckel kan du själv avlägsna och installera knivarna.

Kontrollera att knivbultarna är ordentligt åtdragna (sida 14).

Motoroljenivå

Kontrollera motoroljenivån med motorn avstängd och gräsklipparen på en plan yta.

Använd fyrtaktsmotorolja som uppfyller eller överskrider kraven för API-servicekategori SN eller senare. Kontrollera alltid API SERVICE-etiketten på oljebehållaren för att verifiera att den innehåller bokstäverna SN eller en senare beteckning.

SAE 10W-30 rekommenderas för allmän användning. Andra viskositeter som visas i tabellen kan användas när medeltemperaturen i ditt område är inom det angivna intervallet.

Vi rekommenderar att äkta Honda-olja används för att upprätthålla avgasreningssystemets funktion.

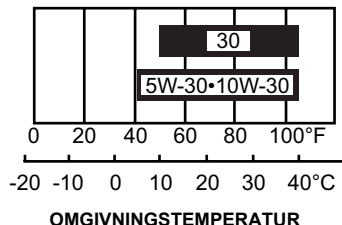

OBS!

- Motorn kan ta skada om den körs med låg oljenivå.
- Användning av en icke-rengörande olja kan förkorta motorns livslängd och användning av tvåtaktsolja kan skada motorn.

1. Ta av locket/oljestickan [1] som finns och torka av all olja på stickan.
2. Stick in oljestickan i påfyllningsröret. Skruva inte fast den. Dra ut oljestickan och kontrollera oljenivån.
3. Om oljenivån är nära lågnivåmarkeringen [3] ska du tillsätta rekommenderad olja för att höja nivån till markeringen för den högsta nivån [2]. Fyll inte på för mycket.
4. Montera och dra åt påfyllningslocket/oljestickan [1] ordentligt.

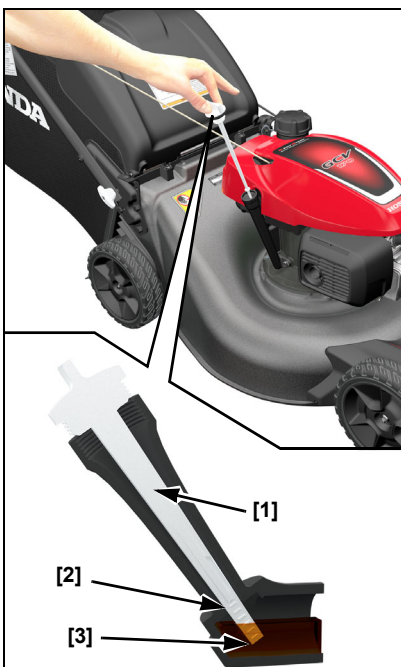

Bränsle

Denna motor har certifierats för användning med blyfri bensin med ett oktantal på 91 eller högre.

Vi rekommenderar tankning efter varje användning för att minimera mängden luft i bränsletanken.

Fyll på bensin på en väl ventilerad plats innan du startar motorn. Om motorn just har varit igång ska du först låta den svalna. Fyll aldrig på bensin i gräsklipparen inuti någon byggnad där bensinångor kan antändas av öppen eld eller gnistor.

Du kan använda blyfri bensin som innehåller högst 10 % etanol (E10) eller 5 % metanol. Dessutom måste metanol innehålla hjälplösningsmedel och korrosionsskyddsmedel. Användning av bränslen med högre halt av etanol eller metanol än vad som anges ovan kan orsaka startproblem och/eller prestandaproblem. Det kan också skada metall-, gummi- och plastdelar i bränslesystemet. Dessutom är etanol hygroskopiskt, vilket innebär att den drar till sig och håller kvar vatten i bränslesystemet. Motorskador eller prestandaproblem som uppstår till följd av användning av bränsle med andra procentandelar etanol eller metanol än vad som anges ovan omfattas inte av garantin. Att använda den typ av bränsle som anges ovan är nödvändigt för att upprätthålla avgasreningssystemets funktion.

Om utrustningen ska användas sällan eller oregelbundet (längre än 4 veckor mellan varje användning) ska du läsa avsnittet *Bränsle* i kapitlet *FÖRVARING* (sida 15) för ytterligare information om försämringen av bränsle.

⚠ VARNING

Bensin är mycket brandfarligt och explosivt.

Du kan brännas eller skadas allvarligt under hanteringen av bränsle.

- Stäng av motorn och låt den kallna.
- Håll värme, gnistor och öppna lågor på säkert avstånd.
- Hantera bränslet endast utomhus.
- Torka upp utspillt bränsle omedelbart.

Använd aldrig gammal eller förorenad bensin eller en blandning av olja och bensin. Undvik att smuts eller vatten kommer in i bränsletanken.

OBS!

Bränsle kan skada lackerade delar och plastdelar. Var noga med att inte spilla bensin när du fyller på tanken. Skador som orsakas av spilld bensin omfattas inte av garantin.

Avlägsna tanklocket och kontrollera bränslenivån. Fyll tanken upp till den övre gränsen [1] om bränslenivån är låg. Fyll på bensin försiktigt för att undvika spill. Fyll inte på för mycket, det får inte finnas någon bensin i påfyllningshalsen.

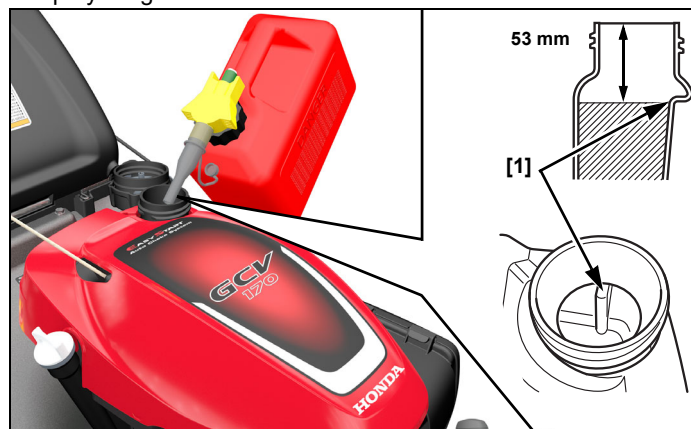

Efter tankning ska tanklocket stängas ordentligt.

Flytta gräsklipparen minst 3 meter från bränslekällan och påfyllningsplatsen innan du startar motorn.

Behållare för bränsleförvaring

Förvara bensin i en ren och tät plastbehållare som är godkänd för förvaring av bensin. Stäng ventilen (om sådan finns) när den inte används och förvara behållaren där den inte kan nås av direkt solljus. Om det kommer att dröja mer än tre månader att använda bränslet i behållaren rekommenderar vi att du tillsätter en stabilisator i bensinen när du fyller behållaren.

Inspektion av luftrenaren

Ta bort kåpan [1]. Se till att filtret [2] är rent och i gott skick. Ett smutsigt luftfilter begränsar luftflödet till förgasaren och minskar motorns prestanda. Se sida 13 för service av luftrenaren.

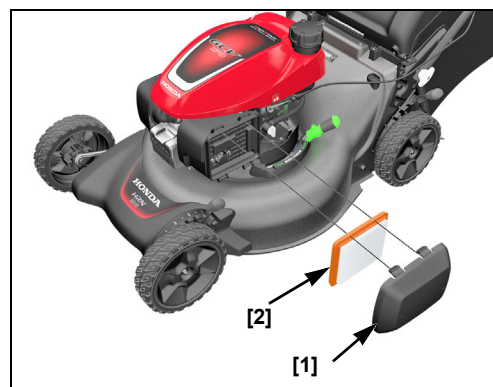

Bakre skyddsplåt

Under normal användning kan den bakre skyddsplåten försämrats och bli sliten. Avlägsna gräsupsamlaren och lyft utkastskyddet [1] för att undersöka den bakre skyddsplåten [2] för sprickor eller slitage. Om den bakre skyddsplåten är för sliten ska den bytas ut av din auktoriserade Honda-återförsäljare.

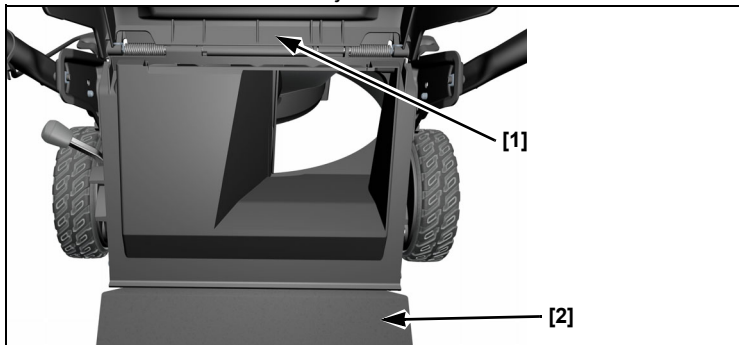

Höjjustering av handtaget

Ändra handtagets höjd till en bekväm arbetsställning (sida 4).

Gräsupsamlare

En gräsklippare fungerar som en dammsugare – den blåser luft genom gräsupsamlaren och fångar på så vis upp det avklippta gräset. Töm alltid gräsupsamlaren innan den fylls till sin fulla kapacitet. Gräsupsamlarens prestanda kommer att minska efter att uppsamlaren blir ungefär 90 % full. Dessutom är uppsamlaren enklare att tömma när den inte är helt full.

Inspektion

Under normal användning kan gräsupsamlarens material försämrats och bli slitet.

OBS!

Inspektera gräsupsamlaren ofta för att upptäcka revor, hål och tydligt slitage. Kontrollera om den behöver bytas ut. Verifiera att den nya gräsupsamlaren uppfyller de ursprungliga specifikationerna.

Om gräsupsamlaren behöver bytas ut kan du själv utföra det bytet (sida 14).

Installation

1. Lyft utkastskyddet [1] och använd gräsupsamlarens handtag [2] för att haka upp gräsupsamlaren [3] på klipphöljet så som visas.
2. Lossa utkastskyddet för att fästa gräsupsamlaren.

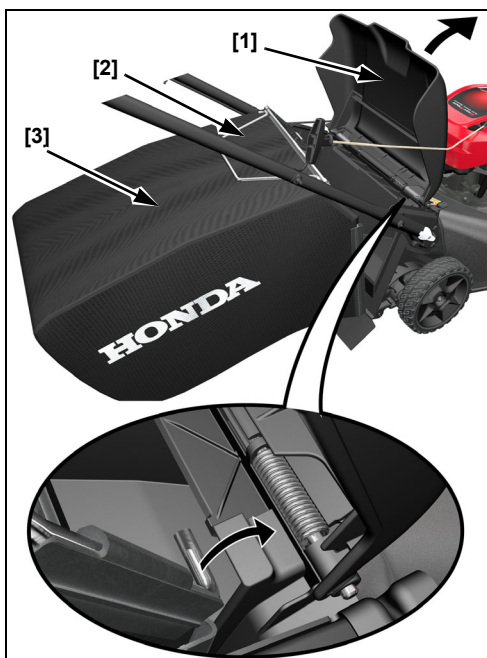

Borttagning

1. Lyft utkastskyddet, ta tag i gräsupsamlaren och avlägsna den.
2. Lossa utkastskyddet.

3. När gräsupsamlaren är fri från utkastskyddet kan du lyfta den genom öppningen i handtaget eller avlägsna den bakåt under handtaget.

Klipphöjd

Kontrollera knivhöljets klipphöjdsinställningar och verifiera att båda justeringsspakarna [1] är inställda på samma klipphöjdsåterställningsläge.

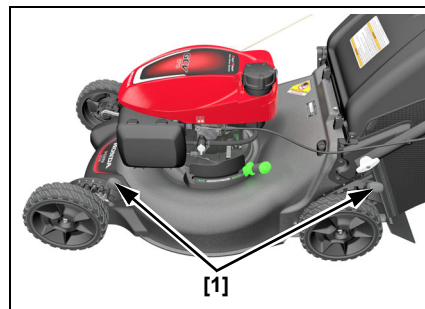

Val av klippning

Justering av Clip Director

Clip Director kan ändras till antingen läget för UPPSAMLING eller FINFÖRDELNING för att uppnå önskat klippresultat.

Flytta spaken för Clip Director till antingen läget för uppsamling (uppsamlingsluckan helt öppen) eller finfördelning (uppsamlingsluckan helt stängd).

Justera Clip Director genom att dra ut och bort från gräsklipparen och flytta sedan reglaget till önskat läge. Släpp sedan låset och låt det snäppa fast i dess spår.

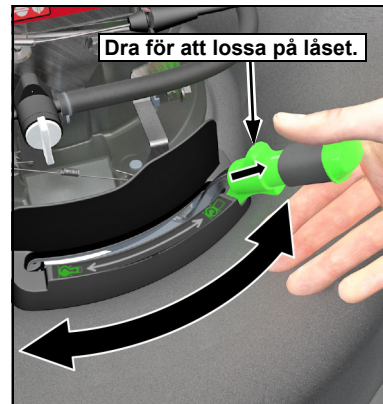

VIKTIGA SÄKERHETSANVISNINGAR

Stäng alltid av motorn och lossa tändstiftshatten från tändstiftet innan du lyfter utkastskyddet för att visa eller rengöra omkring skjutdörren. Det kommer att förhindra kontakt med de roterande knivarna och förhindra att föremål slungas in i tömningsbanan.

Viss gräsansamling i utloppsöppningen är normalt när Clip Director är helt stängd. Avlägsna detta gräs genom att stänga utloppsöppningen, öppna Clip Director helt och sedan starta motorn.

Om ett kraftigt motstånd märks när du flyttar spaken för Clip Director från sida till sida kan det ha ansamlats för mycket gräs på skjutdörren.

Finfördelning

Lossa låset ① och flytta sedan spaken för Clip Director till läget för FINFÖRDELNING ②.

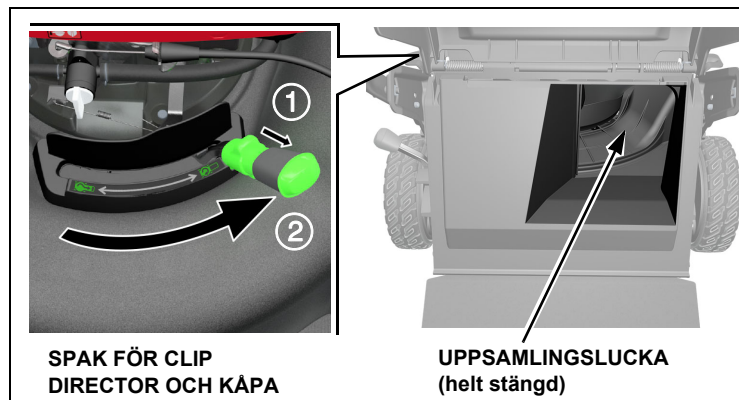

Uppsamling eller bakre utkast

Lossa låset ① och flytta sedan spaken för Clip Director till läget för UPPSAMLING ②.

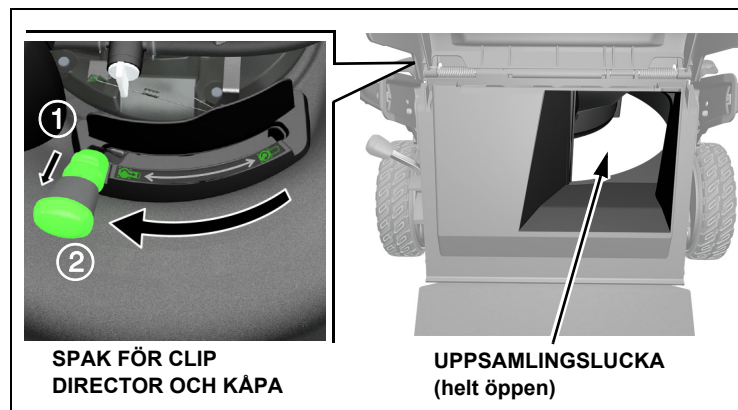

Om du vill använda utkast av gräsklipp bakåt tar du bort gräsupsamlaren och lämnar spaken för Clip Director i läget för UPPSAMLING.



Är du redo att börja klippa?

Använd alltid skyddskläder. Långbyxor och ögonskydd kan minska risken för skador från föremål som slungas ut. Använd skor som skyddar fötterna och hjälper dig att inte halka om du klipper i sluttningar eller på ojämn mark.

ANVÄNDNING

SÄKERHETSÅTGÄRDER VID GRÄSKLIPPNING

Innan du använder gräsklipparen för första gången ska du läsa avsnitten *SÄKERHETSFÖRESKRIFTER* (sida 2) och *KONTROLLER FÖRE START* (sida 6).

Även om du har använt andra gräsklippare ska du ta dig tid att bli bekant med hur denna gräsklippare fungerar, och öva på en säker plats medan du vänjer dig.

För din säkerhet ska du undvika att starta eller använda motorn inom ett slutet område, som till exempel ett garage. Gräsklipparens avgaser innehåller giftig kolmonoxidgas som snabbt kan samlas inom i ett slutet område och orsaka sjukdom eller dödsfall.

ANVÄNDNINGSFREKVENNS

Om utrustningen ska användas sällan eller oregelbundet (längre än 4 veckor mellan varje användning) ska du läsa avsnittet *Bränsle* i kapitlet *FÖRVARING* (sida 15) för ytterligare information om försämringen av bränsle.

ANVÄNDNING PÅ HÖG HÖJD

På hög höjd blir standardbränsleblandningen i förgasaren för fet. Prestandan minskar och bränsleförbrukningen ökar. En väldigt fet blandning svärta även tändstiftet och orsakar svårighet att starta.

Prestandan på hög höjd kan förbättras genom specifika modifieringar av förgasaren. Om du alltid använder gräsklipparen på en höjd över 610 meter ska du låta en Honda-återförsäljare utföra denna modifiering av förgasaren.

Även med modifiering av förgasaren kommer motoreffekten att minska med ungefär 3,5 % för varje ytterligare ökning av höjden med 300 meter. Höjdeffekten på motoreffekten blir ännu större om förgasaren inte har modifierats.

När förgasaren har modifierats för användning på hög höjd blir blandningen för mager för användning på låg höjd. Användning på höjder under 610 meter med en modifierad förgasare kan orsaka överhettning av motorn och orsaka allvarlig motorskada. För användning vid låga höjder ska en auktoriserad Honda-återförsäljare i så fall återställa förgasaren till de ursprungliga fabriksspecifikationerna.

STARTA MOTORN

1. Vrid bränsleventilen till PÅ (öppet) läge (sida 5).

2. VKEA-typ:

Dra tillbaka kontrollspaken för knivarna [1] och håll den mot handtaget.

Spaken måste hållas mot handtaget för att kunna starta motorn. Knivarna börjar rotera när spaken dras mot handtaget och startsnöret dras för att starta motorn.



VYEA-typ:

Flytta gasreglaget till SNABBT läge.

3. Dra lätt i startgreppet tills du känner motstånd och dra sedan snabbt. Återför startgreppet försiktigt.

VKEA-typ: Fortsätt att hålla kontrollspaken för knivarna mot handtaget. Motorn stoppas när kontrollspaken för knivarna släpps.

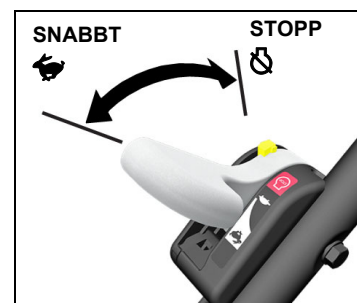

För en enkel omstart och maximal prestanda från autochokesystemet ska du börja klippa så snart som motorn startat och låta motorn gå under minst tre minuter innan du stänger av motorn.

AVSTÄNGNING AV MOTORN

1. **VKEA-typ:** Släpp kontrollspaken för knivarna för att stoppa motorn och knivarnas rotation.

VYEA-typ: Släpp kontrollspaken för knivarna för att stoppa knivarnas rotation och flytta sedan gasreglaget till STOPPLÄGET.

2. När gräsklipparen inte ska användas ska du vrida bränsleventilen [1] till AVSTÄNGT läge.

3. Om gräsklipparen inte kommer att användas under 3 till 4 veckor rekommenderar vi att du kör motorns förgasare ren från bensin. Du kan göra det genom att lämna bränsleventilen AVSTÄNGD och starta om motorn tills bensinen tar slut. Se "FÖRVARING" på sidan 15 om perioden för inaktivitet kommer att överstiga 4 veckor.

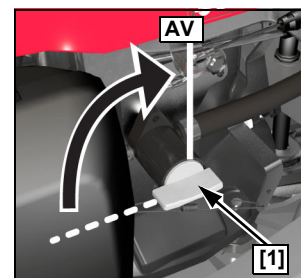

SÄKER GRÄSKLIPPNING

För din säkerhet ska du alltid hålla alla fyra hjulen på marken och vara försiktig så att du inte tappar fotfästet och kontrollen över gräsklipparen. Håll ett fast grepp om handtaget och gå med gräsklipparen, spring aldrig. Var mycket försiktig när du klipper ojämn eller grov mark.

Om den fastnar får du inte sparka på eller trycka mot gräsklipparen med foten. Använd endast handtaget för att flytta gräsklipparen.

FARA

Knivarna är vassa och roterar med hög hastighet.

Om du kommer i kontakt med en roterande kniv kommer det att orsaka allvarliga skärsår och kan amputera fingrar och tår.

- Bär skyddsskor.
- Håll händer och fötter borta från knivhöljet medan motorn är igång.
- Stäng av motorn innan justering, inspektion eller underhållsarbete utförs.

Sluttningar

Klipp tvärs över sluttningar, inte upp och ner. Undvik branta sluttningar (mer än 20°) och var försiktig när du svänger. Klippning i en sluttning när gräset är fuktigt eller vått kan orsaka att du halkar, faller och tappar kontrollen över gräsklipparen.

Hinder

Använd sidan av gräsklipparen för att klippa nära stora hinder, som till exempel staket eller väggar.

Lossa den smarta körkontrollen för att frikoppla drivningen när du ska klippa runt träd och andra hinder. Skjut gräsklipparen runt hinder för bättre riktningkontroll. Var försiktig när du klipper över hinder i gräsmattan, som till exempel sprinklermunstycken, stenläggning, kanter och liknande. Undvik allt som sticker upp ovanför gräset.

Om skärbladen träffar något, eller om gräsklipparen börjar vibrera, ska du omedelbart stoppa motorn och kontrollera om någon skada har uppstått. Föremål i gräset kan skada knivarna, böja vevaxeln och/eller skada knivhöljet eller andra komponenter. Vibrationer indikerar vanligtvis något allvarligt problem.

VARNING

En sliten, sprucken eller skadad kniv kan gå sönder och delar av den skadade kniven kan bli till farliga projektiler.

Utkastade föremål kan orsaka allvarlig skada.

Inspektera knivarna regelbundet och använd inte gräsklipparen med slitna eller skadade knivar.

Garantin omfattar inte delar som skadats genom kollision.

Grus och lösa föremål

Grus, lösa stenar och föremål i gräset kan lyftas av gräsklipparen och slungas iväg med tillräcklig kraft att orsaka allvarliga personskador och/eller skador på egendom. Det bästa sättet att förhindra potentiell skada från utslungade föremål är att släppa kontrollspaken för knivarna för att stoppa knivarna innan du når områden med grus, lösa stenar eller andra föremål.

KLIPPTIPS

När du ska klippa

De flesta gräs ska klippas när de har vuxit 12–25 mm över dess rekommenderade höjd.

Mer frekvent klippning krävs för finfördelning än för uppsamling. För bästa resultat kan du behöva klippa gräsmattan två gånger i veckan under växtperioden.

Klipphöjd

Konsultera en lokal plantskola eller ett trädgårdscenter för rekommendationer om klipphöjd och råd om specifika typer av gräs och växtförhållanden inom ditt område.

Om du tittar noga ser du att det mesta av gräset har stjälkar och blad. Om du skär av bladen skalperas gräsmattan. Låt gräset återhämta sig mellan klippningarna. Din gräsklippare fungerar bättre och gräsmattan kommer att se bättre ut.

Om gräset blir för högt, klipp det en gång med den högsta klipphöjdsinställningen och klipp det sedan igen om 2 eller 3 dagar. Klipp inte av mer än en tredjedel av den totala gräshöjden under samma klippning, annars kan det uppstå bruna fläckar.

Spaken för justering av klipphöjden förklaras i kapitlet *KONTROLLER* (sida 5).

Klippbredd

För en jämn gräsyta ska du överlappa varje klippspår med några centimeter. Om gräset är mycket högt eller tjockt ska du överlappa mer och klippa ett snävare spår.

Knivhastighet

Knivarna måste rotera mycket snabbt för att skära ordentligt.

Om motorvarvtalet sjunker kan det innebära att motorn överbelastas genom att knivarna försöker klippa för mycket gräs. Klipp ett smalare spår, flytta gräsklipparen långsammare framåt eller öka klipphöjden.

Knivarnas skärpa

En skarp kniv skär ordentligt. En trubbig kniv innebär att gräset rivs av och lämnar strimlade ändrar som sedan blir bruna. När knivarna inte längre skär ordentligt ska de slipas eller bytas ut.

Torr gräs

Om marken är för torr kommer klippningen att orsaka mycket damm. Förutom att det är obehagligt att arbeta med damm, kommer för mycket damm att täppa till förgasarens luftfilter.

Om damm är ett problem ska du vattna gräsmattan dagen innan du klipper. Klipp när gräset har torkat, men jorden fortfarande är fuktig.

Vått gräs

Vått gräs är halt och kan göra att du tappar fotfästet. Vått gräs kan även täppa till knivhöljet och samlas i klumpar på gräsmattan. Vänta alltid på att vått gräs torkar innan du klipper.



TILLRÄCKLIGT LÅNGT



FÖR KORT



Fallna löv

När den är utrustad med en gräsuppsamlare kan gräsklipparen användas för att plocka upp fallna löv för bortskaffande. Om du använder gräsklipparen för att samla upp stora mängder fallna löv (och inte för klippning) ska du justera den främre klipphöjden så att framdelen av knivhöljet är en eller två inställningar högre än den bakre delen.

Om du vill finfördela fallna löv på gräsmattan ska du inte låta bladtäcket bli för tjockt innan du börjar. För bästa resultat bör du finfördela medan gräset fortfarande syns genom bladtäcket. På platser där fallna löv täcker gräset helt ska du avlägsna bladen genom att kratta eller installera gräsuppsamlaren så att gräsklipparen kan plocka upp dem för bortskaffande.

Igensatt klipphölje

Stäng av motorn och vrid bränsleventilen till AVSTÄNGT läge innan du rensar ett tilltäppt klipphölje. Med tändstiftshatten avtagen ska du luta gräsklipparen så att luftrenarens sida är vänd uppåt.

Rensa ett tilltäppt klipphölje med en pinne, inte med händerna.

Klippmönster

Din gräsklippare från Honda fungerar mest effektivt om du i möjligaste mån använder följande klippmönster. Utformningen av knivhöljet och den övriga utrustningen samt knivarnas rotationsriktning orsakar att dessa klippmönster ger det bästa resultatet.

Finfördelning

Använd ett moturs klippmönster när Clip Director-spaken är i läget för FINFÖRDELNING. Om gräsmattan har en oregelbunden form eller flera hinder ska du dela upp den i sektioner där du kan använda ett moturs klippmönster.

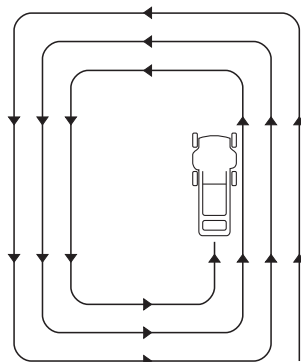

MÖNSTER FÖR
FINFÖRDELNING

Fångare

Använd ett medurs klippmönster. Det ger bästa prestanda för Clip Director-spaken och lämnar minsta mängd klipprester på gräsmattan.

Klippning med bakre utkast

Avlägsna gräsuppsamlaren och stäng utkastskyddet. Flytta spaken för Clip Director till läget för UPPSAMLING och börja klippa med ett medurs klippmönster. Om gräsmattan har en oregelbunden form eller flera hinder ska du dela upp den i sektioner.

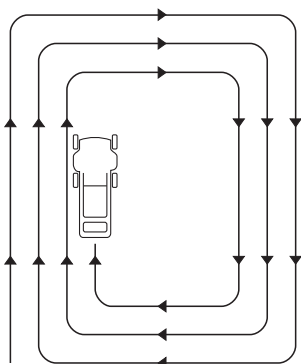

MÖNSTER FÖR UPPSAMLING
OCH UTKAST BAKÅT

UNDERHÅLL

Gott underhåll är viktigt för säker, ekonomisk och problemfri drift. Det kommer även att bidra till att minska luftföroreningarna och säkerställa att motorns avgasreningsprestanda fortsätter att upprätthållas.

För att hjälpa dig att sköta gräsklipparen ordentligt ges ett underhållsschema, procedurer för rutininspektioner och enkla underhållsprocedurer med vanliga verktyg på de följande sidorna. Andra serviceuppgifter som är svårare att utföra eller kräver specialverktyg ska helst utföras av specialister och utförs normalt av en Honda-tekniker eller annan kvalificerad mekaniker.

Underhållsschemat gäller under normala användningsförhållanden. Om du använder gräsklipparen under ovanliga förhållanden ska du kontakta en auktoriserad Honda-återförsäljare för rekommendationer om vad som gäller dina särskilda behov och användning.

Kom ihåg att din Honda-återförsäljare känner gräsklipparen bäst och har full kapacitet att utföra underhåll på och reparera den.

För att säkerställa bästa kvalitet och tillförlitlighet ska du endast använda nya originaldelar från Honda eller motsvarande för reparation och byte.

⚠ VARNING

Felaktigt underhåll eller underlåtenhet att åtgärda ett problem före användning kan orsaka ett fel där du kan skadas allvarligt eller dödas.

Genomför alltid alla inspektions- och underhållsrekommendationer och de scheman som anges i instruktionsboken.

SÄKERHET VID UNDERHÅLL

Några av de viktigaste säkerhetsåtgärderna följer. Vi kan däremot inte varna dig för alla tänkbara risker som kan uppstå vid utförandet av underhållsarbeten. Bara du kan bestämma om du ska utföra en viss uppgift eller inte.

⚠ VARNING

Underlåtenhet att följa underhållsanvisningarna och försiktighetsåtgärderna kan orsaka att du skadas allvarligt eller dödas.

Följ alltid alla procedurer och säkerhetsföreskrifter som anges i instruktionsboken.

SÄKERHETSÅTGÄRDER

- Se till att motorn är avstängd innan du påbörjar något underhållsarbete eller reparation. Det eliminerar flera potentiella faror:
 - **Kolmonoxidförgiftning från motoravgaser.**
Se till att det finns tillräcklig ventilation när du använder motorn.
 - **Brännskador från heta delar.**
Ta inte på motorn eller avgassystemet innan de har svalnat.
 - **Skada på grund av rörliga delar.**
Kör inte motorn om du inte ombes att göra det.
- Läs anvisningarna innan du börjar och se till att du har de verktyg och kunskaper som krävs.
- Var försiktig när du arbetar med bensin för att minska risken för brand eller explosion. Använd endast ett icke brännbart lösningsmedel, inte bensin, för att rengöra delar. Håll cigaretter, gnistor och öppna lågor borta från bränslesystemet.

UNDERHÅLLSSCHEMA

Utför underhåll vid varje angiven månad/år eller varje drifttidsintervall, beroende på vilket som inträffar först.

Serviceintervall	Artikel	Sida
Före varje användning	Kontrollera: Gräsuppsamlare Kontrollera: Knivar Kontrollera: Användning av kontrollspaken för knivarna Kontrollera: Motoroljenivå Kontrollera: Luftfilter Kontrollera: Bakre skyddsplåt Kontrollera: Knivbultar	sida 14 sida 6 sida 5 sida 7 sida 7 sida 8 sida 14
Den första månaden eller efter 5 timmar	Byt ut: Motorolja	sida 12
De första 25 timmarna	Rengör: Luftfilter ¹ Justera: Kabel för smart körkontroll ² Justera: Kabel för Roto-Stop (VYEA) ² Justera: Gasreglage (VYEA) ²	sida 13
Var 6:e månad eller efter 50 timmar	Byt ut: Motorolja ¹ Rengör: Luftfilter ¹ Justera: Kabel för smart körkontroll ²	sida 12 sida 13
Varje år eller efter 100 timmar	<i>Vad som nämns för var 6:e månad ovan, plus:</i> Kontrollera/justera: Tändstift Rengör: Gnistfångare ³ (i förekommande fall) Kontrollera: Användning av kontrollspaken för knivarna Fett: Kuggdrev ² Justera: Ventilspel ² Justera: Kabel för Roto-Stop (VYEA) ² Justera: Gasreglage (VYEA) ² Rengör: Bränsletank ²	sida 13 sida 13 sida 5
Vartannat år eller efter 150 timmar	<i>Vad som nämns för varje år ovan, plus:</i> Byt ut: Luftfilter Byt ut: Tändstift Justera: Kabel för smart körkontroll ² Kontrollera: Transmissionsaxellager ²	sida 13 sida 13
Vartannat år	Kontrollera: Bränsleledningar, ersätt om nödvändigt ²	

1. Utför service oftare vid användning på platser med mycket damm.
2. Dessa artiklar bör lämnas till en auktoriserad Honda-återförsäljare för service, såvida du inte själv har de korrekta verktygen och det nödvändiga mekaniska kunnandet. Se servicehandboken från Honda för serviceåtgärder.
3. I Europa och andra länder där maskindirektivet 2006/42/EG gäller ska denna rengöring utföras av din återförsäljare.

Underlåtenhet att följa detta underhållsschema kan leda till fel som inte omfattas av garantin eller försämrade prestanda och avgasreningsfunktion.

MOTORUNDERHÅLL

Byte av motorolja

Tappa ur oljan medan motorn är varm. Varm olja kan tömmas snabbt och helt.

1. STÄNG bränsleventilen. Det minskar risken för bränsleläckage (sida 5).
2. Torka av oljepåfyllningsområdet och avlägsna sedan oljepåfyllningslocket/oljestickan.

3. Placera en lämplig behållare bredvid gräsklipparen för att samla upp den använda oljan och luta sedan gräsklipparen på dess högra sida. Den använda oljan rinner ut genom påfyllningshalsen. Låt all olja rinna ut.



Kassera begagnad motorolja och behållarna på ett miljövänligt sätt. Vi föreslår att du tar oljan i en förseglad behållare till din lokala återvinningscentral eller återvinningsstation. Kasta inte tillsammans med vanligt avfall, håll inte ut det på marken och håll det inte i ett avlopp.

4. Fyll på med rekommenderad olja (sida 7). Fyll inte på för mycket. Mät oljenivån enligt bilden nedan.
Påfyllningsmängd: 0,35–0,40 L
5. Efter byte av motorolja och innan motorn startas ska du kontrollera oljenivån medan gräsklipparen står på en plan yta:



- a. Avlägsna påfyllningslocket/mätstickan [1].
- b. Torka rent oljestickan.
- c. Sätt i och dra sedan ut oljestickan på nytt utan att skruva in den i påfyllningshalsen. Kontrollera oljenivån på mätstickan.

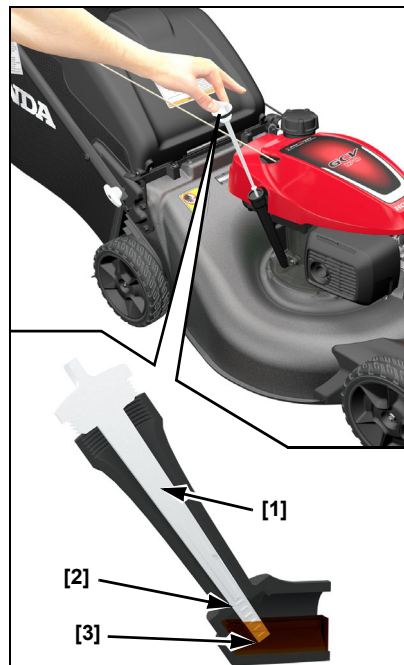

- d. Om oljenivån är under lågnivåmarkeringen [3], ska du tillsätta olja tills markeringen för den högsta nivån [2] på oljestickan. Fyll inte på för mycket. Om motorn är överfylld kan den överflödiga oljan hamna i luftfilterhöljet och luftfiltret.

OBS!

Motor kan ta skada om den körs med låg oljenivå.

- e. Skruva fast påfyllningslocket/oljestickan ordentligt.

Service av luftrenaren

Ett korrekt underhåll av luftfiltret hjälper till att förhindra att smuts tränger in i motorn. Smuts som tränger in i förgasaren kan dras in i små utrymmen i förgasaren och orsaka ett ökat motorslitage. Dessa små utrymmen kan blockeras och orsaka problem med att starta eller hålla motorn igång. Vi rekommenderar att du alltid använder ett originalluftfilter från Honda som specificerats för motorn för att säkerställa att filtret tätar ordentligt och fungerar som avsett. Du måste rengöra filtret oftare om du använder motorn under mycket dammiga förhållanden.

OBS!

Om du använder motorn utan ett luftfilter eller med ett skadat filter kan smuts tränga in i motorn och orsaka ett ökat motorslitage. Denna typ av skador omfattas inte av garantin.

1. Tryck ner flikarna för luftrenarens kåpa [1] och avlägsna sedan kåpan [2].
2. Avlägsna filtret [3] från luftfilterhöljet [4].
3. Inspektera filtret och byt ut om det är skadat.
4. Rengör filtret genom att knacka på det flera gånger mot en hård yta för att avlägsna smuts eller blås med tryckluft (som inte överskrider 2 bar/29 psi) genom filtret från dess insida. Försök aldrig borsta bort smuts. Borstning pressar in smutsen i fibrerna.
5. Torka av smuts på insidan av luftfilterhöljet och locket med en fuktig trasa. Var försiktig för att förhindra att smuts kommer in i luftkanalen som leder till förgasaren.
6. Sätt tillbaka filtret och locket.

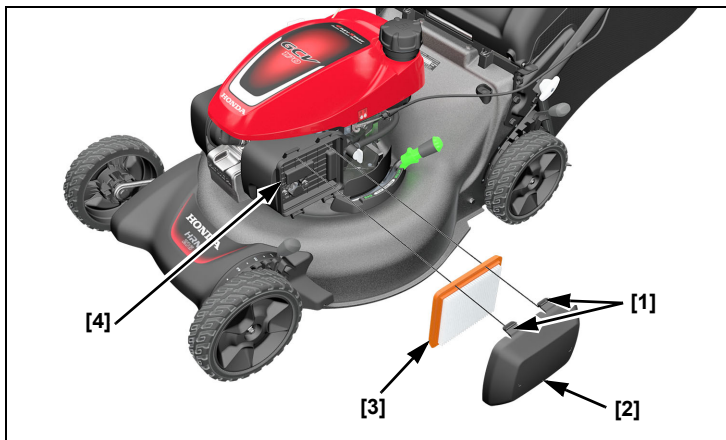

Service på tändstiften

Nödvändiga tändstift: NGK – BPR5ES

OBS!

Felaktiga tändstift kan orsaka skada på motorn.

För god prestanda måste tändstiftet [1] ha korrekt mellanrum och vara fritt från avlagringar.

1. Frånkoppla hatten till tändstiftet [2] och avlägsna all eventuell smuts från tändstiftet.
2. Avlägsna tändstiftet med hjälp av en tändstiftsnyckel.

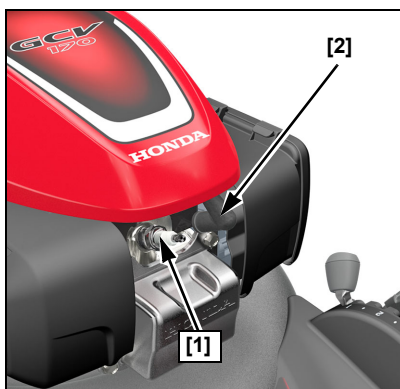

3. Inspektera tändstiftet. Byt ut det om elektroderna är slitna eller om isolatorn är sprucken eller kantstött.
4. Mät tändstiftets elektrodavstånd med en lämplig mätare. Avståndet ska vara 0,7–0,8 mm. Korrigera avståndet, om nödvändigt, genom att böja elektroden försiktigt.

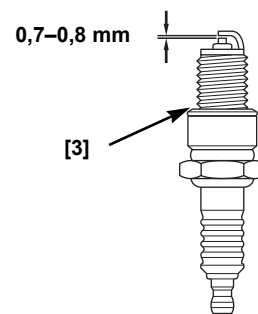

5. Installera tändstiftet försiktigt för hand för att undvika att det gängas in snett.
6. När tändstiftet har skruvats in drar du åt med en tändstiftsnyckel för att pressa ordentligt mot brickan.

Om du installerar om det gamla tändstiftet ska du dra åt 1/8 till 1/4 varv efter att tändstiftet skruvats in för hand.

Om du installerar ett nytt tändstift ska du dra åt 1/2 varv efter att tändstiftet skruvats in för hand för att pressa ordentligt mot brickan [3].

VRIDMOMENT: 20 N·m

OBS!

Ett löst tändstift kan överhettas och skada motorn. För hård åtdragning av tändstiftet kan skada gängorna i topplocket.

7. Installera tändstiftshatten på tändstiftet.

Service av gnistskydd

I Europa och andra länder där maskindirektivet 2006/42/EG gäller ska denna rengöring utföras av din återförsäljare.

Gnistskyddet måste genomgå service var 100:e timme för att det ska fungera som planerat.

1. Låt motorn svalna.
2. Lossa de två röda flikarna på kåpan [6] på ljuddämparsidan av motorn och lyft sedan den röda kåpan uppåt för att exponera den övre bulten för ljuddämparens skydd.
3. Avlägsna de tre bultarna [1] från ljuddämparens skydd [2] med en 10 mm hylsnyckel.
4. Ta bort ljuddämparens skydd [2].
5. Avlägsna inställningsskruven [4].
6. Avlägsna gnistfångaren [3] från ljuddämparen [5].
7. Kontrollera om det finns kolavlagringar på gnistfångaren och avgasporten. Borsta bort kolavlagringar. Var försiktig så att du inte skadar gnistfångarskärmen.
8. Installation av gnistfångaren i ljuddämparen.
9. Installera ljuddämparskyddet på motorn, dra åt de tre bultarna ordentligt och sätt sedan tillbaka den röda kåpan.

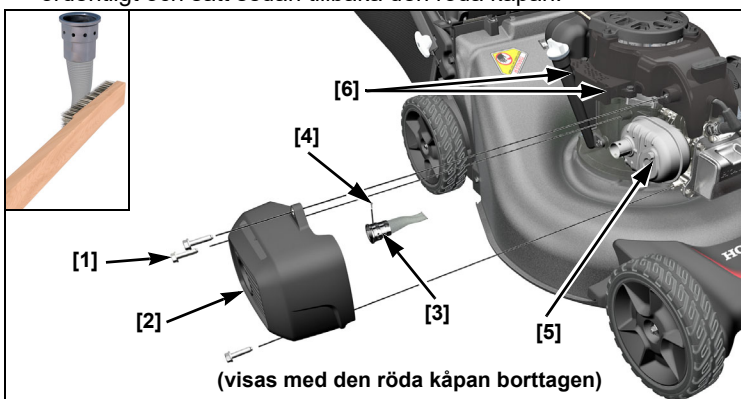

Avlägsnande och installation av knivarna

Om du avlägsnar knivarna för slipning eller byte behöver du en momentnyckel för installationen. Bär tjocka handskar för att skydda händerna.

SLIPNING av knivarna: För att undvika att försvaga knivarna eller orsaka obalans eller dålig klippning bör knivarna slipas av utbildad personal hos en auktoriserad Honda-återförsäljare.

BYTE av knivarna: Använd originalknivar från Honda eller motsvarande.

Borttagning

1. Vrid bränsleventilen till AVSTÄNGT läge och fränkoppla hatten till tändstiftet.
2. Luta gräsklipparen åt höger så att tanklocket är uppåt. Det hjälper till att förhindra att bensinen läcker, att motorolja till tränger in i lufffiltret och gör det svårt att starta.
3. Avlägsna knivbultarna [1] och specialbrickorna [2] med en 14 mm hylsnyckel. Bär tjocka läderhandskar och håll knivarna [3] med handen för att förhindra att de vrids medan du lossar bultarna. Ta bort knivarna.
4. Inspektera knivhållaren (VKEA) eller Roto-Stop-enheten (VYEA) [4] och knivarnas monteringsyta för eventuell skada. Om någon skada upptäcks eller om knivarna har träffat något hårt föremål ska de skadade delarna bytas ut.

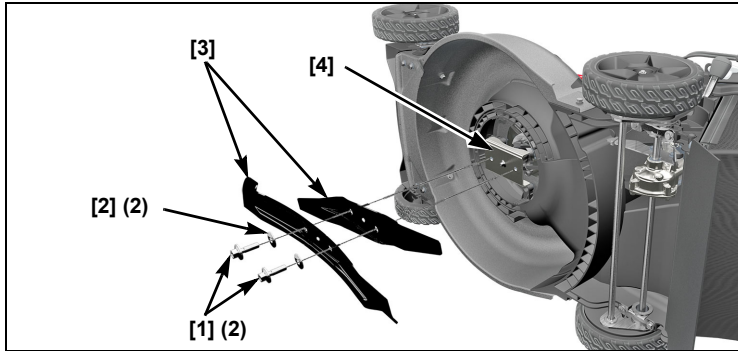

Installation

1. Rengör smuts och gräs omkring knivarnas monteringsområde.
2. Installera båda knivarna [3] med hjälp av de två knivbultarna [1] och specialbrickorna [2] så som visas. Var noga med att installera specialbrickorna med den konkava sidan mot knivarna och den konvexa sidan mot bultens huvud.

⚠ VARNING

Användning av den här gräsklipparen med endast ett knivblad kommer att resultera i en felbalansering som kan slunga kniven från gräsklipparen och orsaka att någon kan skadas allvarligt eller dödas.

Installera alltid båda knivarna som en sats.

⚠ VARNING

Om knivbultarna inte dras åt ordentligt kan knivarna lossna och slungas ut från gräsklipparen.

Om knivarna slungas ut från gräsklipparen kan de orsaka att någon skadas allvarligt eller dödas.

Verifiera att knivbultarna dras åt ordentligt.

Knivbultarna och brickorna är särskilt utformade för denna användning. Använd endast originaldelar från Honda när du byter ut bultar och brickor.

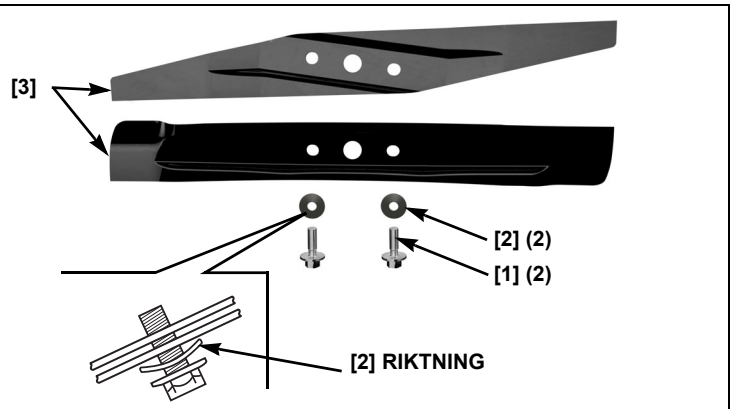

3. Dra åt knivbultarna med en momentnyckel [7]. Bär tjocka läderhandskar [8] och håll knivarna med handen för att förhindra att de vrids medan du lossar bultarna.

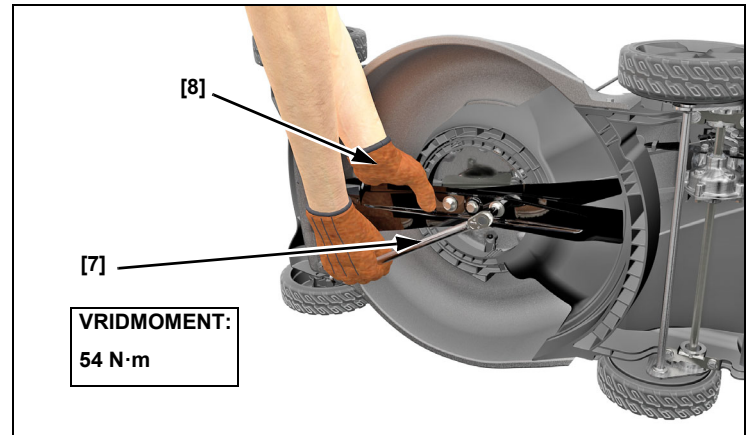

Åtdragningsmoment för knivbult: 54 N·m

Om du inte har en momentnyckel ska du låta en auktoriserad Honda-återförsäljare dra åt knivbultarna innan du använder gräsklipparen. Om knivbultarna dras åt för hårt kan de gå sönder. Om knivbultarna inte är tillräckligt åtdragna kan de bli lösa eller lossna. I båda fallen skulle det vara möjligt att knivarna lossnar medan du använder gräsklipparen.

Inspektion av knivbultarna

Inspektera bultarna för knivarna för att verifiera att de inte är lösa och skadade. Om de skadas måste de bytas ut.

Om de verkar vara lösa måste en momentnyckel användas för att dra åt knivbultarna till önskat vridmoment. Om du inte har en momentnyckel ska du ta gräsklipparen till en auktoriserad återförsäljare för att byta ut skruvarna eller dra åt dem.

Använd endast originalknivbultar och specialbrickor från Honda eftersom de är speciellt utformade för detta ändamål. Reservdelarnas artikelnummer ges på sida 16.

Inspektera brickorna och bulthuvudena för att verifiera att de inte är lösa och skadade.

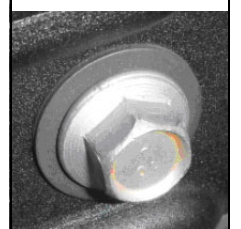

RENGÖRING OCH BYTE AV GRÄSUPPSAMLAREN

Rengöring

Tvätta gräsuppsamlaren med en trädgårdsslang och låt den torka helt före användning. En våt gräsuppsamlare blir snabbt igentäppt.

Byte

Byt ut en sliten eller skadad gräsuppsamlare mot en äkta reservdel från Honda eller motsvarande.

FUNKTIONSKONTROLL AV KONTROLLSPAKEN FÖR KNIVARNA

Endast VKEA-typ:

Starta motorn utomhus. Släpp kontrollspaken för knivarna och motorn stannar snabbt. Om motorn inte stannar snabbt ska du ta gräsklipparen till en auktoriserad Honda-återförsäljare för reparation.

TRANSPORT

FÖRE LASTNING

Om motorn har varit igång ska du låta den svalna under minst 15 minuter innan du lastar gräsklipparen på transportfordonet. En het motor och ett hett avgassystem kan bränna dig och antända vissa material.

Vrid bränsleventilen [1] till AVSTÄNGT läge (sida 5). Det förhindrar flödning av förgasaren och minskar risken för bränsleläckage.

LASTNING OCH LOSSNING

Placera gräsklipparen så att alla fyra hjulen vilar på transportfordonets flak. Fäst gräsklipparen med rep eller remmar och blockera hjulen. Håll bandet eller remmen borta från kontrollerna, justeringsspakarna, kablarna och förgasaren.

OBS!

För att förhindra att du tappar kontrollen eller skadar gräsklipparen ska inte drivsystemet användas när gräsklipparen förs upp för eller ner för en lastramp.

1. Vrid bränsleventilen till AVSTÄNGT läge.
2. Använd en lämplig lastramp. Justera lastrampen så att den lutar med en vinkel som är mindre än 15°. Om det inte finns någon lastramp bör två personer lyfta gräsklipparen upp på och av transportfordonet utan att luta gräsklipparen.

FÖRVARING

Korrekt förvaring är viktigt för att hålla gräsklipparen problemfri och i gott skick. Följande steg hjälper till att skydda gräsklipparen från rost och korrosion och göra motorn lättare att starta när du ska använda gräsklipparen igen.

RENGÖRING

Motor

Tvätta motorn för hand och var försiktig så att inget vatten tränger in i luftrenaren.

OBS!

Användning av en trädgårdsslang eller utrustning för högtryckstvätt kan tvinga in vatten i luftrenaren. Vatten i luftrenaren kommer att mjuka upp pappersfiltret och kan tränga in i förgasaren eller cylindern och orsaka skador. Vatten som kommer i kontakt med en het motor kan orsaka skador. Om motorn har körts ska du låta den svalna under minst en halvtimme innan du tvättar den.

Knivhölje

Innan du tvättar knivhöljets undersida ska du låta motorn svalna och kontrollera att bränsleventilen är i AVSTÄNGT läge. Frånkoppla hatten till tändstiftet. Luta gräsklipparen åt höger så att tanklocket är uppåt. Det hjälper till att förhindra bränsleläckage och startproblem på grund av flödning av förgasaren. Bär tjocka handskar för att skydda händerna från knivarna.

Tvätta gräsklipparen, inklusive undersidan av knivhöljet.

Om du använder en trädgårdsslang eller högtryckstvätt för att rengöra knivhöljet ska du vara försiktig så att vatten inte tränger in i kontroller och kablar eller i motorns luftrenare eller ljuddämpare.

Gräsuppsamlare

Avlägsna gräsuppsamlaren från gräsklipparen och tvätta den med en trädgårdsslang eller högtryckstvätt. Gnistfångaren måste vara helt torr före förvaring.

Torkning

1. Torka av alla tillgängliga ytor efter att du har tvättat gräsklipparen.
2. När gräsklipparen är i upprätt läge ska du flytta spaken för Clip Director till stoppläget, starta motorn utomhus och låt den gå tills den når normal arbetstemperatur för att avdunsta allt eventuellt kvarvarande vatten från motorn.
3. Stäng av motorn och låt den kallna.
4. När gräsklipparen är ren och torr ska du måla på bättringsfärg på platser där färgen har skadats och täcka andra platser som kan rosta med ett tunt lager av ren olja.

BRÄNSLE

OBS!

Beroende på i vilken region du använder din utrustning kan bränsleformeln försämrats och oxideras snabbt. Bränsleförsämring och oxidering kan inträffa på så lite som 30 dagar och kan orsaka skador på förgasaren och/eller bränslesystemet. Kontakta din auktoriserade Honda-återförsäljare för lokala förvaringsrekommendationer.

Bensin oxiderar och försämras vid förvaring. Gammal bensin kommer att orsaka att det är svårt att starta och det kan lämna avlagringar som kan täppa till de små utrymmena i bränslesystemet. Om bensinen i gräsklipparen försämras under förvaringen kan du behöva utföra service på eller byta ut förgasaren och andra komponenter i bränslesystemet.

Hur länge som bensinen kan lämnas kvar i bränsletanken och förgasaren utan att det orsakar funktionsproblem varierar beroende på olika faktorer som till exempel bensinblandningen, förvaringstemperaturen och om bränsletanken är helt eller delvis fylld. Luften i en delvis fylld bränsletank försämrar kvaliteten på bensinen. Ju varmare förvaringstemperatur desto mer försämras bensinen. Problem med försämring av bränsle kan uppstå inom några månader eller ännu kortare tid om bensinen inte var färsk när du fyllde bränsletanken.

Om du förvarar en behållare med bensin för tankning ska du se till att den endast innehåller färsk bensin.

Om det kommer att dröja mer än tre månader att använda bränslet i förvaringsbehållaren rekommenderar vi att du tillsätter en stabilisator i bensinen när du fyller behållaren.

Korttidsförvaring (30–90 dagar)

Om gräsklipparen inte kommer att användas under 30 till 90 dagar rekommenderar vi följande för att förhindra bränslerelaterade problem:

1. Följ tillverkarens anvisningar när det gäller bränsletillsatser.

När du lägger till en bränslestabilisator ska du fylla bränsletanken med ny bensin. Om endast är delvis fylld kommer luft i tanken att underlätta bensinens försämring under förvaringen.

Obs!

- Alla stabilisatorer har en hållbarhetstid och deras effekt försämras med tiden.
- Bränslestabilisatorer kan inte återställa gammal bensin.

2. Efter att ha tillsatt en bränslestabilisator ska du köra motorn utomhus under 10 minuter för att vara säker på att den behandlade bensinen har ersatt den obehandlade bensinen i förgasaren.
3. Stäng av motorn och vrid bränsleventilen till AVSTÄNGT läge.
4. Starta motorn och fortsätt att köra motorn tills den stannar när bensinen i förgasaren tar slut. Körtiden ska vara mindre än 3 minuter.

Långtidsförvaring eller säsongsförvaring (längre än 90 dagar)

Starta motorn och låt den gå tillräckligt länge för att tömma all bensin från hela bränslesystemet (inklusive bränsletanken). Låt inte någon bensin finnas kvar i motorn under mer än 90 dagars inaktivitet.

GARANTIN omfattar inte skador på bränslesystemet eller prestandaproblem för motorn som orsakats på grund av felaktig förvaring.

MOTOROLJA

Byt motorolja (sida 12).

MOTORCYLINDER

Om gräsklipparen ska förvaras under mer än 3 månader ska du avlägsna tändstiftet (sida 13). Håll 5–10 cm³ ren motorolja in i cylindern [1]. Dra i startrepet flera gånger för att fördela oljan över hela cylindern. Sätt tillbaka tändstiftet.

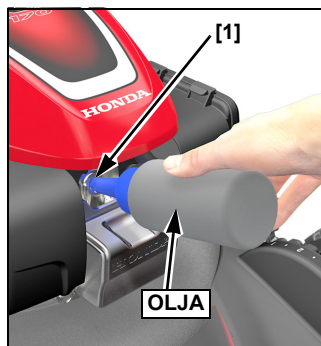

Dra långsamt i startrepet tills du känner motstånd och återför sedan startgreppet försiktigt. Det kommer att stänga ventilerna så att fukt inte kan tränga in i motorns cylinder.

STÄLLA UDAN FÖR FÖRVARING

Eftersom gräsklipparen kommer att förvaras med bensin i bränsletanken och förgasaren är det viktigt att minska risken för antändning av bensinångor. Välj ett välventilerat förvaringsområde på säkert avstånd från alla apparater som inkluderar en öppen låga, som till exempel en gaseldad ugn, varmvattenberedare eller torktumlare. Undvik även områden med en elmotor som kan orsaka en gnista eller där elektriska verktyg används.

Undvik om möjligt förvaringsområden med hög luftfuktighet, eftersom det främjar uppkomst av rost och korrosion.

Placera gräsklipparen med hjulen på ett plant underlag. Lutning kan orsaka läckage av bränsle eller olja. Handtaget kan fällas ner för att kräva mindre förvaringsutrymme, se nedan.

När motorn och avgassystemet har svalnat täcker du över gräsklipparen för att skydda mot damm. En het motor och ett hett avgassystem kan antända eller smälta vissa material. Använd inte ett plastskycke som dammskydd. Ett icke-poröst hölje kommer att fånga fukt omkring gräsklipparen, vilket främjar uppkomst av rost och korrosion.

Nervikning av handtaget

1. Avlägsna gräsupsamlaren. Du kan placera det ovanpå motorn, med uppsamlarens öppning riktad framåt.
2. Stöd och håll i handtaget.
3. Lås upp handtagets justeringsvred ① och fäll handtaget framåt ② till förvaringspositionen.

OBS!

Låt inte kontrollkablarna ③ fastna, hamna i kläm eller vikas när du fäller ner handtaget till dess förvaringsposition. Kablarna eller motorstyrssystemet kan skadas, vilket orsakar att gräsklipparen inte fungerar korrekt.

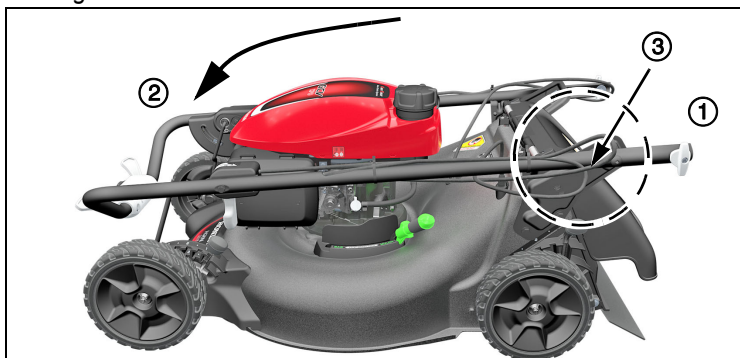

ANVÄNDNING EFTER FÖRVARING

Kontrollera gräsklipparen enligt beskrivningen i **KONTROLLER FÖRE START** (sida 6).

Om cylindern blev insmord i olja under förberedelserna kommer motorn att ryka under en kort stund vid start av motorn. Detta är normalt.

RAMENS OCH MOTORNS SERIENUMMER

Anteckna ramens och motorns serienummer (sida 3) i utrymmet nedan. Du kommer att behöva dessa nummer när du beställer delar och när du ställer tekniska frågor eller har frågor om garantin.

Ramens serienummer: _____

Motorns serienummer: _____

Inköpsdatum: ____ / ____ / ____

DELAR

Artikel	Artikelnummer	Anteckningar
Luftrenare	17211-Z8B-901	Papper
Tändstift	98079-55846	NGK (märke) BPR5ES
Knivar:		
Nedre	72511-VR8-M00	Använd alltid en övre och nedre kniv som en sats.
Övre	72531-VR8-M00	
Knivbult (2)	90105-960-710	2 krävs, 10 x 20 mm
Bultbricka (2)	90502-VG3-000	2 krävs
Hjul/däck	44710-VR8-N00	Fram
	42710-VR8-N00	Bak

FELSÖKNING

MOTORN STARTAR INTE

Möjlig orsak	Åtgärd
Bränsleventil AV	ÖPPNA bränsleventilen (sida 5).
Bensinstopp	Tanka (sida 7).
Gasreglaget i fel position (endast VYEA)	Flytta gasreglaget till SNABBT läge (sida 5).
Dålig bensin, gräsklipparen har sparats utan att behandla bensinen eller så har du fyllt på med dålig bensin	Fyll på med ny bensin (sida 7).
Tändstiftet defekt, nedsmutsat eller felaktigt elektrodavstånd	Korriger elektrodavståndet eller byt ut tändstiftet (sida 13).
Tändstiftet dränkt med bensin (flödad motor)	Torka och sätt tillbaka tändstiftet.
Bränslefiltret igensatt, förgasarfel, tändningsfel, fastnade ventiler osv.	Ta gräsklipparen till en auktoriserad Honda-återförsäljare eller läs i servicehandboken för reparation.

EFFEKT FÖRLUST

Möjlig orsak	Åtgärd
Gräset är för högt för att klippas	Öka klipphöjden (sida 8), klipp ett smalare spår, gå långsammare eller klipp gräset oftare.
Gasreglaget är inte inställt på SNABBT (endast VYEA)	Flytta gasreglaget till SNABBT läge (sida 5).
Klipphöjlet är igensatt	Rengör klipphöjlet (sida 11).
Luftfiltret igensatt	Rengör eller byt ut luftfiltret
Dålig bensin, gräsklipparen har sparats utan att behandla bensinen eller så har du fyllt på med dålig bensin	Fyll på med ny bensin (sida 7).
Bränslefiltret igensatt, förgasarfel, tändningsfel, fastnade ventiler osv.	Ta gräsklipparen till en auktoriserad Honda-återförsäljare eller läs i servicehandboken för reparation.

VIBRATION

Möjlig orsak	Åtgärd
Gräs och skräp har ansamlats under klipphöljet	Rengör klipphöljet (sida 11).
Knivarna är lösa, böjda, skadade eller obalanserade genom felaktig slipning	Dra åt lösa knivbultar (sida 14). Om det visar sig att knivarna är böjda eller skadade ska du ta gräsklipparen till en auktoriserad Honda-återförsäljare för inspektion.
Mekanisk skada, som till exempel en böjd vevaxel	Ta gräsklipparen till en auktoriserad Honda-återförsäljare eller läs i servicehandboken för reparation.

PROBLEM MED KLIPNING OCH UPSAMLING

Möjlig orsak	Åtgärd
Gräsklipparen flyttas för snabbt för gräsmattan	Använd mindre tryck på smarta körkontrollen eller gå långsammare.
Spaken för justering av klipphöjden är inställd på olika höjdlägen	Ställ in båda spakarna i samma klipphöjdsläge (sida 8).
Gräsupsamlaren överfylld eller igensatt	Töm gräsupsamlaren. Tvätta gräsupsamlaren om den är igensatt med smuts (sida 14).
Klipphöljet är igensatt	Rengör klipphöljet (sida 11).
Knivarna är slöa, utslitna eller skadade	Slipa knivarna eller byt ut dem om så krävs (sida 14).

TEKNISKA DATA

MODELL	HRN536C	
TYP	VKEA	VYEA
BESKRIVNINGSKOD	MANA	

ALLMÄNT

Längd	1 550 mm	
Handtagshöjd	1 035 mm	
Vikt (ISO5395)	36,0 kg	39,9 kg
Bredd	575 mm	
Klippbredd	530 mm	
Justera klipphöjden	27, 39, 51, 64, 76, 88, 100 mm	
Gräsupsamlarens volym	70 L	
Ljudtrycksnivå vid användarens öra (enligt EN ISO 5395-1:2013)	85 dB(A)	
Osäkerhet	1 dB(A)	
Uppmätt ljudeffektnivå (enligt direktivet 2000/14/EG)	96 dB(A)	
Osäkerhet	1 dB(A)	
Garanterad ljudeffektnivå (enligt direktivet 2000/14/EG)	98 dB(A)	
Överförd vibrationsnivå (enligt EN ISO 5395-1:2013)	5.0 m/s ²	5.4 m/s ²
Osäkerhet	0.5 m/s ²	

MOTOR

Modell	GCV170
Typ	4-takt, encylindrig, vertikal axel
Slagvolym	166 cm ³
Cylinderdiameter och slaglängd	60 x 59 mm
Kylning	Kompressor
Smörjning	Stänk och spraya
Kompressionsförhållande	8,0:1
Maximal hastighet	2 950 ⁺⁰ ₋₁₀₀ varv/min
Nominell effekt	3,2 kW
Tändsystem	Magnettändning
Tändstift	NGK: BPR5ES
Tändstiftets elektrodavstånd	0,7–0,8 mm
Luftrenare	Torr elementtyp
Rekommenderat bränsle	Använd lägst 91-oktanig, blyfri bensin
Bränsletankens volym	0,91 L
Rekommenderad olja	SAE 10W-30, API SN eller senare
Motoroljebolym	0,40 L * Påfyllningsmängd: 0,35–0,40 L
Koldioxidutsläpp (CO ₂)**	Koldioxidvärdena (CO ₂) för Honda-motorn anges på www.honda-engines-eu.com/co2

*Den faktiska mängden kan variera beroende på mängden kvarvarande olja i motorn. Använd alltid oljestickan för att bekräfta den faktiska nivån (se sida 7).

**Denna koldioxidmätning härrör från testning vid en fast testcykel under laboratorieförhållanden av en motor som är representativ för motortypen (motorfamiljen) och ska inte tolkas som någon garanti för prestandan hos en viss motor.

DRIVNING

Typ	Smart körkontroll med variabel hastighet
Motor till transmission	Kilrem
Kopplingspedal	Slirrem
Klipphastighet	0–1,75 m/s

ÚVOD

Ďakujeme, že ste si kúpili kosačku Honda!

V tomto návode je opísaná obsluha a údržba kosačiek Honda HRN536CVKEA a HRN536CVYEA.

Chceme vám pomôcť, aby ste s vašou novou kosačkou dosiahli čo najlepšie výsledky a bezpečne ju používali. Tento návod obsahuje informácie ako to urobiť; pozorne si ho, prosím, prečítajte.

Tento návod tvorí neoddeliteľnú súčasť kosačky a mal by s ňou zostať aj pri jej ďalšom predaji.

Ak máte problémy alebo otázky týkajúce sa kosačky, obráťte sa na svojho predajcu.

Odporúčame, aby ste si prečítali záručné podmienky, aby ste plne porozumeli svojim právam a zodpovednosti ako majiteľa.

Spoločnosť American Honda Motor Co., Inc. si vyhradzuje právo vykonať zmeny kedykoľvek bez predchádzajúceho upozornenia a bez toho, aby jej vznikla akákoľvek povinnosť.

Žiadna časť tejto publikácie sa nesmie reprodukovať bez písomného súhlasu.

BEZPEČNOSTNÉ UPOZORNENIA

Venujte osobitnú pozornosť informáciám, ktorým predchádzajú tieto označenia:

⚠ NEBEZPEČENSTVO

Ak nebudete dodržiavať pokyny, DÔJDE K USMRTENIU alebo VÁŽNEMU ZRANENIU.

⚠ POZOR

Ak nebudete dodržiavať pokyny, MÔŽE DÔJSŤ K USMRTENIU alebo VÁŽNEMU ZRANENIU.

⚠ VÝSTRAHA

Ak nebudete dodržiavať pokyny, MÔŽE DÔJSŤ K ZRANENIU.

Každé upozornenie vám hovorí, aké je riziko, čo sa môže stať a čo môžete urobiť, aby ste sa vyhli zraneniu alebo ho zľahčili.

UPOZORNENIA PRE PREDCHÁDZANIE ŠKODÁM

Tiež sa stretnete s inými dôležitými upozorneniami, uvedenými za nasledovným slovom:

UPOZORNENIE

Ak nebudete dodržiavať pokyny, môžete dôjsť k poškodeniu kosačky, životného prostredia alebo iného majetku.

Cieľom týchto upozornení je pomôcť predchádzať poškodeniu kosačky, iného majetku alebo životného prostredia.

HONDA

NÁVOD NA POUŽITIE (Preklad pôvodného návodu na použitie) HRN536CVKEA • HRN536CVYEA RUČNE VEDENÁ KOSAČKA



OBSAH

ÚVOD	1	PREVÁDZKA	9
BEZPEČNOSTNÉ UPOZORNENIA	1	Opatrenia pri kosení	9
BEZPEČNOSTNÉ POKYNY	2	Štartovanie motora	9
Umiestnenie bezpečnostných štítkov	3	Zastavenie motora	9
Identifikačný štítok	3	Praktiky bezpečného kosenia	10
POPIS KOMPONENTOV	3	Tipy na kosenie	10
ZOSTAVENIE	4	ÚDRŽBA	11
OVLÁDACIE PRVKY	5	Bezpečnosť pri údržbe	11
Palivový ventil	5	Plán údržby	12
Systém ovládania žacieho noža	5	Údržba motora	12
Ovládanie Smart Drive	5	Demontáž a montáž žacieho noža	14
Páka plynu	5	Čistenie a výmena zberného koša trávy	14
Páčky nastavenia výšky kosenia	5	Kontrola funkčnosti ovládania žacieho zariadenia	15
Páka voľby režimu vyhadzovania Clip Director	6	PREPRAVA	15
KONTROLA PRED POUŽITÍM	6	USKLADNENIE	15
Žací nôž	6	ODSTRANOVANIE PORÚCH	16
Hladina motorového oleja	7	ŠPECIFIKÁCIE	17
Palivo	7	Záručné podmienky spoločnosti Honda, Vyhlásenie ES o zhode, Adresy obchodných zastúpení spoločnosti Honda	Posledné strany
Zberný kôš	8		
Výška kosenia	8		
Voľba režimu vyhadzovania	8		

© 2021 American Honda Motor Co., Inc.— Všetky práva vyhradené

VYTLAČENÉ V USA

BEZPEČNOSTNÉ POKYNY

⚠ POZOR

Na zaistenie bezpečnej prevádzky –



- Kosačky na trávnu Honda sú konštruované tak, aby poskytovali bezpečnú a spoľahlivú službu, ak sa prevádzkujú v súlade s pokynmi. Pred uvedením kosačky do prevádzky si prečítajte a porozumejte návod na použitie. Ak tak neurobite, môže dôjsť k zraneniu alebo poškodeniu zariadenia.

Falšovanie a pozmeňovanie

Nikdy sa nepokúšajte manipulovať alebo meniť systém riadenia emisií. Medzi modifikáciu patria nasledovné činnosti:

- Odstránenie alebo zmena akejkoľvek časti nasávania, prívodu paliva alebo výfukových systémov.
- Zmena alebo odstránenie mechanizmu regulátora alebo nastavenia rýchlosti, aby sa motor mohol prevádzkovať mimo jeho konštrukčných parametrov.
- Pozorne si prečítajte pokyny a oboznámte sa ovládacími prvkami a správnym používaním zariadenia.
- Kosačku používajte len na účely, na ktoré je určená, teda na kosenie a zber trávy. Akékoľvek iné použitie by mohlo byť nebezpečné alebo by mohlo poškodiť zariadenie.
- Nikdy nedovoľte obsluhovať kosačku deťom alebo osobám, ktoré neboli oboznámené s týmito pokynmi. Miestne predpisy môžu obmedzovať minimálny vek používateľa.
- Nikdy nekoste, keď:
 - Sú nablízku ľudia, najmä deti, alebo zvieratá.
 - Je obsluhujúca osoba pod vplyvom liekov alebo požíla látky, pri ktorých je známe, že negatívne ovplyvňujú schopnosť rozhodovania a rýchlejšie reakcie.
 - Existuje riziko nepriaznivého počasia, ako sú blesky alebo búrky.
- Berte na vedomie, že obsluha alebo používateľ je zodpovedný za nehody a nebezpečenstvo voči iným osobám alebo ich majetku.
- Pri kosení majte vždy obuté pevné topánky a oblečené dlhé nohavice. Zariadenie neprevádzkujte naboso, ani ak máte obuté sandále.
- Pred použitím zariadenia pozorne skontrolujte celú pracovnú plochu a odstráňte z nej všetky predmety, ktoré môže stroj vymrštiť (kamene, konáre, dróty, hračky, kosti a pod.).
- **POZOR – Benzín je veľmi horľavý:**
 - Palivo skladujte len v nádržiach na to určených.
 - Palivo doplňajte iba vonku, pred štartovaním motora a pri dopĺňaní a manipulácii s palivom nefajčite.
 - Nikdy neodstraňujte uzáver palivovej nádrže ani nedoplňajte benzín pri bežiacom motore, alebo keď je motor horúci.
 - V prípade vyliatia benzínu pri dopĺňaní neštartujte motor, ale prenesť stroj mimo oblasti s vyliatim benzínom a zabraňte tvorbe iskrenia v tejto oblasti, pokiaľ sa výpary benzínu neodparia.
 - Uzáver palivovej nádrže vždy riadne uzavrite.
 - Pred tým, ako nakloníte kosačku kvôli údržbe noža alebo vypusteniu oleja, vypustíte palivo z nádrže.
- Poškodený tlmič výfuku vymeňte.
- Pred použitím vždy vizuálne skontrolujte, či žací nôž, skrutky žacieho noža alebo korpus kosačky nie sú opotrebované alebo poškodené. Opatrebované alebo poškodené žacie nože a skrutky vymeňte ako celú súpravu, aby sa zabezpečila vyváženosť.
- Motor neprevádzkujte v uzavretých miestnostiach, kde by sa mohol hromadiť nebezpečný kyslíčnik uhoľnatý.
- Kosačku používajte iba pri dennom svetle alebo pri dobrom umelom osvetlení. Nekoste pri zníženej viditeľnosti.
- Ak existuje riziko nepriaznivého počasia, ako sú blesky alebo búrky, prestaňte s kosačkou pracovať.
- Ak je to možné, vyhnite sa použitiu zariadenia na vlhkej trávě.
- Pri kosení vždy udržiavajte bezpečnú vzdialenosť od žacieho noža, čo je dĺžka ruky.
- Kráčajte, nikdy nebežte. Nenechajte sa ťahať kosačkou.
- Na svahu majte vždy istý postoj. Na svahu koste horizontálne, nikdy nie smerom hore a dolu.
- Na svahu venujte mimoriadnu pozornosť pri zmene smeru kosenia.
- Nekoste svahy so sklonom väčším ako 20°.
- Venujte zvýšenú pozornosť pri priťahovaní kosačky na trávnu k sebe.
- Zastavte rotáciu žacieho noža, ak musíte kosačku na trávnu pred prepravou nakloniť, ak ju premiestňujete cez iný povrch, ako je tráva, a keď premiestňujete kosačku na miesto alebo z miesta kosenia.
- Nepokúšajte sa upravovať alebo vyradiť z činnosti bezpečnostné systémy.
- Nikdy nepoužívajte kosačku na trávnu s poškodenými ochrannými krytmi alebo časťami alebo bez bezpečnostných prvkov, ako je kryt a/alebo nasadený zberný kôš.
- Nezasaďte do regulátora otáčok motora ani motor nevytáčajte do príliš vysokých otáčok.

- Pred štartovaním motora odpojte spojku žacieho noža a pojazdu.
- Motor štartujte presne podľa pokynov a s nohami vždy v bezpečnej vzdialenosti od žacieho noža.
- Pri štartovaní motora kosačku nenakláňajte. Kosačku štartujte na vodorovnom povrchu, bez vysokej trávy a prekážok.
- Nohy a ruky udržiavajte v bezpečnej vzdialenosti od rotujúcich častí. Nikdy neštartujte motor, keď stojíte pred otvorom na vyhadzovanie trávy.
- Nikdy nedvíhajte ani neprenášajte kosačku na trávnu, keď beží motor.
- V nasledovných prípadoch zastavte motor a odpojte konektor sviečky zapalovania:
 - Pred akýmkoľvek úkonom pod korpusom kosačky nožov alebo pri čistení otvoru na vyhadzovanie trávy.
 - Pred kontrolou, čistením alebo údržbou kosačky.
 - Po náraze na cudzí predmet. Skontrolujte kosačku, či nie je poškodená, a pred jej ďalším štartovaním a použitím vykonajte opravu.
 - Ak začne kosačka abnormálne vibrovať, ihneď zistíte príčinu vibrácií a vykonajte potrebnú opravu.
- V nasledovných prípadoch zastavte motor:
 - Vždy, keď necháte kosačku bez dozoru.
 - Pred dopĺňaním paliva do kosačky.
- V nasledovných prípadoch zastavte žací nôž:
 - Pri inštalácii alebo odstraňovaní zberného koša na trávnu.
 - Pred nastavovaním výšky kosenia.
- Pred každým bežným vypnutím motora uberte plyn a po ukončení kosenia zatvorte palivový ventil.
- Použitie iných doplnkov než sú odporúčané v tejto príručke môže spôsobiť poškodenie kosačky a takéto poškodenie nie je kryté zárukou.
- Udržujte všetky matice a skrutky dotiahnuté, aby ste zaistili bezpečnú prevádzku zariadenia. Pravidelná údržba je jedným zo základných predpokladov pre bezpečnosť používateľa a udržanie vysokej výkonnosti.
- Nikdy neskladujte zariadenie s benzínom v nádrži v uzavretých priestoroch, kde by sa mohli palivové výpary dostať do kontaktu s otvoreným ohňom, iskrením alebo zdrojom vysokej teploty.
- Pred uskladnením kosačky trávy v akomkoľvek uzavretom priestore nechajte jej motor vychladnúť.
- Aby ste predišli riziku vzniku požiaru, nedovoľte, aby bola kosačka, najmä jej motor a výfuk, ako aj miesto skladovania benzínu a priestor batérie (ak je to relevantné), znečistené trávou, listím alebo nadmerným množstvom maziva. Nenechávajte nádobu s pokosenou trávou v budovách alebo v ich blízkosti.
- Ak je potrebné vypustiť z nádrže palivo, urobte tak na otvorenom priestranstve a pri studenom motore.
- Často kontrolujte zberný kôš, či nie je opotrebovaný alebo poškodený.
- Nepoužívajte zariadenie s opotrebovanými alebo poškodenými dielmi. Diel je nutné vymeniť za nový, nikdy nie opravovať. Poškodené alebo opotrebované diely vymeňte za originálne diely Honda. Žacie nože musia byť vždy označené značkou Honda a referenčným číslom. Diely, ktoré nemajú zodpovedajúcu kvalitu, môžu poškodiť zariadenie a môžu ohroziť vašu bezpečnosť.
- Pri čistení korpusu kosačky, výmene alebo čistení žacích nožov používajte pevné pracovné rukavice. Pri dotíhovaní alebo uvoľňovaní skrutiek žacieho noža použite drevený hranol, aby ste zabránili rotácii noža.
- Po každom brúsení žacieho noža prekontrolujte jeho správne vyváženie.
- Používajte ochranu očí.
- Nikdy nepoužívajte zariadenie v prípade únavy alebo choroby alebo po konzumácii liekov, liečiv, alkoholu alebo nebezpečných látok, ktoré by mohli narušiť vašu schopnosť reakcie, reflexy a koncentráciu.
- Pri používaní zariadenia vždy používajte pevnú a protišmykovú pracovnú obuv a dlhé nohavice. Nepoužívajte zariadenie, ak ste bosý/-á alebo v sandáloch. Vyhnite sa noseniu retiazok, náramkov alebo voľného oblečenia s visiacimi časťami, šnurovaním alebo viazankami. Dlhé vlasy musia byť zviazané. Vždy používajte protihlukovú prilbu.
- Prosím, nezabudnite, že prevádzkovateľ alebo používateľ je zodpovedný za akékoľvek nehody alebo neočakávané udalosti, ktoré sa môžu vyskytnúť iným osobám alebo ich majetku. Používateľ je zodpovedný za kontrolu možných rizík v dôsledku práce na zemi a za prijatie všetkých preventívnych opatrení potrebných na zabezpečenie vlastnej bezpečnosti a bezpečnosti iných osôb, najmä na šikmom teréne, hrboľatom, klzkom alebo nestabilnom teréne alebo v blízkosti jám, priekop alebo brehov.
- **VÝSTRAHA** – Úroveň hluku a vibrácií uvedené v tomto informačnom liste sú maximálne hodnoty pre používanie zariadenia. Použitie nevyváženého žacieho zariadenia, príliš vysoká rýchlosť pojazdu alebo nedostatočná údržba majú významný vplyv na emisie hluku a vibrácií. Preto je potrebné prijať preventívne opatrenia na odstránenie všetkých možných škôd spôsobených vysokými hladinami hluku a namáhaním v dôsledku vibrácií; prosím, zabezpečte, aby bolo zariadenie dobre udržiavané, používajte protihlukovú prilbu. Pri práci si robte prestávky.

Likvidácia

V záujme ochrany životného prostredia nelikvidujte tento výrobok, batériu, motorový olej a pod. bezohľadne tak, že ich odhodíte do komunálneho odpadu. Rešpektujte miestne predpisy a zákony pre likvidáciu odpadu alebo spôsob likvidácie konzultujte so svojim autorizovaným predajcom spoločnosti Honda.

UMIESTNENIE BEZPEČNOSTNÝCH ŠTÍTKOV

Tieto štítky vás upozorňujú na potenciálne nebezpečenstvo, ktoré môže spôsobiť vážne poranenie. Pozorne si prečítajte význam. Ak sa niektorý zo štítkov stane nečitateľným alebo sa odlepi, požiadajte svojho predajcu o jeho výmenu.

Písmeno	Význam
A	 <ol style="list-style-type: none"> 1. Pred použitím kosačky si prečítajte návod na použitie. 2. Nebezpečenstvo odhodnotených predmetov: Počas použitia zabezpečte, aby boli iné osoby mimo oblasti kosenia. 3. Nebezpečenstvo sečného zranenia. Rotujúce nože: Nedávajte ruky ani nohy do korpusu kosačky. Pred vykonávaním akýchkoľvek prác údržby alebo opravy odpojte sviečku zapalovania. 4. Nepoužívajte kosačku bez nasadeného krytu výstupného otvoru alebo nasadeného zberného koša na trávu.

Písmeno	Význam
B	 <ol style="list-style-type: none"> 5. Pred použitím kosačky si prečítajte návod na použitie. 6. Motor vypúšťa jedovatý kyslíčnik uhoľnatý. Nespúšťajte ho v uzavretých priestoroch. 7. Benzín je veľmi horľavý. Pred dopĺňaním paliva zastavte motor.

IDENTIFIKAČNÝ ŠTÍTK

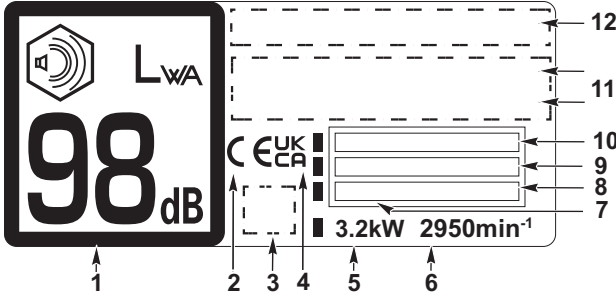
Písmeno	Význam
C	 <ol style="list-style-type: none"> 1. Garantovaná hladina akustického výkonu podľa smernice 2000/14/ES 2. Značka zhody, podľa smernice ES 3. Voliteľná značka zhody 4. Spojené kráľovstvo Značka zhody 5. Nominálny výkon v kilowattoch 6. Maximálne otáčky motora 7. Dátum výroby 8. Hmotnosť v kilogramoch 9. Výrobné číslo 10. Model 11. Názov a adresa autorizovaného zástupcu 12. Názov a adresa výrobcu <p>Meno a adresa výrobcu a autorizovaných zástupcov sú uvedené v „Vyhlásení o zhode ES“ a „Vyhlásenie o zhode so Spojeným kráľovstvom“ v tejto príručke majiteľa.</p>

POPIS KOMPONENTOV

Typ VKEA

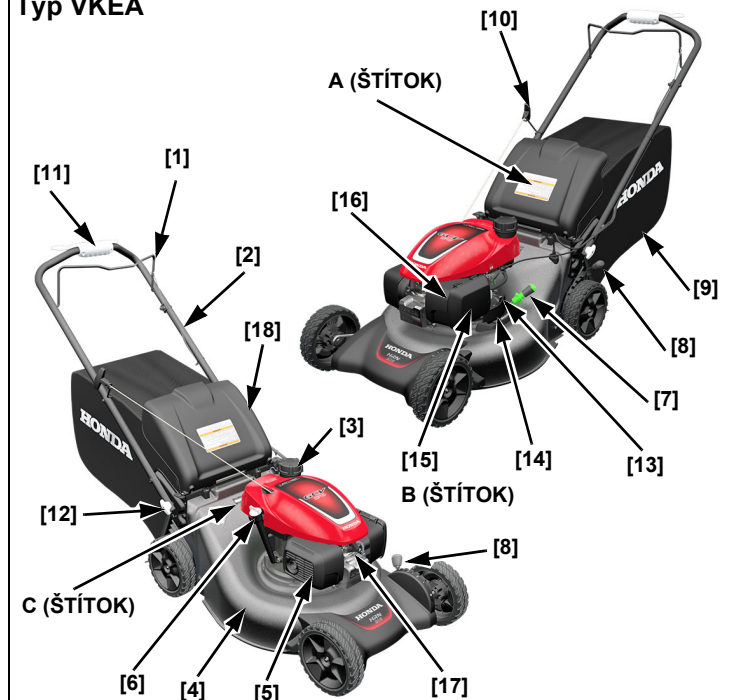

Typ VYEA

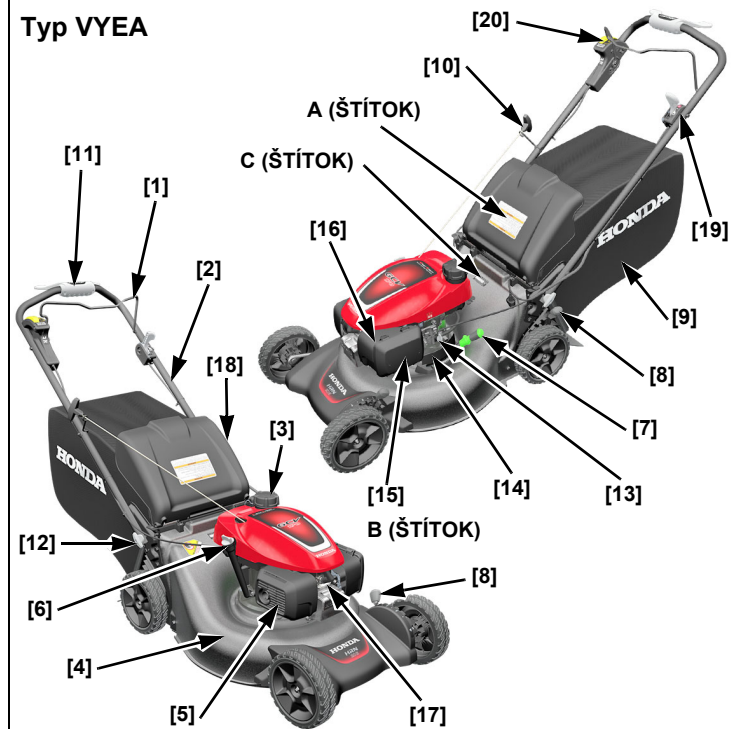

1	Ovládacia páka noža (Spúšťa a zastavuje žacie nože)
2	Rúčka
3	Uzáver palivovej nádrže
4	Korpus kosačky
5	Tlmič výfuku
6	Uzáver olejovej nádrže
7	Páka voľby režimu vyhadzovania Clip Director
8	Páčka nastavenia výšky kosenia (2)
9	Zberný kôš
10	Rukoväť štartéra

11	Ovládanie Smart Drive
12	Doťahovacia hlavica rúčky (2)
13	Palivový ventil
14	Výrobné číslo motora
15	Vzduchový filter
16	Karburátor
17	Konektor sviečky zapalovania
18	Kryt výstupného otvoru
19	Ovládacia páka plynu (VYEA)
20	Tlačidlo Roto-Stop (VYEA)

ZOSTAVENIE

VYBALENIE

Odstráňte všetok kartónový obal z okolia rúčky.

ZOSTAVENIE RÚČKY

Otočte doťahovacie hlavice rúčky do odistenej polohy a opatrne zdvihnite rúčku do polohy pre kosenie ①. V prípade typu VKEA je nutné ovládaciu páku noža ② pritiahnúť k rúčke.

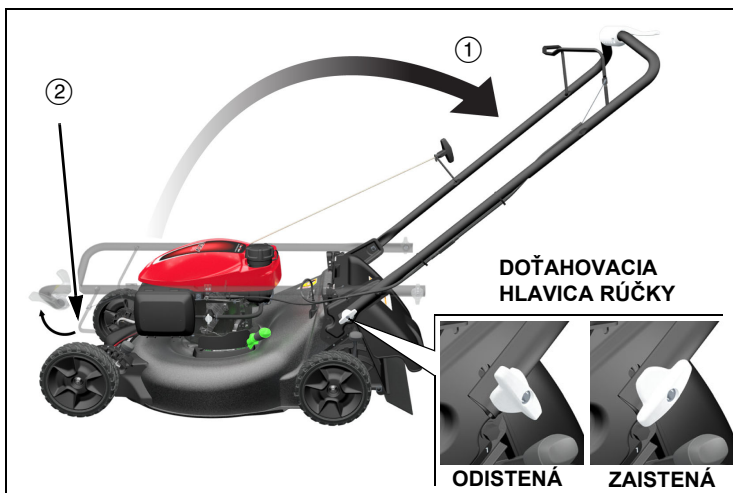

Na každej strane rúčky zarovnajete doťahovacie hlavice s jednou z dvoch dierok. Pri nastavení doťahovacích hlavíc do spodnej diery sa rúčka zdvihne do najvyššej polohy.

Doťahovacie hlavice rúčky otočte o 90° do zaistenej polohy, obe strany pritom musia byť v rovnakej výške.

UPOZORNENIE

Zabráňte tomu, aby sa pri rozkladaní rúčky privreli, zauzlili alebo poškodili ovládacie lanká. Mohlo by dôjsť k poškodeniu laniek alebo ovládacieho systému motora.

ZOSTAVENIE ZBERNÉHO KOŠA

1. Zostavený rám zberného koša [1] vložte do zberného koša [2] a plastovú rukoväť [3] nechajte vonku.
2. Pomocou siedmich plastových príchytiiek [4] pripevnite látkový koš k rámu.

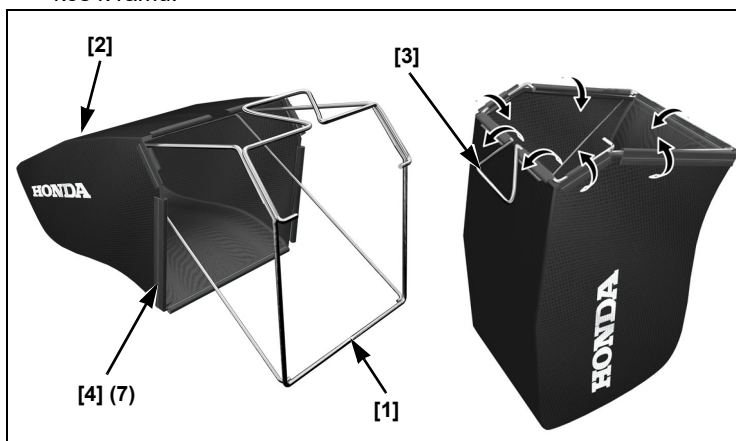

Nadvihnite kryt výstupného otvoru trávy [1] a namontujte zberný koš [2].

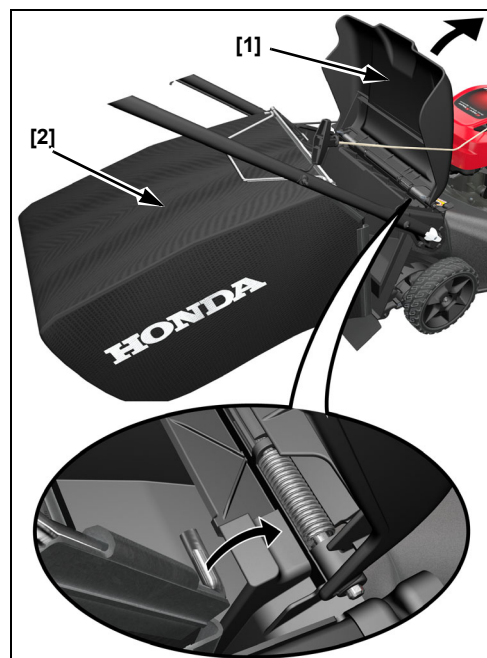

MOTOROVÝ OLEJ

Kosačka je dodávaná **BEZ OLEJA** v motore.

Doplňte dostatočné množstvo oleja SAE 10W-30 API kategórie SN alebo novejšej až medzi hornú [2] a dolnú značku [3] na mierke [1], ako je zobrazené.

Motor olejom neprepĺňajte.

Ak je motor preplnený, prebytočný olej sa môže dostať do telesa filtra a do filtračnej vložky.

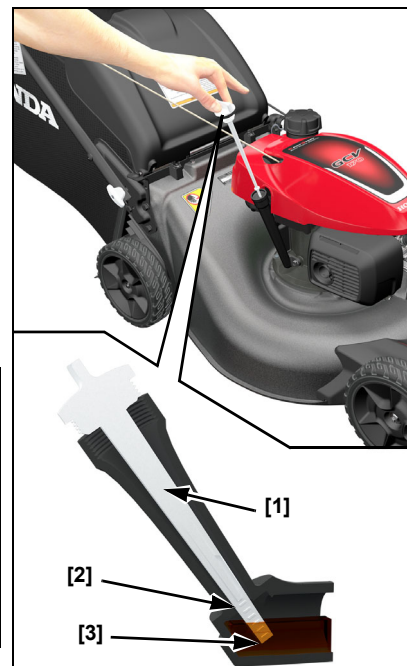

PALIVO

Pozri stranu 7.

PRED POUŽITÍM KOSAČKY

Pred použitím kosačky si musia všetky obsluhujúce osoby prečítať nasledujúce kapitoly:

- **BEZPEČNOSTNÉ POKYNY** (stranu 2)
- **OVLÁDACIE PRVKY** (stranu 5)
- **KONTROLA PRED POUŽITÍM** (stranu 6)
- **PREVÁDZKA** (stranu 9)
- **PLÁN ÚDRŽBY** (stranu 12)

OVLÁDACIE PRVKY

PALIVOVÝ VENTIL

Palivový ventil [1] otvára alebo uzatvára prívod paliva z palivovej nádrže do karburátora.

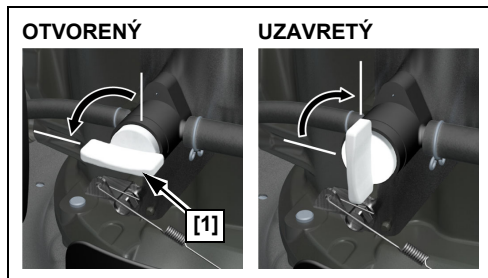

SYSTEM OVLÁDANIA ŽACIEHO NOŽA

Typ VKEA

Aby bolo možné naštartovať motor a aby mohol bežať, musí byť páka ovládania žacieho noža [1] pritlačená k rúčke. Keď je páka ovládania žacieho noža pritlačená k rúčke a potiahnete rukoväť štartéra, žací nôž sa začne točiť.

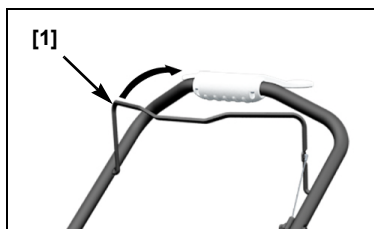

Držte páku ovládania žacieho noža naďalej pritlačenú k rúčke. Tým dosiahnete hladkú rotáciu motora a žacieho zariadenia a predídete predčasnému opotrebeniu systému ovládania žacieho noža.

Ak potrebujete opustiť kosačku, pustíte páku ovládania žacieho noža, čím zastavíte motor a rotáciu žacieho noža.

Typ VYEA

Aby sa mohol roztočiť žací nôž, je nutné najprv spustiť motor a nastaviť ovládaciu páku plynu [1] do polohy FAST (Rychlo).

1. Zatláčajte a **podržte** tlačidlo Roto-Stop® [2].
2. Pri rýchlom pritlačení ovládacej páky žacieho noža [3] proti rúčke sa roztočí motor žacieho noža na plné obrátky. Následne uvoľnite tlačidlo Roto-Stop.

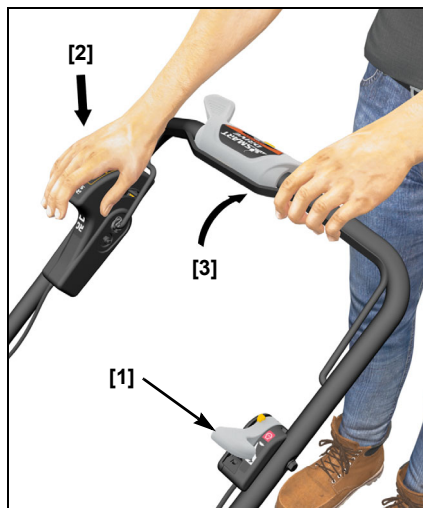

Držte páku ovládania žacieho noža plne pritlačenú k rúčke, aby ste udržali otáčky noža. Ovládacia páka musí byť vždy buď úplne pritlačená, alebo úplne uvoľnená. Nepokúšajte sa páku pritlačiť len čiastočne.

Uvoľnenie ovládacej páky žacieho noža úplne zastaví jeho rotáciu. Pred spustením motora vždy uvoľnite ovládaciu páku žacieho noža, aby ste zabránili roztočeniu noža.

OVLÁDANIE SMART DRIVE

Pri spustenom motore a rotácii žacích nožov pomaly zatlačte ovládač Smart Drive, aby sa kosačka dala do pohybu vpred.



Čím vyšší tlak vyvíjate na ovládač Smart Drive, tým je rýchlosť pojazdu vyššia. Po dosiahnutí maximálnej rýchlosti pojazdu sa však rýchlosť už naďalej nezvyšuje ani pri zvyšovaní tlaku. Vyvíňte iba dostatočný tlak na dosiahnutie požadovanej rýchlosti.

Keď kosíte okolo stromov alebo iných prekážok, odpojte pojazd. Kvôli lepšej kontrole smeru tlačte kosačku okolo prekážok vlastnou silou.

Rýchlosť pojazdu sa mení v závislosti od terénu, výšky trávy, sklonu a hmotnosti zberného koša. Pri neustále sa meniacich podmienkach kosenia môžete udržiavať požadovanú rýchlosť pohybom ovládania Smart Drive.

Keď ovládač Smart Drive uvoľníte, zadné kolesá prestanú byť poháňané (zastavia sa).

Nastavenie ovládania Smart Drive

Ovládanie Smart Drive je možné nastaviť smerom nahor alebo nadol do jednej z piatich polôh s cieľom zaistiť komfort obsluhy.

Nepokúšajte sa upravovať nastavenie ovládania Smart Drive, keď je kosačka v pohybe.

Posunutím nastavovača polohy [1] doľava odistíte ovládanie, posuňte ovládač Smart Drive nahor alebo nadol do najpohodľnejšej polohy a nakoniec nastavovač uvoľníte. Tým sa opäť zaistí.

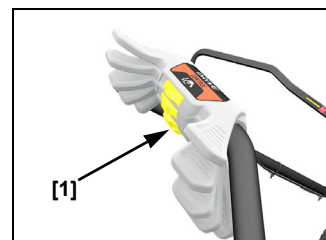

PÁKA PLYNU

Typ VYEA

Najlepšiu kvalitu kosenia dosiahnete s plynovou pákou v polohe FAST. Ak sa otáčajú žacie nože prednastavenou vysokou rýchlosťou, vytvárajú efekt ventilátora, ktorý dvíha a kosí trávu oveľa efektívnejšie.

Nepokúšajte sa zvýšiť prednastavené otáčky motora FAST; žacie nože by mohli prasknúť a rozpadnúť sa.

PÁČKY NASTAVENIA VÝŠKY KOSENIA

Na ľavej strane kosačky sú dve nastavovacie páčky výšky kosenia. Páčka [1] na ľavom prednom kolese nastavuje výšku oboch predných kolies, zatiaľ čo páčka [2] na zadnom kolese upravuje výšku oboch zadných kolies. Na oboch páčkach je sedem polôh možného nastavenia. Skutočná výška pokosenej trávy závisí od trávy a stavu terénu.

Pri nastavovaní výšky kosenia nesmie bežať motor.

Páčky nastavenia výšky kosenia na predných aj zadných kolesách posúvajte v rovnakom smere: dopredu pre vysokú trávu, dozadu pre nízku trávu.

Pri nastavovaní výšky kosenia začnite najprv páčkou pre zadné kolesá. Uchopte rúčku a kosačku zľahka nadvihnite. Potom pritiahnite každú páčku nastavenia smerom ku kolesu a presuňte ju na požadovanú výšku. Upravte nastavenie páčky pre predné kolesá tak, aby výška zodpovedala nastaveniu pre zadné kolesá.

Ak si nie ste istý/-á, akú výšku kosenia si vybrať, začnite s vysokým nastavením a skontrolujte vzhľad trávniky po pokosení malej plochy. Potom v prípade potreby znovu nastavte výšku kosenia.

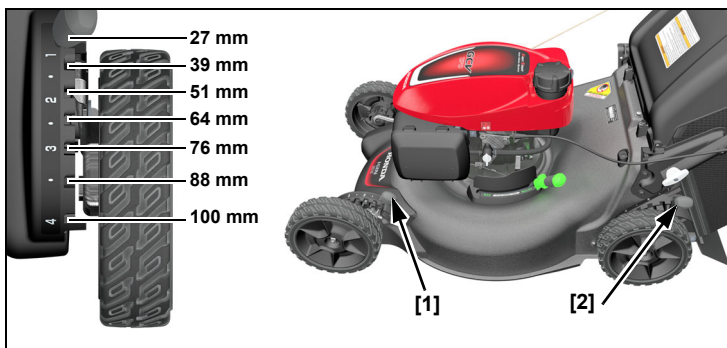

PÁKA VOĽBY REŽIMU VYHADZOVANIA CLIP DIRECTOR

Páka voľby režimu vyhadzovania Clip Director je možné v závislosti od požadovaného výsledku kosenia nastaviť buď do polohy CATCH (zber), alebo MULCH (mulčovanie).

Nastavte páku Clip Director buď na zber (uzatváracie dverka úplne otvorené), alebo mulčovanie (uzatváracie dverka úplne uzavreté (stranu 8)).



Na nastavenie páky voľby režimu vyhadzovania Clip Director uvoľníte zámok odťahnutím od kosačky smerom ku koncu páky a nastavte páku do požadovanej polohy. Uvoľníte zámok. Ten následne zapadne do drážky.

Určité nahromadenie trávy v priestore výstupného otvoru pri páke voľby režimu vyhadzovania Clip Director v polohe pre MULČOVANIE je normálne. S cieľom odstrániť trávu najprv uzatvorte kryt výstupného otvoru, nastavte Clip Director do polohy ZBER TRÁVY, aktivujte ovládaciu páku žacích nožov a naštartujte motor.

Ak sa dá s pákou Clip Director len ťažko pohybovať alebo sa páka úplne nezaistí:

- Zastavte motor, zdvihnite kryt výstupného otvoru a odstráňte odrezky trávy z okolia uzatváracích dveriek.
- Pomocou záhradnej hadice s nasadenou dýzou vystriekajte zostavu páky voľby režimu vyhadzovania Clip Director a krytu, aby ste odstránili zvyšky trávy.

KONTROLA PRED POUŽITÍM

SKONTROLUJTE TRÁVNIK

Pre vašu bezpečnosť a bezpečnosť iných pred kosením vždy skontrolujte miesto kosenia.

Predmety

Všetko, čo žací nôž môže zdvihnúť a odhodiť, predstavuje potenciálne riziko pre vás a ostatných. Hľadajte predmety, ako sú kamene, palice, kosti, hračky či drôty. Odstráňte ich z oblasti kosenia.

Ludia a zvieratá

V blízkosti kosenia by vám mohli vojsť do cesty alebo na miesto, kde by mohli byť zasiahnutí odhodnými predmetmi, ľudia alebo zvieratá. Presvedčte sa, že sa na mieste kosenia nenachádzajú ľudia ani zvieratá, ale najmä deti. Ich bezpečnosť je vašou zodpovednosťou.

Trávnik

Skontrolujte dĺžku a stav trávy, aby ste vedeli, akú máte nastaviť výšku a rýchlosť kosenia.

Vyhňte sa koseniu mokrej trávy. Nielenže vám mokrá tráva upchá ochranný kryt kosačky a bude vytvárať zhluky na trávniku, zvyšuje sa aj riziko straty stability a pošmyknutia.

SKONTROLUJTE VAŠU KOSAČKU

Žací nôž

1. Prepnete palivový ventil do polohy UZAVRETÝ (stranu 5) a odpojte konektor sviečky zapaľovania zo sviečky (stranu 13).
2. Nakloňte kosačku doprava tak, aby bol uzáver palivovej nádrže hore. Takto predídete vytekaniu paliva, presakovaniu motorového oleja do vzduchového filtra a následným ťažkostiam pri štartovaní.
3. Skontrolujte žací nôž [1] a skrutky noža [2], či nie sú poškodené, prasknuté, opotrebované alebo zhrdzavené.

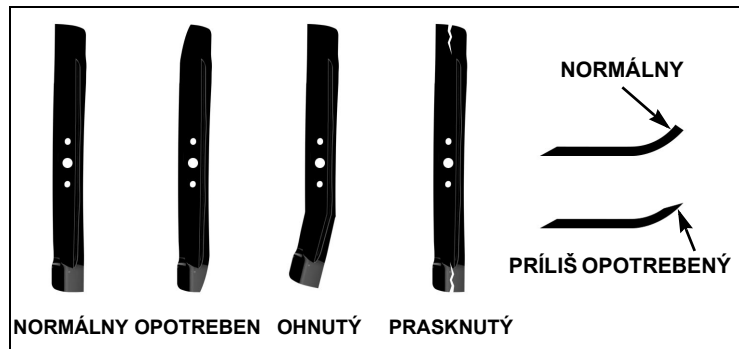
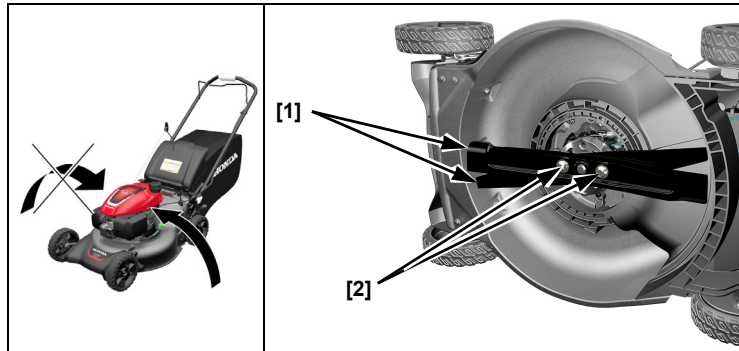

⚠ POZOR

Opotrebovaný, prasknutý alebo poškodený žací nôž sa môže zlomiť a kúsky poškodeného noža sa môžu stať nebezpečnými projektilmi.

Vymrštené predmety môžu spôsobiť vážne poranenia.

Pravidelne kontrolujte žací nôž a nepoužívajte kosačku s opotrebovaným alebo poškodeným žacím nožom.

Tupý žací nôž sa dá naostríť, ale opotrebovaný, ohnutý, prasknutý alebo inak poškodený žací nôž sa musí vymeniť. Opotrebovaný alebo poškodený žací nôž sa môže zlomiť a kúsky noža môžu byť kosačkou vymrštené.

Ak je potrebné žací nôž naostríť alebo vymeniť, odneste kosačku k autorizovanému predajcovi spoločnosti Honda. Ak máte momentový kľúč, môžete žací nôž demontovať a nainštalovať aj sami.

Skontrolujte, či sú skrutky žacieho noža dotiahnuté (stranu 14).

Hladina motorového oleja

Hladinu motorového oleja kontrolujte pri vypnutom motore a s kosačkou na vodorovnom podklade.

Používajte motorový olej pre 4-taktné motory, ktorý spĺňa alebo prekračuje požiadavky klasifikácie API kategórie SN alebo neskoršej. Vždy skontrolujte klasifikáciu API na nálepke na obale oleja, či obsahuje písmená SN alebo neskoršie.

Pre všeobecné použitie je odporúčaný olej SAE 10W-30. Iné viskozity zobrazené na grafe sa môžu použiť, ak je priemerná teplota vo vašej oblasti v uvedenom rozsahu.

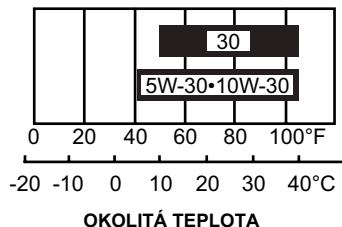

Aby sa zachovala účinnosť systému riadenia emisií, odporúčame používať originálny olej spoločnosti Honda.

UPOZORNENIE

- Prevádzka motora s nízkou hladinou oleja môže spôsobiť jeho poškodenie.
- Použitie neaditivovaného oleja môže skrátiť životnosť motora a použitie 2-taktného oleja môže poškodiť motor.

1. Odskrutkujte uzáver plniaceho hrdla oleja [1] a mierku utrite dosucha.
2. Vložte mierku do plniaceho hrdla oleja. Nezaskrutkujte ju. Mierku vyberte a skontrolujte hladinu oleja.
3. Ak je olej blízko spodnej hranice mierky [3], doplňte odporúčaný olej po značku hornej hranice [2]. Neprepĺňajte.
4. Zaskrutkujte a riadne dotiahnite uzáver/mierku olejovej nádrže [1].

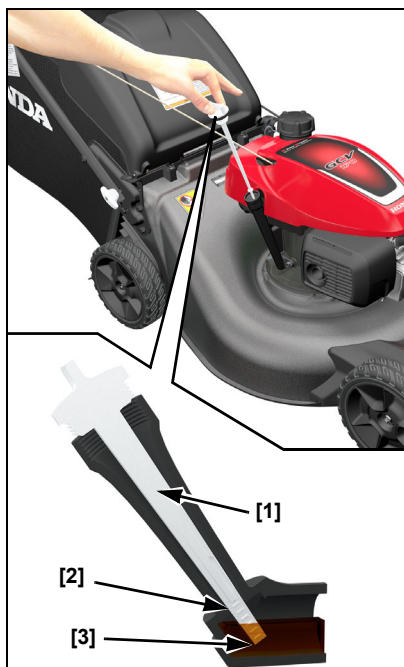

Palivo

Tento motor je certifikovaný pre prevádzku s bezolovnatým benzínom s oktánovým číslom 91 alebo vyšším.

Odporúčame dopĺňať palivo po každom použití, aby sa minimalizovalo množstvo vzduchu v palivovej nádrži.

Palivo dopĺňajte na dobre vetranom priestranstve pred štartovaním motora. Ak motor bežal, nechajte ho vychladnúť. Nikdy nedoplňajte palivo do kosačky vo vnútri budovy, kde by sa mohli palivové výpary dostať k plameňu alebo iskreniu.

Môžete použiť bezolovnatý benzín, ktorý objemovo neobsahuje viac ako 10 % etanolu (E10) alebo 5 % metanolu. Okrem toho musí metanol obsahovať aj rozpúšťadlá a antikorozívne inhibítory. Použitie paliva s vyšším obsahom metanolu alebo etanolu, ako je uvedené vyššie, môže spôsobiť problémy so štartovaním a/alebo výkonom. Môže tiež poškodiť kovové, gumené a plastové časti palivového systému. Navyše etanol je hygroskopický, čo znamená že pohlcuje a drží vodu v palivovom systéme. Poškodenia motora alebo prevádzkové problémy spôsobené použitím paliva obsahujúceho vyšší podiel etanolu alebo metanolu, ako je uvedené vyššie, nie sú kryté zárukou. Na zachovanie účinnosti systému riadenia emisií je potrebné používať vyššie uvedené palivo.

Ak budete zariadenie používať zriedka alebo nepravidelne (viac ako 4 týždne pred ďalším použitím), prečítajte si, prosím, časť *Palivo* v kapitole USKLADNENIE (stranu 15), kde sú uvedené ďalšie informácie o zhoršovaní kvality paliva.

POZOR

Benzín je vysoko horľavý a výbušný.

Pri manipulácii s palivom sa môžete popáliť alebo vážne zraniť.

- Zastavte motor a nechajte ho vychladnúť.
- Vyvarujte sa vysokej teplote, iskreniu a ohňu.
- S palivom manipulujte iba vonku.
- Rozliate palivo okamžite utrite.

Nikdy nepoužívajte starý alebo znečistený benzín alebo zmes oleja s benzínom. Zabráňte zaneseniu nečistôt, prachu alebo vody do palivovej nádrže.

UPOZORNENIE

Palivo môže poškodiť lak a plasty. Pri plnení palivovej nádrže postupujte opatrne, aby ste palivo nevyliali. Poškodenia spôsobené vyliatym palivom nie sú kryté zárukou.

Odskrutkujte uzáver palivovej nádrže a skontrolujte hladinu paliva. Ak je hladina paliva nízka, doplňte ho k hornej značke [1]. Dbajte na to, aby ste palivo nerozliali. Neprepĺňajte; v plniacom hrdle by nemalo byť žiadne palivo.

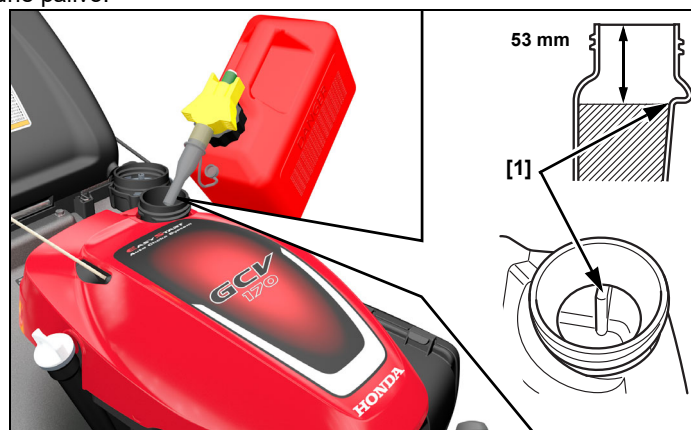

Po doplnení paliva riadne dotiahnite uzáver palivovej nádrže.

Pred naštartovaním motora presuňte kosačku aspoň 3 metre od plniaceho zdroja a miesta dopĺňania.

Nádoba na skladovanie paliva

Benzín skladujte v čistej, plastovej, uzavretej nádobe schválenej pre skladovanie paliva. Ak ju nepoužívate, uzavrite vetrací otvor (ak je prítomný) a uskladnite ju mimo dosah priamych slnečných lúčov. Ak bude palivo uskladnené v nádobe dlhšie ako 3 mesiace, odporúčame pridať do paliva stabilizátor paliva.

Kontrola vzduchového filtra

Odstáňte kryt [1]. Presvedčte sa, že filter [2] je čistý a v dobrom stave. Znečistený vzduchový filter obmedzí prívod vzduchu do karburátora a zníži výkon motora. Pre údržbu vzduchového filtra pozrite stranu 13.

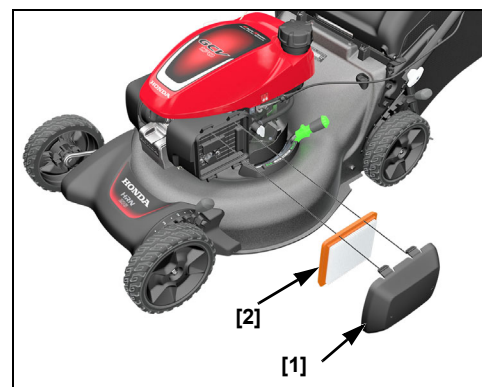

Zadný kryt

Pri normálnom používaní dochádza k opotrebovaniu zadného krytu. Vyberte zberný kôš na trávu a nadvihnite kryt zberného koša [1], aby ste skontrolovali zadný kryt [2], či nie je prasknutý alebo natrhnutý. Ak je zadný kryt príliš opotrebovaný, dajte ho vymeniť v autorizovanom servise spoločnosti Honda.

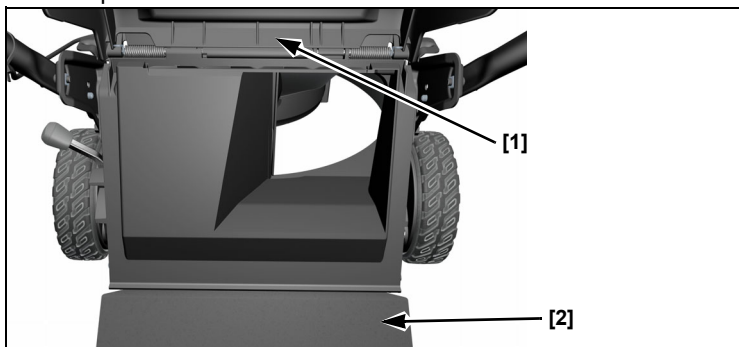

Nastavenie výšky rúčky

Výšku rúčky nastavte do pohodlnej prevádzkovej polohy (stranu 4).

Zberný kôš

Kosačka pracuje na podobnom princípe ako vysávač; fúka vzduch cez zberný kôš, ktorý zachytí odrezky trávy. Vždy vyprázdňte zberný kôš na trávu predtým, než sa naplní po limit svojej kapacity. Výkon zberného koša sa zníži po tom, čo sa kôš naplní na 90 %. Zberný kôš sa tiež ľahšie vyprázdňuje keď nie je úplne plný.

Kontrola

Zberný kôš sa pri normálnom používaní opotrebováva.

UPOZORNENIE

Zberný kôš na trávu často kontrolujte, či nie je natrhnutý, deravý a príliš opotrebovaný. V prípade potreby ho vymeňte. Presvedčte sa, že nový zberný kôš spĺňa pôvodné špecifikácie.

Ak zberný kôš potrebuje výmenu, môžete ho sami sňať a nainštalovať (stranu 14).

Inštalácia

1. Nadvihnite kryt výstupného otvoru [1], použite rukoväť zberného koša [2] a zavesíte zberný kôš [3] na korpus kosačky, ako je zobrazené.

2. Uvoľnite kryt výstupného otvoru a zaistíte zberný kôš.

Odpojenie

1. Nadvihnite kryt výstupného otvoru, uchopíte rukoväť zberného koša a odstráňte ho.

2. Uvoľnite kryt výstupného otvoru.

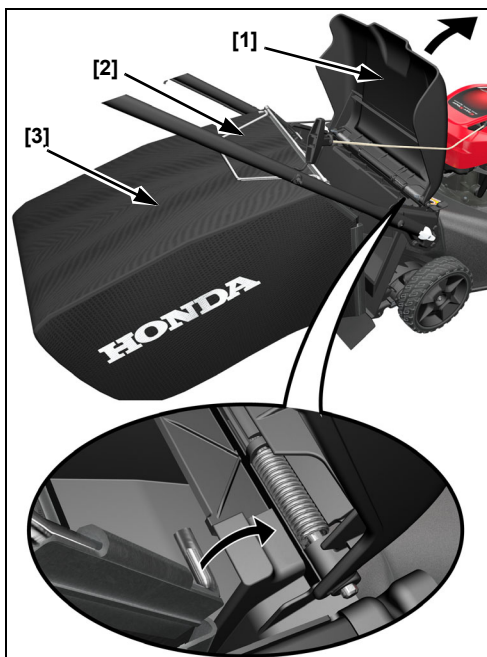

3. Keď je zberný kôš uvoľnený od krytu, môžete ho zdvihnúť cez medzeru v rúčke, alebo ho môžete vytiahnuť zo zadu kosačky pod rúčkou.

Výška kosenia

Skontrolujte nastavenie výšky ochranného krytu kosačky a presvedčte sa, že obidve páčky nastavenia výšky kosenia [1] sú nastavené do rovnakej polohy výšky kosenia.

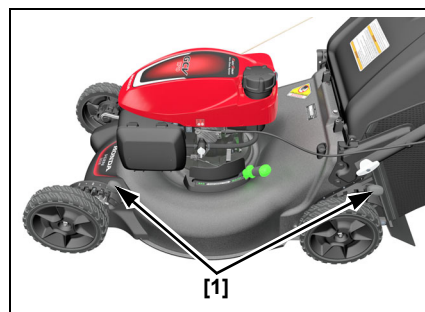

Voľba režimu vyhadzovania

Nastavenie páky voľby režimu vyhadzovania Clip Director

Páku voľby režimu vyhadzovania Clip Director je možné v závislosti od požadovaného výsledku kosenia nastaviť buď do polohy CATCH (zber), alebo MULCH (mulčovanie).

Nastavte páku voľby režimu vyhadzovania Clip Director buď na zber (uzatváracie dvierka úplne otvorené), alebo mulčovanie (uzatváracie dvierka úplne uzavreté).

Na nastavenie páky voľby režimu vyhadzovania Clip Director uvoľnite zámok odťahnutím od kosačky smerom ku koncu páky a nastavte páku do požadovanej polohy. Uvoľnite zámok. Ten následne zapadne do drážky.

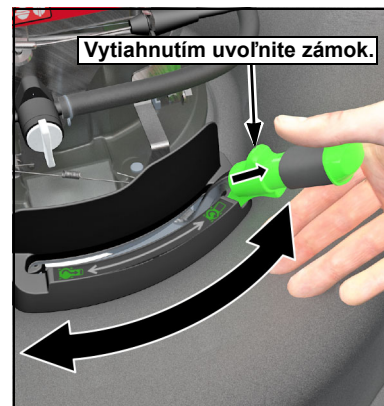

DÔLEŽITÉ BEZPEČNOSTNÉ OPATRENIE

Pred zdvihnutím krytu výstupného otvoru pri kontrole alebo čistení posuvných dvierok, vždy vypnite motor a odpojte konektor sviečky zapalovania. Zabráňte tak kontaktu s rotujúcimi žacími nožmi a predídete tomu, aby boli prípadné predmety vymrštené do priestoru výstupného otvoru.

Určité nahromadenie trávy v priestore výstupného otvoru pri uzavretí páky voľby režimu vyhadzovania Clip Director je normálne. Aby ste odstránili túto trávu, uzavrite kryt výstupného otvoru, úplne otvorte dvierka pákou Clip Director a naštartujte motor.

Ak pociťujete veľký odpor pri presúvaní páky Clip Director zo strany na stranu, mohlo dôjsť k nahromadeniu príliš veľkého množstva trávy na vrchu posuvných dvierok.

Mulčovanie

Uvoľnite zámok ① a potom nastavte páku voľby režimu vyhadzovania Clip Director do polohy MULČOVANIE ②.

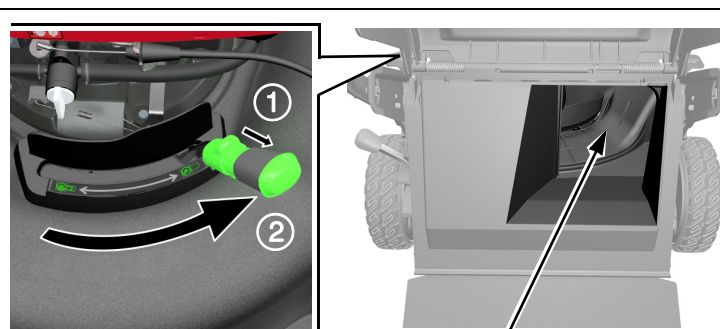

ZOSTAVA PÁKY VOĽBY REŽIMU VYHADZOVANIA CLIP DIRECTOR A KRYTU

UZATVÁRACIE DVIERKA (plne uzavreté)

Zber alebo zadné vyhadzovanie

Uvoľnite zámok ① a potom nastavte páku voľby režimu vyhadzovania Clip Director do polohy ZBER TRÁVY ②.

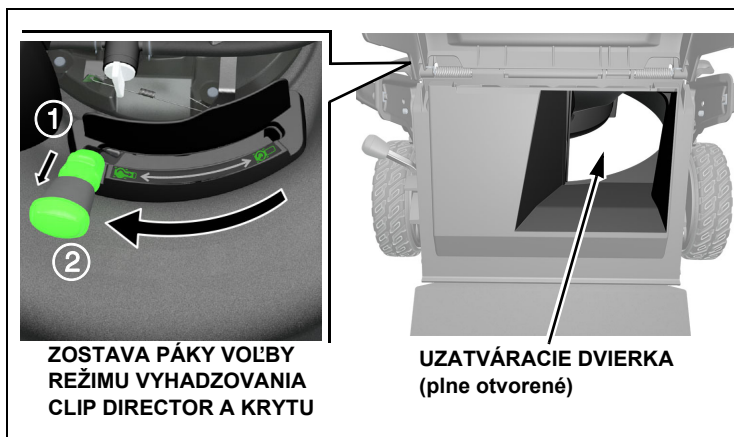

ZOSTAVA PÁKY VOĽBY REŽIMU VYHADZOVANIA CLIP DIRECTOR A KRYTU

UZATVÁRACIE DVIERKA (plne otvorené)

Pre vyhadzovanie odrezkov trávy zozadu odstráňte zberný kôš na trávu a páku voľby režimu vyhadzovania Clip Director prepnite do polohy ZBERNÉHO KOŠA.



Ste pripravený kosiť?

Nezabudnite si obliecť ochranné oblečenie. Dlhé nohavice a ochrana očí znížia riziko zranenia spôsobeného vymrštenými predmetmi. Obujte si topánky, ktoré vám ochránia nohy a v ktorých sa nepošmyknete pri kosení na svahoch alebo nerovnom povrchu.

PREVÁDZKA

OPATRENIA PRI KOSENÍ

Pred prvou prevádzkou kosačky si, prosím, znovu pozrite kapitoly **BEZPEČNOSTNÉ POKYNY** (stranu 2) a **KONTROLA PRED POUŽITÍM** (stranu 6).

Aj keď ste už obsluhovali iné kosačky, doprajte si dostatok času na zoznámenie sa so systémom prevádzky kosačky a cvičte na bezpečnom mieste, pokiaľ nedosiahnete zručnosť.

Pre vašu bezpečnosť neštartujte a nespúšťajte motor v uzavretých priestoroch ako je napr. garáž. Výfukové plyny kosačky obsahujú jedovatý kyslíčnik uhoľnatý, ktorý sa môže v uzavretých priestoroch rýchlo nahromadiť a môže spôsobiť ochorenie alebo dokonca smrť.

FREKVENCIA POUŽITIA

Ak budete zariadenie používať zriedka alebo nepravidelne (viac ako 4 týždne pred ďalším použitím), prečítajte si, prosím, časť **Palivo** v kapitole **USKLADNENIE** (stranu 15), kde sú uvedené ďalšie informácie o zhoršovaní kvality paliva.

PREVÁDZKA VO VYSOKÝCH NADMORSKÝCH VÝŠKACH

Vo vysokých nadmorských výškach bude štandardne nastavená palivová zmes karburátora príliš bohatá. Výkon motora klesne a spotreba paliva sa zvýši. Veľmi bohatá zmes taktiež znečisťuje sviečku zapalovania a spôsobuje ťažkosti pri štartovaní motora.

Výkon motora vo vysokých nadmorských výškach je možné zlepšiť modifikáciou karburátora. Ak stále prevádzkujete kosačku v nadmorských výškach nad 610 metrov nad morom, požiadajte autorizovaného predajcu motorových strojov Honda, aby vykonal potrebnú úpravu karburátora.

Aj napriek správne vykonaným modifikáciám karburátora sa výkon motora zníži približne o 3,5 % na každých 300 metrov nadmorskej výšky. Tento vplyv nadmorskej výšky na výkon motora by bol však ešte väčší v prípade, ak by nebola vykonaná žiadna modifikácia karburátora.

Ak bol karburátor modifikovaný pre prevádzku vo vysokých nadmorských výškach, palivová zmes bude pri použití v nízkych nadmorských výškach príliš chudobná. Prevádzka v nadmorských výškach pod 610 m s modifikovaným karburátorom môže spôsobiť prehrievanie a vážne poškodenie motora. Pre prevádzku v nízkych nadmorských výškach nechajte nastaviť karburátor na jeho pôvodnú fabričnú špecifikáciu u autorizovaného predajcu spoločnosti Honda.

ŠTARTOVANIE MOTORA

1. Palivový ventil prepnite do polohy OTVORENÝ (stranu 5).

2. **Typ VKEA:**

Páku ovládania žacieho zariadenia [1] pritiahnite k sebe a podržte ju pri rúčke.

Pri štartovaní motora musí byť páka ovládania žacieho noža pritiačená k rúčke. Keď je páka ovládania žacieho zariadenia pritiačená k rúčke a potiahnete štartér, žací nôž sa začne točiť.

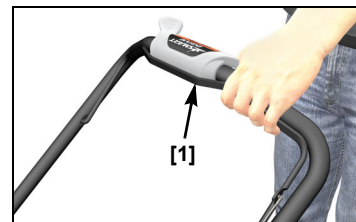

Typ VYEA:

Páku plynu prepnite do polohy FAST.

3. Potiahnite rukoväť štartéra jemne, pokiaľ necítite odpor, a potom potiahnite švihom. Rukoväť štartéra pomaly vráťte do pôvodnej polohy.

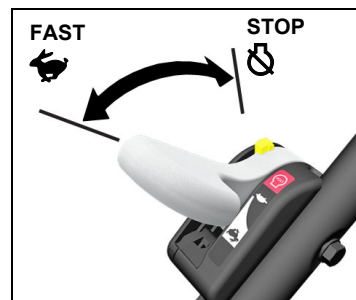

Typ VKEA: Páku ovládania žacieho noža držte aj naďalej pritiačenú k ovládacej rúčke; ak páku uvoľníte, motor sa zastaví.

Pre zaistenie ľahkého štartovania a maximálneho účinku zo systému automatického sýtiča, začnite kosiť ihneď po naštartovaní motora a pred zastavením motora ho nechajte bežať aspoň tri minúty.

ZASTAVENIE MOTORA

1. **Typ VKEA:** Rotáciu žacieho noža zastavte uvoľnením páky ovládania žacieho zariadenia.

Typ VYEA: Rotáciu žacieho noža zastavte uvoľnením páky ovládania žacieho zariadenia. Potom prepnite páku plynu do polohy STOP.

2. Ak kosačku nepoužívate, prepnite palivový ventil [1] do polohy UZAVRETÝ.

3. Ak nebudete používať zariadenie viac ako 3 až 4 týždne, odporúčame spotrebovať všetok benzín v karburátore. Môžete tak urobiť, ak prepnete palivový ventil do polohy UZAVRETÝ, potom naštartujete motor a nechajte ho bežať až kým sa sám nezastaví. Pozri Pozri „USKLADNENIE“ na strane 15 pre obdobie nepoužívania na dobu dlhšiu ako 4 týždne.

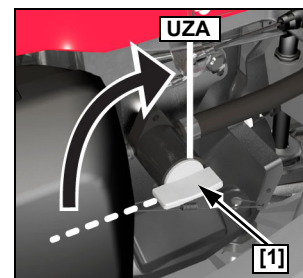

PRAKTIKY BEZPEČNÉHO KOSENIA

Pre vašu bezpečnosť udržiavajte všetky štyri kolesá na zemi a postupujte opatrne, aby ste sa vyhlí stratu pevnej pôdy pod nohami a vašej kontroly nad kosačkou. Rúčku pevne držte a s kosačkou kráčajte, nikdy nebežte. Pri kosení nerovnej alebo hrboľatej zeme postupujte veľmi opatrne.

V prípade že uviaznete, nekopte alebo nepostrkujte kosačku nohou. Na ovládanie kosačky použite rúčku.

⚠ NEBEZPEČENSTVO

Žacie nože sú ostré a rotujú vysokou rýchlosťou.

Ak dôjdete do kontaktu so žacími nožmi, spôsobia vám vážne rezné zranenia a môžu vám amputovať prsty.

- Obujte si ochrannú obuv.
- Pokiaľ motor beží, udržiavajte ruky a nohy mimo ochranného krytu kosačky.
- Pred vykonávaním akéhokoľvek nastavenia, kontroly alebo údržby vypnite motor.

Svahy

Koste horizontálne, nikdy nie smerom hore a dolu. Vyhnite sa strmým svahom (so sklonom viac ako 20°), a buďte obzvlášť opatrný/-á pri zmene smeru kosenia. Pri kosení na svahu, kde je tráva vlhká alebo mokrá, sa môžete pošmyknúť, spadnúť, alebo môžete stratiť kontrolu nad kosačkou.

Prekážky

Na kosenie v blízkosti veľkých prekážok, ako sú napr. ploty alebo steny, použite bočnú stranu kosačky.

Keď kosíte okolo stromov alebo iných prekážok, odpojte pojazď. Kvôli lepšej kontrole smeru tlačte kosačku okolo prekážok vlastnou silou. Pri kosení nad prekážkami vsadenými v zemi, ako sú napr. hlavice postrekovača, dlaždice, hrany, atď. postupujte opatrne. Vyhnite sa všetkému, čo vyčnieva nad povrch trávniku.

Ak žací nôž na niečo narazí alebo ak kosačka začne vibrovať, ihneď zastavte motor a skontrolujte poškodenie. Odrazené predmety môžu poškodiť žací nôž, ohnúť kľukku hriadeľa a/alebo zlomiť ochranný kryt kosačky, alebo iné časti.

⚠ POZOR

Opotrebovaný, prasknutý alebo poškodený žací nôž sa môže zlomiť a kúsky poškodeného noža sa môžu stať nebezpečnými projektílmi.

Vymrštené predmety môžu spôsobiť vážne poranenia.

Pravidelne kontrolujte žací nôž a nepoužívajte kosačku s opotrebovaným alebo poškodeným žacím nožom.

Záruka nepokrýva časti poškodené nárazom.

Štrk a voľné predmety

Kosačka môže vytiahnuť štrk, voľné kamene a iné voľné predmety na trávniku a odhodíť ich do vzdialenosti niekoľkých metrov dostatočnou silou na to, aby spôsobili vážne zranenie a/alebo škody na majetku. Najlepším spôsobom, ako predísť potenciálnym zraneniam spôsobeným odhodnotenými predmetmi, je pred nájazdom na plochy so štrkom, voľnými kameňmi alebo inými predmetmi, pustiť páku ovládania žacieho noža a zastaviť žací nôž.

TIPY NA KOSENIE

Kedy kosiť

Väčšina trávnikov by mala byť pokosená keď narastie o 12 ~ 25 mm nad svoju odporúčanú výšku.

Častejšie kosenie je potrebné pri mulčovaní ako pri zbieraní trávy do zberného koša. Pre dosiahnutie čo najlepších výsledkov by ste mali počas obdobia rastu kosiť trávnik dvakrát do týždňa.

Výška kosenia

Ohľadom odporúčania výšky kosenia, špecifických typov trávy a podmienok rastu vo vašej oblasti sa poraďte s miestnym záhradkárskym centrom.

Ak sa pozorne pozriete, uvidíte, že väčšina tráv má stonku a listy. Ak skosíte celé listy, „oskalpujete“ trávnik. Medzi jednotlivými koseniami nechajte trávu zotaviť sa. Vaša kosačka bude lepšie pracovať a váš trávnik bude lepšie vyzerať.



DOSTATOČNE DLHÝ



PRÍLIŠ KRÁTKY

Ak je trávnik príliš vysoký, pokoste ho v maximálne možnej výške, ktorú dovoľuje kosačka, potom znovu pokoste trávnik o 2 alebo 3 dni neskôr. Neskoste naraz viac ako tretinu z pôvodnej výšky trávniku, pretože by sa na ňom mohli objaviť hnedé škvrny.

Používanie pák nastavenia výšky kosenia je vysvetlené v kapitole *OVLÁDACIE PRVKY* (stranu 5).

Šírka záberu

Pre rovnomerný vzhľad trávniku prekrývajte každý pokosený pás o niekoľko centimetrov. Ak je tráva veľmi dlhá alebo hrubá, robte širší presah do pokosenej časti a užšiu šírku záberu.

Rýchlosť otáčania žacieho noža

Pre správne kosenie sa musí žací nôž točiť veľmi rýchlo.

Ak otáčky motora klesnú, indikuje to preťaženie žacieho zariadenia, ktoré sa snaží kosť príliš veľa trávy. Zúžte šírku záberu kosenia, postupujte pomalšie alebo zvýšte výšku kosenia.

Naostrenie žacieho noža

Ostrý žací nôž kosí hladko. Tupý žací nôž trávu trhá a zanecháva končeky stebiel trávy rozstrapkané a tieto postupne zhnednú. Pokiaľ už žací nôž nekosí hladko, naostrite ho alebo ho vymeňte.

Suchý trávnik

Ak je zem príliš suchá, pri kosení sa rozvíri veľa prachu. Okrem toho, že to znepríjemní prácu, príliš veľa prachu zanesie vzduchový filter karburátora.

Ak máte problémy s prachom, polejte trávnik deň pred kosením. Koste, keď je tráva na dotyk suchá, ale zem ešte stále vlhká.

Mokrý trávnik

Mokrú trávu je šmykľavú, čo môže spôsobiť stratu rovnováhy a šmyk. Odrezky mokrej trávy môžu tiež upchať ochranný kryt kosačky a ostávať v zhlukoch na trávniku. Pred kosením vždy počkajte, kým tráva uschne.



Opadané lístie

Vaša kosačka sa môže použiť na vyzbieranie opadaného lístia do zberného koša. Pri použití kosačky na zber väčšieho množstva opadaného lístia bez kosenia nastavte výšku kosenia tak, aby bola na prednej strane ochranného krytu kosačky o jeden alebo dva stupne vyššie ako na zadnej.

Ak chcete do vášho trávniku mulčovať opadané listy, nenechajte na trávnik napadať prívlekú vrstvu lístia. Najlepšie výsledky dosiahnete, ak začnete mulčovať ešte kým je tráva viditeľná cez vrstvu lístia. Na miestach, kde je tráva úplne pokrytá lístím, pohrabte lístie alebo použijete zberný kôš na trávu a zozbierajte lístie kosačkou.

Upchatý korpus kosačky

Pred čistením upchatého korpusu kosačky vypnite motor a prepnite palivový ventil do polohy UZAVRETÝ. S odpojeným konektorom sviečky zapaľovania nakloňte kosačku na stranu tak, aby bola strana vzduchového filtra hore.

S palicou, nie rukami, vyčistíte upchatý korpus kosačky.

Vzory kosenia

Vaša kosačka Honda bude najúčinnnejšie kosiť, ak budete čo možno najviac dodržiavať nasledujúce vzory kosenia. Tvar ochranného krytu kosačky a smer rotácie žacích nožov predurčujú tieto vzory kosenia na dosiahnutie najlepších výsledkov.

Mulčovanie

Keď je páka voľby režimu vyhadzovania Clip Director v polohe pre úplné MULČOVANIE, postupujte vzorom proti smeru hodinových ručičiek. Ak má trávnik nepravidelný tvar alebo je na ňom veľa prekážok, rozdeľte si ho na menšie plochy a koste každú z nich podľa odporúčaného vzoru proti smeru hodinových ručičiek.

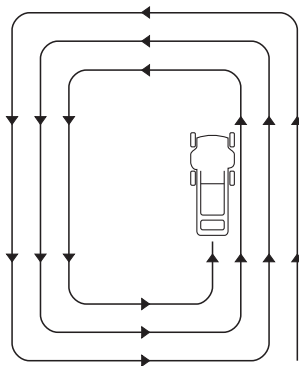

VZOR PRE MULČOVANIE

Zber trávy

Použite vzor v smere hodinových ručičiek. Dosiahnete tým najlepšie výsledky pri kosení so zberom trávy do zberného koša zanechávajúc na trávniku čo najmenšie množstvo odrezkov.

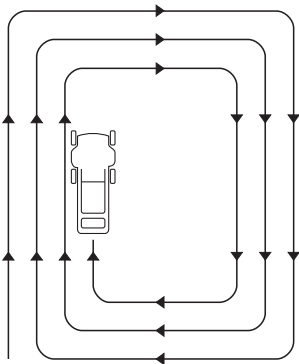

VZOR PRE KOSENIE SO ZBEROM TRÁVY A SO ZADNÝM VYHADZOVANÍM

Kosenie so zadným vyhadzovaním trávy

Odstráňte zberný kôš na trávu a uzavrite kryt výstupného otvoru. Nastavte páku voľby režimu vyhadzovania Clip Director do polohy ZBER TRÁVY a začnite kosiť podľa vzoru v smere hodinových ručičiek. Ak má trávnik nepravidelný tvar alebo je na ňom veľa prekážok, rozdeľte si ho na menšie plochy.

ÚDRŽBA

Správna údržba je základom pre bezpečnú, úspornú a bezproblémovú prevádzku. Pomáha znižovať aj znečistenie ovzdušia a zabezpečuje trvalé dodržiavanie emisných charakteristík motora.

Aby sme vám pomohli správne sa starať o vašu kosačku, nasledujúce strany obsahujú plán údržby, rutinné kontrolné procedúry a jednoduché postupy údržby s použitím bežného ručného náradia. Iné servisné úkony, ktoré sú zložitejšie alebo vyžadujú špeciálne náradie, je lepšie zveriť profesionálom a bežne ich vykonávajú technici spoločnosti Honda alebo iní kvalifikovaní mechanici.

Plán údržby platí pre normálne podmienky použitia. Ak používate kosačku v sťažených podmienkach, konzultujte odporúčania vzťahujúce sa na vaše individuálne podmienky použitia s autorizovaným predajcom spoločnosti Honda.

Zoberte na vedomie, že predajca spoločnosti Honda pozná vašu kosačku najlepšie a je plne vybavený na vykonávanie jej údržby a opráv.

Aby ste zabezpečili čo najlepšiu kvalitu a spoľahlivosť, používajte pri opravách a výmene dielov iba originálne náhradné diely Honda, alebo ich ekvivalent.

⚠ POZOR

Nesprávna údržba alebo oprava môže spôsobiť funkčnú poruchu, pri ktorej môžete byť vážne zranený/-á alebo usmrtený/-á.

Vždy postupujte podľa odporúčaní pre kontrolu a údržbu a podľa plánu uvedenom v tomto návode na použitie.

BEZPEČNOSŤ PRI ÚDRŽBE

Nasledujú niektoré z najdôležitejších bezpečnostných upozornení. Nemôžeme vás však varovať pred každým možným nebezpečenstvom, ktoré môže nastať pri vykonávaní údržby. Iba vy sami môžete rozhodnúť, či by ste mali, alebo nemali vykonávať dané úkony.

⚠ POZOR

Ak nebudete riadne dodržiavať pokyny a upozornenia pre údržbu, môžete byť vážne zranený/-á alebo usmrtený/-á.

Vždy dodržiavajte postupy a upozornenia uvedené v tomto návode na použitie.

BEZPEČNOSTNÉ UPOZORNENIA

- Pred začatím údržby alebo opravy sa presvedčte, že je motor vypnutý. Takto sa eliminuje niekoľko možných vážnych ohrození:
 - **Otrava oxidom uhoľnatým z výfuku motora.** Zabezpečte dostatočné vetranie pre prevádzku motora, kdekoľvek pracujete.
 - **Popálenie na horúcich častiach.** Pred dotýkaním sa nechajte motor a výfuk vychladnúť.
 - **Zranenie od pohybujúcich sa častí.** Nespúšťajte motor, pokiaľ to pokyny nevyžadujú.
- Predtým, ako začnete, prečítajte si pokyny a presvedčte sa, že máte potrebné náradie a zručnosti.
- Pre zníženie možnosti vzniku požiaru alebo explózie, buďte pri práci s benzínom opatrný/-á. Na čistenie dielov používajte iba nehorľavé rozpúšťadlá, nie benzín. Cigarety, iskrenie a otvorený oheň udržiavajte mimo akýchkoľvek častí palivového systému.

PLÁN ÚDRŽBY

Vykonávajte v každom uvedenom mesiaci/roku alebo motohodinách, podľa toho čo nastane skôr.

Pravidelný interval údržby	Položka	Strana
Pred každým použitím	Skontrolujte: Zberný kôš Skontrolujte: Žací nôž Skontrolujte: Funkčnosť ovládania žacieho noža Skontrolujte: Hladina motorového oleja Skontrolujte: Vzduchový filter Skontrolujte: Zadný kryt Skontrolujte: Skrutky žacieho zariadenia	stranu 14 stranu 6 stranu 5 stranu 7 stranu 7 stranu 8 stranu 14
Po prvom mesiaci alebo 5 hod.	Vymeňte: Motorový olej	stranu 12
Po prvých 25 hod.	Vyčistite: Vzduchový filter ¹ Nastavte: Lanko Smart Drive ² Nastavte: Lanko Roto-Stop (VYEA) ² Nastavte: Lanko plynu (VYEA) ²	stranu 13
Každých 6 mesiacov alebo 50 hod.	Vymeňte: Motorový olej ¹ Vyčistite: Vzduchový filter ¹ Nastavte: Lanko Smart Drive ²	stranu 12 stranu 13
Každých rok alebo 100 hod.	<i>Položky údržby každých 6 mesiacov hore plus:</i> Skontrolujte – nastavte: Sviečka zapaľovania Vyčistite: Zachytávač iskier ³ (ak je vo výbave) Skontrolujte: Funkčnosť ovládania žacieho noža Namažte: Prevody ² Nastavte: Vôľa ventilov ² Nastavte: Lanko Roto-Stop (VYEA) ² Nastavte: Lanko plynu (VYEA) ² Vyčistite: Palivová nádrž ²	stranu 13 stranu 13 stranu 5
Každé 2 roky alebo 150 hod.	<i>Položky ročnej údržby hore plus:</i> Vymeňte: Vzduchový filter Vymeňte: Sviečka zapaľovania Nastavte: Lanko Smart Drive ² Skontrolujte: Ložiská prevodovej nápravy ²	stranu 13 stranu 13
Každé 2 roky	Skontrolujte: Palivové hadice, v prípade potreby vymeňte ²	

1. Vykonávajte častejšie pri prevádzke v prašnom prostredí.
2. Pokiaľ nemáte správne náradie a mechanické zručnosti, mal by tieto položky vykonať autorizovaný predajca spoločnosti Honda. Pre servisné postupy si pozrite dielenskú príručku Honda.
3. V Európe a iných krajinách, kde platí smernica 2006/42/ES, musí tieto úkony vykonávať váš servisný zástupca.

Nedodržovanie plánu údržby môže mať za následok zlyhanie, na ktoré sa nevzťahuje záruka, zníženie výkonu alebo nedodržanie emisných noriem.

ÚDRŽBA MOTORA

Výmena motorového oleja

Olej vypúšťajte, kým je motor teplý. Teplý olej vytečie rýchlo a úplne.

1. Palivový ventil prepnite do polohy UZAVRETÝ. Týmto znížite možnosť úniku paliva (stranu 5).
2. Dočista utrite miesto okolo uzáveru olejovej nádrže, a odskrutkujte uzáver/mierku oleja.

3. Na zachytenie použitého oleja umiestnite vedľa kosačky vhodnú nádobu a nakloňte kosačku na jej pravú stranu. Použitý olej vytečie cez plniace hrdlo. Nechajte olej vyteciť úplne.



Prosím, zlikvidujte použitý olej a nádobu spôsobom, ktorý je ohľaduplný voči životnému prostrediu.

Odporúčame, aby ste olej uložili do dobre utesnenej nádoby a odniesli miestnemu spracovateľovi alebo do servisu na recykláciu. Nezahadzujte ho do komunálneho odpadu ani ho nevyliavajte na zem alebo do kanalizácie.

4. Nalejte odporúčaný olej (stranu 7). Neprepíňajte. Zmerajte hladinu oleja ako je znázornené dole.

Objem náplne:
0,35 ~ 0,40 l

5. Po výmene oleja a pred štartovaním motora skontrolujte hladinu oleja s kosačkou na vodorovnom podklade:



- a. Vyskrutkujte uzáver/mierku oleja [1].
- b. Mierku utrite.
- c. Mierku vsuňte do plniaceho hrdla bez toho aby ste ju zaskrutkovali a vytiahnite ju. Odčítajte hladinu oleja na mierke.
- d. Ak je hladina oleja pod spodnou značkou [3], doplňte olej aby ste dosiahli hladinu na hornej značke [2] na mierke. Neprepíňajte. Ak je motor preplnený, prebytočný olej sa môže dostať do telesa a do vložky vzduchového filtra.

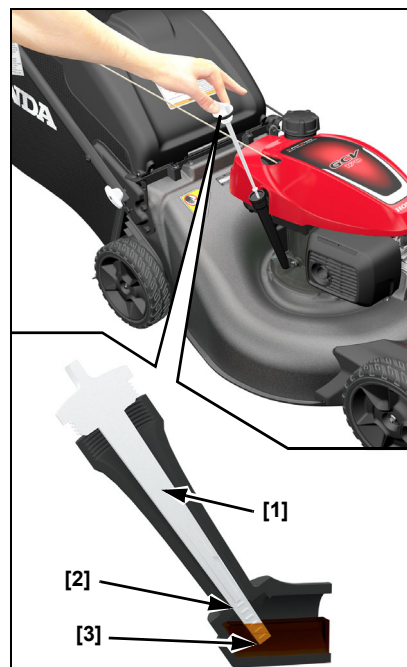

UPOZORNENIE

Prevádzka motora s nízkou hladinou oleja môže spôsobiť jeho poškodenie.

- e. Uzáver/mierku oleja riadne zaskrutkujte.

Údržba vzduchového filtra

Správne udržiavaný vzduchový filter pomáha zabrániť vniknutiu nečistôt do motora. Nečistoty, ktoré sa dostanú do karburátora, sa môžu dostať do úzkych kanálikov karburátora a môžu spôsobiť predčasné opotrebenie motora. Tieto úzke kanáliky karburátora sa môžu upchať a spôsobiť problémy pri štartovaní a behu motora. Vždy používajte originálny vzduchový filter Honda určený pre váš motor a ubezpečte sa, že správne tesní a funguje. Ak prevádzkujete motor vo veľmi prašnom prostredí, budete musieť čistiť vzduchový filter častejšie.

UPOZORNENIE

Prevádzka motora bez vzduchového filtra alebo s poškodeným filtrom umožní prienik nečistôt do motora, čo spôsobí jeho rýchle opotrebenie. Takéto opotrebenie nie je kryté zárukou.

1. Zatláčajte nadol úchyty [1] krytu vzduchového filtra, potom kryt [2] odstráňte.
2. Vyberte filter [3] z telesa vzduchového filtra [4].
3. Skontrolujte filter; ak je poškodený, vymeňte ho.
4. Vyčistite filter poklepaním filtrom niekoľkokrát o tvrdý povrch, aby sa z neho odstránila špina, alebo použite vzduchový kompresor (neprekračujte tlak 2 bar/29 psi) a prefúkajte filter z vnútornej čistej strany smerom von. Nikdy sa nepokúšajte filter vyčistiť kefou, kefovanie zatlačí nečistoty do vlákien filtra.
5. Navlhčenou handrou utrite špinu z vnútra telesa a z krytu filtra. Dávajte pozor, aby ste nezanesli špinu do sacej trubice vedúcej do karburátora.
6. Nainštalujte filter a kryt.

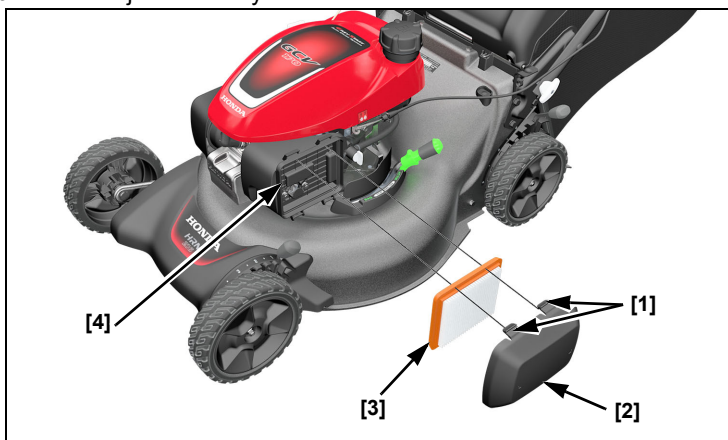

Údržba sviečky zapaľovania

Predpísané sviečky zapaľovania: NGK - BPR5ES

UPOZORNENIE

Nesprávne sviečky zapaľovania môžu spôsobiť poškodenie motora.

Pre dobrý výkon motora musí mať sviečka zapaľovania [1] správny odtrh elektród a nesmie byť znečistená.

1. Odpojte konektor zo sviečky zapaľovania [2] a z okolia sviečky zapaľovania odstráňte nečistoty.
2. Vymontujte sviečku zapaľovania sviečkovým kľúčom.

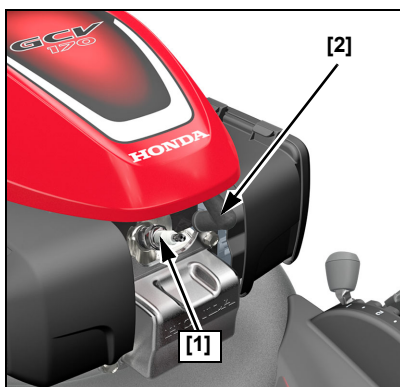

3. Skontrolujte sviečku zapaľovania. Ak sú elektródy opotrebované alebo ak je izolátor popraskaný alebo poškodený, sviečku zapaľovania vymeňte.
4. Vhodným škáromerom zmerajte odtrh elektród sviečky zapaľovania. Odtrh by mal byť 0,7 ~ 0,8 mm. Ak je to potrebné, upravte odtrh elektród opatrným ohnutím bočnej elektródy.

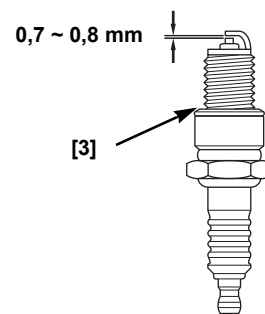

5. Nainštalujte sviečku zapaľovania rukou, aby ste nepoškodili závit.
6. Po dosadnutí sviečky na sedlo použite sviečkový kľúč a dotiahnite ju.

Ak inštalujete použitú sviečku, dotiahnite len o 1/8 až 1/4 otáčky po dosadnutí.

Ak inštalujete novú sviečku, dotiahnite ju ešte asi o 1/2 otáčky po jej dosadnutí, aby sa stlačila podložka [3].

UŤAHOVACÍ MOMENT: 20 N·m

UPOZORNENIE

Uvoľnená sviečka zapaľovania sa môže prehriať a poškodiť motor. Príliš dotiahnutá sviečka zapaľovania môže poškodiť závit v hlave valca.

7. Nasadíte konektor sviečky zapaľovania na sviečku zapaľovania.

Údržba zachytávača iskier

V Európe a iných krajinách, kde platí smernica 2006/42/ES, musí tieto úkony vykonávať váš servisný zástupca.

Pre zachovanie funkčnosti lapača iskier musí byť vykonávaná jeho údržba každých 100 hodín prevádzky.

1. Nechajte motor vychladnúť.
2. Odpojte dva úchyty červeného horného krytu [6] na strane tlmieča výfuku a potom mierne nadvihnite červený horný kryt, aby ste odkryli hornú skrutku štítu tlmieča výfuku.
3. Odskrutkujte tri skrutky [1] z krytu tlmieča výfuku [2] pomocou 10 mm nástrčkového kľúča.
4. Odmontujte kryt tlmieča výfuku [2].
5. Odskrutkujte skrutku [4].
6. Vyberte zachytávač iskier [3] z tlmieča výfuku [5].
7. Skontrolujte karbónové usadeniny na zachytávači a výstupe tlmieča výfuku. Odstráňte usadeniny kefkou. Dávajte pozor, aby ste nepoškodili mriežku zachytávača iskier.
8. Namontujte zachytávač iskier do tlmieča výfuku.
9. Namontujte kryt tlmieča výfuku na motor, riadne dotiahnite tri skrutky, a potom nainštalujte vrchný červený kryt.

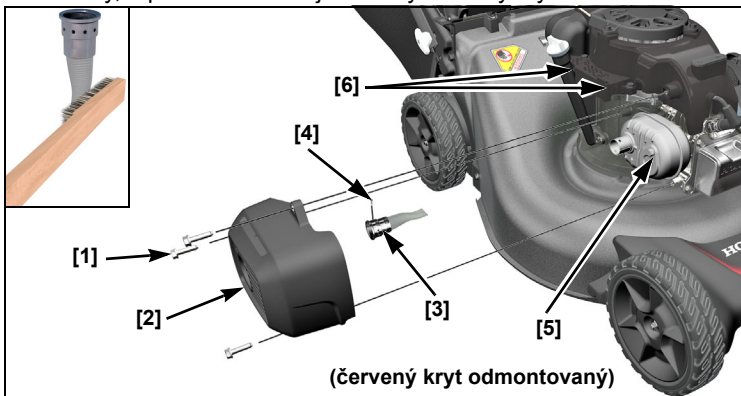

Demontáž a montáž žacieho noža

Ak demontujete žací nůž na naostrenie alebo výmenu, budete na jeho inštaláciu potrebovať momentový kľúč. Na ochranu rúk používajte pevné pracovné rukavice.

NAOSTRENIE žacieho noža: Aby ste sa vyhlí otupeniu žacieho noža, čo by spôsobilo jeho nevyváženosť alebo zlú kvalitu kosenia, žací nůž by mal byť naostrený vyškolenou osobou u vášho predajcu spoločnosti Honda.

VÝMENA žacieho noža: Použite originálny žací nůž Honda alebo jeho ekvivalent.

Odpojenie

1. Prepnete palivový ventil do polohy UZAVRETÝ a odpojte konektor sviečky zapalovania.
2. Nakloňte kosačku doprava tak, aby bol uzáver palivovej nádrže hore. Takto predídete vytekaniu paliva, presakovaniu motorového oleja do vzduchového filtra a následným ťažkostiam pri štartovaní.
3. Použite 14 mm (6-hranný) nástrčkový kľúč a odskrutkujte skrutky noža [1] so špeciálnymi podložkami [2]. Na zabránenie otáčaniu noža [3] pri odskrutkovaní skrutiek použite drevený hranol. Pracujte v kožených rukaviciach. Vyberte žacie nože.
4. Skontrolujte, či nie je poškodený držiak žacích nožov (VKEA) alebo zostava Roto-Stop (VYEA) [4] a povrch žacích nožov. V prípade poškodenia alebo ak žacie nože vykazujú známky nárazu do tvrdého predmetu, vymeňte poškodené diely.

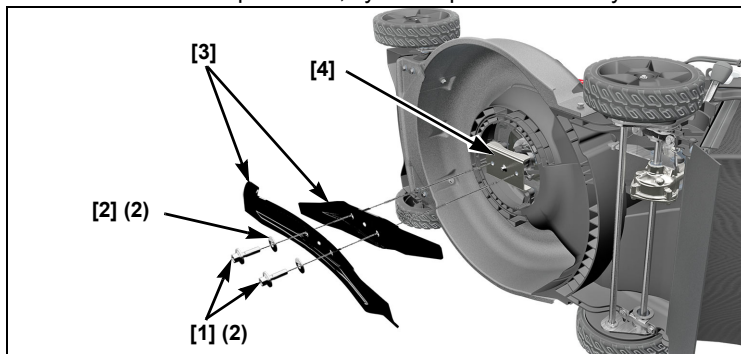

Inštalácia

1. Z okolia inštalácie noža odstráňte nečistoty a trávu.
2. Nainštalujte oba nože [3] použitím dvoch skrutiek [1] a špeciálnych podložiek [2], ako je zobrazené. Špeciálne podložky nainštalujete konkávnou stranou smerom k žaciemu nožu a konvexnou stranou smerom ku hlavičke skrutky.

⚠ POZOR

Prevádzka kosačky s iba jedným nainštalovaným žacím nožom bude mať za následok nesprávne osadenie noža, ktorý môže byť vymrštený z kosačky a môže niekoho vážne zraniť alebo usmrtiť.

Vždy použite oba nože ako sadu.

⚠ POZOR

Ak nie sú skrutky žacích nožov správne dotiahnuté, môže dôjsť k uvoľneniu a následnému vymršteniu žacích nožov z kosačky.

Žacie nože vymrštené z kosačky môžu niekoho vážne zraniť či dokonca zabiť.

Uistite sa, že sú skrutky žacích nožov riadne dotiahnuté.

Skrutky a podložky žacích nožov sú navrhnuté špeciálne na toto použitie. Pri výmene skrutiek a podložiek používajte iba originálne náhradné diely Honda.

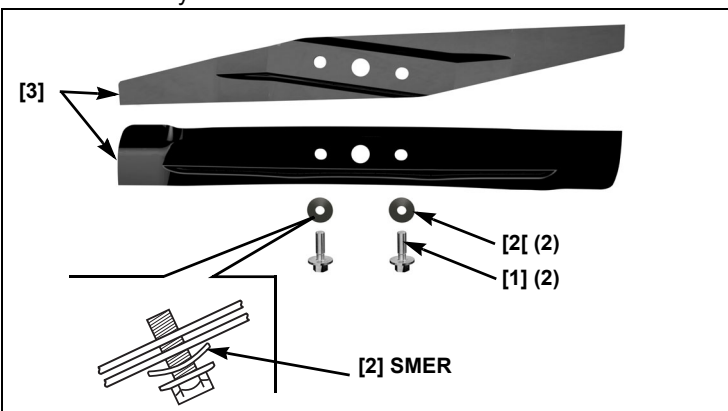

3. Skrutky žacieho noža dotiahnite momentovým kľúčom [7]. Na zabránenie otáčaniu noža pri uťahovaní skrutiek použite drevený hranol. Pracujte v kožených rukaviciach [8].

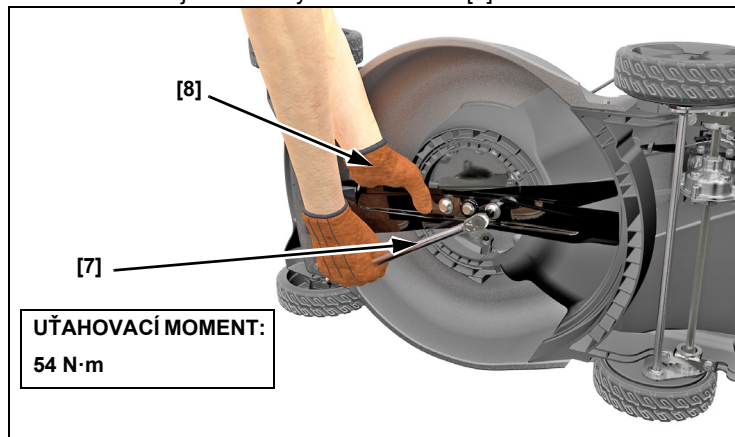

Úťahovací moment skrutky žacieho noža: 54 N·m

Ak nemáte momentový kľúč, nechajte pred použitím kosačky dotiahnuť skrutky noža autorizovanému predajcovi spoločnosti Honda. Ak sú skrutky príliš dotiahnuté, môžu sa zlomiť. Ak skrutky žacieho noža nie sú dostatočne dotiahnuté, môžu sa uvoľniť a vypadnúť. V oboch prípadoch by mohli žacie nože počas prevádzky vypadnúť.

Kontrola montážnych skrutiek žacieho noža

Skontrolujte skrutky žacieho noža na akékoľvek znaky poškodenia alebo uvoľnenia. Ak sú poškodené, musia byť vymenené.

Ak sa ukážu ako uvoľnené, musí sa použiť momentový kľúč na presné utiahnutie skrutiek žacieho noža na požadovaný doťahovací moment. Ak nemáte momentový kľúč, odneste kosačku k autorizovanému predajcovi, aby skrutky vymenil alebo správne dotiahol.

Používajte iba originálne skrutky a špeciálne podložky Honda, pretože sú špeciálne určené pre tento účel. Objednávacie čísla náhradných dielov sú na stranu 16.

Skontrolujte, či nie sú podložky a hlavy skrutiek nefunkčné alebo poškodené.

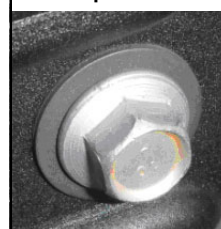

ČISTENIE A VÝMENA ZBERNÉHO KOŠA TRÁVY

Čistenie

Zberný kôš umyte so záhradnou hadicou a pred použitím ho nechajte úplne vysušiť; mokrý kôš sa rýchlo upcháva.

Výmena

Opotrebovaný alebo poškodený zberný kôš trávy vymeňte za originálny zberný kôš Honda alebo jeho ekvivalent.

KONTROLA FUNKČNOSTI OVLÁDANIA ŽACIEHO ZARIADENIA

Iba typ VKEA:

Vonku naštartujte motor. Pustite páku ovládania žacieho zariadenia; motor by sa mal rýchlo zastaviť. Ak sa motor rýchlo nezastaví, odneste kosačku do autorizovaného servisu spoločnosti Honda a nechajte ju opraviť.

PREPRAVA

PRED NALOŽENÍM

Ak motor bežal, nechajte ho vychladnúť aspoň 15 minút pred naložením kosačky na prepravné vozidlo. Horúci motor a výfuk vás môžu popáliť a môžu zapáliť niektoré materiály.

Páčku palivového ventilu [1] prepnite do polohy UZAVRETÝ. stranu 5 Takto zamedzíte možnému zaliatiu karburátora palivom a znížite riziko vyliatia paliva.

NAKLADANIE A VYKLADANIE

Kosačku položte tak, aby bola všetkými štyrmi kolesami postavená rovno na prepravnej ploche vozidla. Kosačku upevnite použitím lana alebo popruhov a zablokujte kolesá. Upevňovacie lano alebo popruhy vedte mimo ovládacie prvky, páčky nastavenia, lanká a karburátor.

UPOZORNENIE

Aby ste predišli strate kontroly nad kosačkou alebo jej poškodeniu, nepoužívajte pri výjazde alebo zjazde z nakladacej rampy pohonný systém.

1. Prepnite palivový ventil do polohy UZAVRETÝ.
2. Použite vhodnú nakladaciu rampu. Nakladaciu rampu nastavte tak, aby bola naklonená v uhle menšom ako 15°. Ak nakladacia rampa nie je dostupná, kosačku by mali nakladať a vykladať z transportného vozidla dvaja ľudia, držiak kosačku vo vodorovnej polohe.

USKLADNENIE

Správne uskladnenie je nevyhnutné na udržanie dobrého stavu a vzhľadu vašej kosačky. Nasledujúce kroky vám pomôžu ochrániť kosačku pred koróziou a uľahčia štartovanie motora pri ďalšom použití kosačky.

ČISTENIE

Motor

Motor umyte ručne a dávajte pozor, aby ste zabránili prieniku vody do vzduchového filtra.

UPOZORNENIE

Použitie záhradnej hadice alebo zariadenia s vysokým tlakom vody môže pretlačiť vodu do vzduchového filtra. Voda vo vzduchovom filtri zmočí papierový filter a môže sa dostať ďalej do karburátora alebo do valca motora a spôsobiť škody. Pri kontakte vody s horúcim motorom môže dôjsť k poškodeniu. Ak motor práve bežal, nechajte ho aspoň pol hodinu pred umývaním vychladnúť.

Ochranný kryt kosačky

Pred umývaním vnútornej strany ochranného krytu kosačky sa presvedčte, že palivový ventil je v polohe UZAVRETÝ. Odpojte konektor sviečky zapalovania. Položte kosačku na pravú stranu tak, aby bol uzáver palivovej nádrže hore. Predídete tým vytečeniu paliva a problémom so štartovaním spôsobeným zaplavením karburátora. Používajte pevné pracovné rukavice na ochranu rúk pred nožom.

Kosačku umyte, vrátane vnútornej strany korpusu kosačky.

Ak na čistenie ochranného krytu kosačky používate záhradnú hadicu alebo zariadenie s vysokým tlakom vody, dávajte pozor, aby sa voda nedostala do ovládacích prvkov a laniiek, alebo kdekoľvek do blízkosti vzduchového filtra alebo otvoru výfuku.

Zberný kôš

Zberný kôš na trávu odstráňte z kosačky a umyte ho záhradnou hadicou alebo zariadením s vysokým tlakom vody. Pred uskladnením nechajte kôš úplne vysušiť.

Sušenie

1. Po umytí kosačky utrite všetky jej dostupné povrchy.
2. Kosačku dajte do horizontálnej polohy, presuňte páku voľby režimu vyhadzovania Clip Director do polohy zberného koša, naštartujte motor vonku a nechajte ho bežať pokým nedosiahne bežnú prevádzkovú teplotu, aby sa odparila voda zostávajúca na motore.
3. Motor zastavte a nechajte ho vychladnúť.
4. Keď je kosačka čistá a suchá, retušujte poškodený lak a tenkou vrstvou oleja ošetrite všetky miesta náchylné na koróziu.

PALIVO

UPOZORNENIE

Podľa oblasti, kde používate vaše zariadenie, sa kvalita benzínu môže rýchlo zhoršovať a palivo môže rýchlo oxidovať. Zhoršenie kvality paliva a oxidácia môžu nastať už do 30 dní a môžu spôsobiť poškodenie karburátora a/alebo palivového systému. Požiadajte, prosím, vášho predajcu spoločnosti Honda o miestne odporúčania pre uskladnenie benzínu.

Benzín pri uskladnení oxiduje a jeho kvalita sa zhoršuje. Starý benzín spôsobí problémy pri štartovaní a zanecháva gumové zvyšky, ktoré môžu upchať úzke kanálky palivového systému. Ak benzín vo vašej kosačke počas uskladnenia zostarne, bude možno potrebné karburátor a ďalšie súčasti palivového systému vyčistiť alebo vymeniť.

Doba, počas ktorej môže byť benzín ponechaný v palivovej nádrži a karburátore bez toho, aby spôsobil funkčné problémy, môže byť rôzna v závislosti od kvality benzínu, teploty skladovania a od toho, či je palivová nádrž čiastočne alebo úplne naplnená. Vzduch v čiastočne naplnenej palivovej nádrži podporuje zhoršovanie kvality paliva. Vyššia teplota pri uskladnení urýchľuje zhoršovanie kvality paliva. Problémy so zhoršenou kvalitou benzínu sa môžu objaviť v priebehu niekoľkých mesiacov alebo aj za kratší čas, ak benzín nebol pri naplňaní palivovej nádrže čerstvý.

Ak máte nádobu s benzínom na dopĺňanie, dbajte na to, aby obsahovala čerstvý benzín.

Ak bude palivo uskladnené v nádobe dlhšie ako 3 mesiace, odporúčame pridať do paliva stabilizátor paliva.

Krátkodobé uskladnenie (30 ~ 90 dní)

Ak nebudete zariadenie používať 30 až 90 dní, odporúčame nasledujúce, aby ste sa vyhli problémom s palivom:

1. Pridajte stabilizátor paliva podľa pokynov výrobcu.
Keď pridávate stabilizátor paliva, naplňte palivovú nádrž čerstvým benzínom. Ak ju naplníte iba čiastočne, vzduch v nádrži bude podporovať zhoršenie kvality paliva počas uskladnenia.
Poznámka:
 - Všetky stabilizátory majú krátku životnosť a ich účinnosť sa časom zhoršuje.
 - Stabilizátory paliva neobnovia kvalitu starého paliva.
2. Po pridaní stabilizátora paliva nechajte motor vonku bežať 10 minút, aby ste sa presvedčili, že v karburátore bol neupravený benzín nahradený upraveným.
3. Zastavte motor a otočte palivový ventil do polohy UZAVRETÝ.
4. Naštartujte motor a nechajte ho bežať, až kým sa sám nezastaví v dôsledku minútia paliva z plavákového komory karburátora. Čas chodu motora by mal byť kratší ako 3 minúty.

Dlhodobé alebo medzisezónne uskladnenie (viac ako 90 dní)

Naštartujte motor a nechajte ho bežať tak dlho, pokým sa neminie všetko palivo z celého palivového systému (vrátane palivovej nádrže). Nenechajte benzín v motore dlhšie ako 90 dní bez aktivity.

ZÁRUKA nepokrýva poškodenie palivového systému ani problémy s motorom spôsobené zanedbaním prípravy na uskladnenie.

MOTOROVÝ OLEJ

Vymeňte motorový olej (stranu 12).

VALEC MOTORA

Ak uskladňujete kosačku na obdobie dlhšie ako 3 mesiace, odskrutkujte sviečku zapaľovania (stranu 13). Nalejte asi 5 ~ 10 cm³ čistého motorového oleja do valca [1]. Niekoľkokrát potiahnite lankom štartéra, aby sa olej vo valci rozliat. Nainštalujte sviečku zapaľovania.

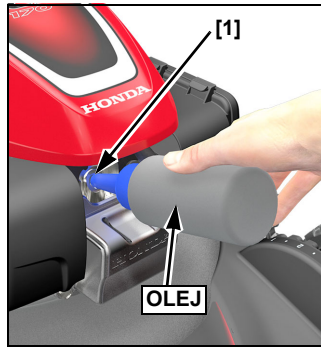

Pomaly potiahnite štartovacie lanko až kým nepocítite odpor, a potom pomaly vráťte rúčku štartéra. Uzavriete tým ventily a zabránite tomu, aby sa do valca motora dostala vlhkosť.

UMIESTNENIE PRI USKLADNENÍ

Ak bude vaša kosačka uskladnená s palivom v palivovej nádrži a karburátore, je dôležité znížiť riziko vznietenia palivových výparov. Miesto uskladnenia si vyberte tak, aby bolo dobre vetrané a v dostatočnej vzdialenosti od všetkých zariadení, ktoré pracujú s plameňom, ako je napr. pec, ohrievač vody, alebo sušička šiat. Taktiež sa vyhňte akýmkoľvek miestam, kde je elektrický motor produkuje iskrenie, alebo kde sa prevádzkujú elektrické nástroje.

Ak je to možné, vyhňte sa skladovacím priestorom s vysokou vlhkosťou, pretože vlhko podporuje koróziu.

Kosačku umiestnite všetkými štyrmi kolesami na vodorovný povrch. Nakláňanie môže spôsobiť únik paliva alebo oleja. Pre úsporné uskladnenie je možné zložiť rúčku.

Keď je motor a výfukový systém vychladnutý, kosačku prikryte, aby ste ju ochránili pred prachom. Horúci motor a výfukový systém môžu zapáliť alebo roztaviť určité materiály. Na ochranu pred prachom nepoužívajte plastovú prikrývku. Nepriepustná prikrývka bude udržiavať v okolí kosačky vlhko, čo podporí koróziu.

Zloženie rúčky

1. Odstráňte zberný kôš trávy. Môžete ho položiť na vrch motora tak, aby otvor zberného koša smeroval dopredu.
2. Podoprite a podržte rúčku.
3. Odistite doťahovacie hlavice rúčky ① a sklopte rúčku smerom dopredu ② do polohy pre uskladnenie.

UPOZORNENIE

Zabráňte tomu, aby sa pri tom privreli, zauzili alebo poškodili lanká ③. Mohlo by dôjsť k poškodeniu laniek alebo ovládacieho systému motora a kosačka by potom nefungovala správne.

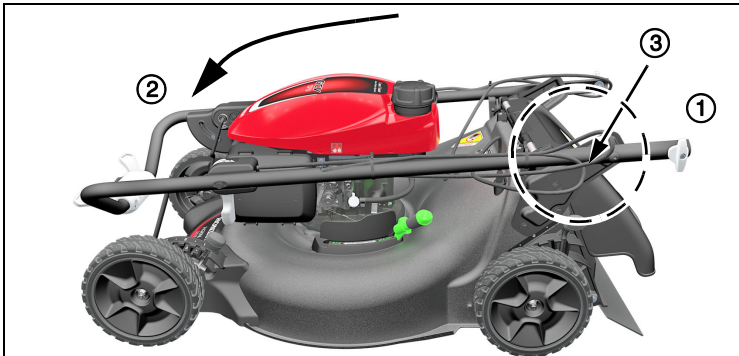

VYBRATIE PO USKLADNENÍ

Skontrolujte kosačku tak, ako popisuje kapitola **KONTROLA PRED POUŽITÍM** (stranu 6).

Ak bol počas uskladnenia valec ošetrený olejom, motor bude krátko po naštartovaní dymiť. Toto je normálne.

VÝROBNÉ ČÍSLO RÁMU A MOTORA

Zapíšte si výrobné číslo rámu a motora nižšie (stranu 3). Tieto čísla budete potrebovať pri objednávaní dielov a pri akýchkoľvek technických otázkach, alebo pri záručnej reklamacii.

Výrobné číslo rámu: _____

Výrobné číslo motora: _____

Dátum kúpy: ____/____/____

DIELY

Položka	Číslo dielu	Poznámky
Vzduchový filter	17211-Z8B-901	Papier
Sviečka zapaľovania	98079-55846	NGK (značka) BPR5ES
Žací nôž:		
Dolný	72511-VR8-M00	Vždy používajte horný a dolný žací nôž ako sadu.
Horný	72531-VR8-M00	
Skrutka žacieho zariadenia (2)	90105-960-710	2 požadované, 10 x 20 mm
Podložka skrutky (2)	90502-VG3-000	2 požadované
Koleso / pneumatika	44710-VR8-N00	Predné
	42710-VR8-N00	Zadné

ODSTRAŇOVANIE PORÚCH

MOTOR NEŠTARTUJE

Možná príčina	Oprava
Uzavretý palivový ventil	Otočte palivový ventil do polohy OTVORENÝ (stranu 5).
Došlo palivo	Doplňte palivo (stranu 7).
Páka plynu v nesprávnej polohe (iba VYEA)	Páku plynu prepnite do polohy FAST (stranu 5).
Nevhodné palivo; kosačka uskladnená bez ošetrenia alebo vyprázdnenia benzínovej nádrže, alebo naplnená nevhodným palivom	Naplňte palivovú nádrž čerstvým benzínom (stranu 7).
Sviečka zapaľovania je chybná, zanesená alebo má nesprávny odtrh	Nastavte alebo vymeňte sviečku zapaľovania (stranu 13).
Sviečka zapaľovania namočená palivom (zahľtený motor)	Vymontujte, vysušte a namontujte sviečku zapaľovania.
Zanesený palivový filter, porucha karburátora, porucha zapaľovania, zaseknuté ventily, a pod.	Kosačku zoberte k autorizovanému predajcovi spoločnosti Honda, alebo si pozrite dielenskú príručku pre opravu.

STRATA VÝKONU

Možná príčina	Oprava
Tráva je príliš vysoká na kosenie	Zvýšte výšku nastavenia kosenia (stranu 8), koste užší záber, vyberte nižšiu rýchlosť pohonu, alebo koste častejšie.
Páka plynu nie je nastavená v polohe FAST (iba VYEA)	Páku plynu prepnite do polohy FAST (stranu 5).
Korpus kosačky je upchatý	Vyčistite korpus kosačky (stranu 11).
Zanesený vzduchový filter	Vyčistite alebo vymeňte vzduchový filter.
Nevhodné palivo; kosačka uskladnená bez ošetrenia alebo vyprázdnenia benzínovej nádrže, alebo naplnená nevhodným palivom	Naplňte palivovú nádrž čerstvým benzínom (stranu 7).
Zanesený palivový filter, porucha karburátora, porucha zapaľovania, zaseknuté ventily, a pod.	Kosačku zoberte k autorizovanému predajcovi spoločnosti Honda, alebo si pozrite dielenskú príručku pre opravu.

VIBRÁCIE

Možná príčina	Oprava
Pod korpusom kosačky sú uviaznuté tráva a nečistoty	Vyčistíte korpus kosačky (stranu 11).
Žací nôž je uvoľnený, ohnutý, poškodený alebo zle vyvážený nesprávnym naostrením	Dotiahnite uvoľnené skrutky noža (stranu 14). Ak sú žacie nože ohnuté alebo poškodené, odneste kosačku na kontrolu k autorizovanému predajcovi spoločnosti Honda.
Mechanické poškodenie ako napr. ohnutý kľukový hriadeľ	Kosačku zoberte k autorizovanému predajcovi spoločnosti Honda, alebo si pozrite dielenskú príručku pre opravu.

PROBLÉMY S KOSENÍM A ZBEROM TRÁVY DO ZBERNÉHO KOŠA

Možná príčina	Oprava
Kosačka sa pohybuje príliš rýchlo vzhľadom na podmienky trávnika	Tlačte ovládanie Smart Drive menej alebo tlačte pomalšie.
Páky nastavenia výšky kosenia sú umiestnené v rôznych polohách	Nastavte obidve páky nastavenia výšky kosenia do rovnakej polohy (stranu 8).
Zberný kôš je príliš plný alebo zanesený	Vyprázdňte zberný kôš trávy. Ak je zberný kôš zanesený špinou, umyte ho (stranu 14).
Korpus kosačky je upchatý	Vyčistíte korpus kosačky (stranu 11).
Žací nôž je tupý, opotrebovaný alebo poškodený	Žací nôž naostríte alebo v prípade potreby vymeníte (stranu 14).

ŠPECIFIKÁCIE

MODEL	HRN536C	
TYP	VKEA	VYEA
POPISNÝ KÓD	MANA	

VŠEOBECNE

Dĺžka	1 550 mm	
Výška rúčky	1 035 mm	
Hmotnosť (ISO5395)	36,0 kg	39,9 kg
Šírka	575 mm	
Šírka záberu	530 mm	
Nastavenie výšky kosenia	27, 39, 51, 64, 76, 88, 100 mm	
Objem zberného koša	70 l	
Hladina akustického tlaku v ušiach operátora (podľa EN ISO 5395-1:2013)	85 dB(A)	
Nepresnosť	1 dB(A)	
Meraná hladina akustického výkonu (podľa smernice 2000/14/ES)	96 dB(A)	
Nepresnosť	1 dB(A)	
Garantovaná hladina akustického výkonu (podľa smernice 2000/14/ES)	98 dB(A)	
Prenášané vibrácie (podľa EN ISO 5395-1:2013)	5.0 m/s ²	5.4 m/s ²
Nepresnosť	0.5 m/s ²	

MOTOR

Model	GCV170
Typ	4-taktný, jeden valec, vertikálny hriadeľ
Zdvihový objem	166 cm ³
Vrtanie x zdvih	60 x 59 mm
Chladenie	Núteným vzduchom
Mazanie	Rozstrekom
Kompresný pomer	8,0:1
Maximálne otáčky	2 950 ⁺¹⁰ ₋₁₀₀ ot/min
Menovitý výkon	3,2 kW
Zapaľovanie	Tranzistorové magnetické
Sviečka zapaľovania	NGK: BPR5ES
Odtrh elektród sviečky zapaľovania	0,7 ~ 0,8 mm
Vzduchový filter	Suchý typ
Odporúčané palivo	Bezolovnatý benzín s oktánovým číslom 91 alebo vyšším
Objem palivovej nádrže	0,91 l
Odporúčaný olej	SAE 10W-30, API SN alebo neskorší
Množstvo motorového oleja	0,40 l * Množstvo pri dopĺňaní: 0,35 ~ 0,40 l
Emisie oxidu uhličitého (CO ₂) **	Pozrite si hodnoty CO ₂ motora Honda na adrese www.honda-engines-eu.com/co2

* Skutočné množstvo sa bude líšiť podľa toho, koľko oleja zostalo v motore. Na zmeranie aktuálnej hladiny vždy použite mierku oleja (stranu 7).

** Toto meranie CO₂ je výsledkom testovania počas stáleho skúšobného cyklu v laboratórnych podmienkach (základného) motora predstavujúceho typ motora (radu motorov a neznamená ani nevyjadruje žiadnu záruku výkonu konkrétneho motora.

POJAZD

Typ	Smart Drive s variabilnou rýchlosťou
Spojenie motor-prevodovka	Remeň
Hlavná spojka	Typ s preklzujúcim remeňom
Rýchlosť kosačky	0 ~ 1,75 m/s

EC Declaration of Conformity

1. The undersigned, Peter Neckebroek, on behalf of the authorized representative, herewith declares that the machinery described below fulfills all the relevant provisions of:

- Directive 2006/42/EC on machinery
- Directive 2014/30/EU on electromagnetic compatibility
- Directive 2000/14/EC – 2005/88/EC on outdoor noise
- Directive 2011/65/EU - (EU) 2015/863 on the restriction of the use of certain hazardous substances in electrical and electronic equipment

2. Description of the machinery

- a) Product: **Lawnmower**
 b) Function: **cutting of grass**
 c) Model **MANA**
 d) Type **MANA**
 e) Serial number **1000000 – 9999999**

3. Manufacturer

Honda Power Equipment Mfg., LLC
 PO Box 37
 Honda Drive, NC Hwy 119
 Swepsonville, NC 27359 USA

4. Authorized representative and able to compile the technical documentation

Honda Motor Europe Ltd - Aalst Office
 Wijngaardveld 1 (Noord V), 9300 Aalst - BELGIUM

5. References to applied standards

- EN ISO 14982:2009
- EN ISO 5395-1:2013+A1:2018
- EN ISO 5395-2:2013+A1:2016+A2:2017

6. Outdoor Noise Directive

- a) Measured sound power dB(A) : **96**
 b) Guaranteed sound power dB(A) : **98**
 c) Noise parameter (L, min⁻¹) : **53 cm, 2950 min⁻¹**
 d) Conformity assessment procedure: **Annex VI**
 e) Notified body: **Vinçotte nv**

Jan Oleslagerslaan 35
 1800 Vilvoorde – Belgium

7. Done at:

Aalst , BELGIUM

8. Date:

1 June 2021



Peter Neckebroek
 Head of Certification
 Honda Motor Europe Ltd – Aalst Office

<p>Deutsch (German) EG-Konformitätserklärung 1. Der Unterzeichner, Peter Neckebroek erklärt hiermit, im Namen der Bevollmächtigten, dass das hierunter genannte Maschinchen allen einschlägigen Bestimmungen der "entspricht." * Richtlijn 2006/42/EG * Richtlijn 2014/30/EU * Richtlijn 2000/14/EC * Richtlijn 2011/65/EU - (EU) 2015/863 zur Beschränkung der Verwendung bestimmter gefährlicher Stoffe in Elektro- und Elektronikgeräten 2. Beschreibung der Maschine a) Produkt: Gras schneiden b) Funktion: Gras schneiden c) Hersteller MANA d) Typ MANA e) Seriennummer 1000000 - 9999999 3. Bevollmächtigter und in der Position, die technische Dokumentation zu erstellen 4. Verweis auf aufwendbare Standards 5. Geräuschrichtlinie im Freien a) gemessene Lautstärke b) Schalleistungsdichte c) Parameter d) Konformitätsbewertungs Ablauf e) Benannte Stelle 7. Ort 8. Datum</p>	<p>Italiano (Italian) Dichiarazione CE di Conformità 1. Il sottoscritto, Peter Neckebroek, in qualità di rappresentante autorizzato, dichiara qui di seguito che la macchina sotto descritta soddisfa tutte le disposizioni pertinenti delle: * Direttiva 2006/42/CE * Direttiva 2014/30/UE sulla compatibilità elettromagnetica * Direttiva 2000/14/CE-2005/88/CE * Direttiva 2011/65/UE - (UE) 2015/863 sulla restrizione dell'uso di determinate sostanze pericolose nelle apparecchiature elettriche ed elettroniche della macchina a) Prodotto: Tosaerba b) Funzione: Taglio di erba c) Modello MANA d) Tipo MANA e) Numero di serie 1000000 - 9999999 4. Rappresentante autorizzato e competente per la compilazione della documentazione tecnica 5. Riferimento alle norme applicate 6. Direttiva sulla emissione acustica delle macchine e attrezzature destinate a funzionare all'aperto a) Livello di potenza sonora garantito b) Livello di potenza sonora garantito c) Parametri emissione acustica d) Procedura di valutazione della conformità e) Organismo notificato 7. Fatto a 8. Data</p>	<p>Ελληνικά (Greek) ΕΓ-Δήλωση συμμόρφωσης 1. Ο υπογραφώντων, Peter Neckebroek, δηλώνει ότι η μηχανή που περιγράφεται παρακάτω πληροί όλες τις απαιτήσεις των οδηγιών 2006/42/ΕΚ, 2014/30/ΕΕ, 2000/14/ΕΚ και 2011/65/ΕΕ - (ΕΥ) 2015/863 για τον περιορισμό της χρήσης ορισμένων επικίνδυνων ουσιών στα ηλεκτρονικά εξαρτήματα. * Οδηγία 2006/42/ΕΚ για την ηλεκτρομαγνητική συμβατότητα * Οδηγία 2000/14/ΕΚ-2005/88/ΕΚ για το ετήσιο όριο για την έκθεση των ανθρώπων σε θόρυβο * Οδηγία 2011/65/ΕΥ - (ΕΥ) 2015/863 για τον περιορισμό της χρήσης ορισμένων επικίνδυνων ουσιών στα ηλεκτρονικά εξαρτήματα 2. Περιγραφή της μηχανής a) Προϊόν: Χορτοκοπτικό b) Ανάσχευση: για κόψιμο γρασίδιου c) Μοντέλο MANA d) Τύπος MANA e) Αριθμός σειράς 1000000 - 9999999 3. Αρμόδιος εκπαιδευμένος και έμπειρος σε θέματα τεχνικής τεκμηρίωσης 4. Αναφορά στα εφαρμοστέα πρότυπα 5. Οδηγία σχετικά με τον ήχο a) Μετρηθείσα ηχητική ένταση b) Εγγυημένη ηχητική ένταση c) Ηχητική παράμετρος d) Διαδικασία πιστοποίησης e) Οργανισμός πιστοποίησης 7. Η διεύθυνση είναι 8. Ημερομηνία</p>	<p>Ελληνικά (Greek) ΕΓ-Δήλωση συμμόρφωσης 1. Ο υπογραφώντων, Peter Neckebroek, δηλώνει ότι η μηχανή που περιγράφεται παρακάτω πληροί όλες τις απαιτήσεις των οδηγιών 2006/42/ΕΚ, 2014/30/ΕΕ, 2000/14/ΕΚ και 2011/65/ΕΕ - (ΕΥ) 2015/863 για τον περιορισμό της χρήσης ορισμένων επικίνδυνων ουσιών στα ηλεκτρονικά εξαρτήματα. * Οδηγία 2006/42/ΕΚ για την ηλεκτρομαγνητική συμβατότητα * Οδηγία 2000/14/ΕΚ-2005/88/ΕΚ για το ετήσιο όριο για την έκθεση των ανθρώπων σε θόρυβο * Οδηγία 2011/65/ΕΥ - (ΕΥ) 2015/863 για τον περιορισμό της χρήσης ορισμένων επικίνδυνων ουσιών στα ηλεκτρονικά εξαρτήματα 2. Περιγραφή της μηχανής a) Προϊόν: Χορτοκοπτικό b) Ανάσχευση: για κόψιμο γρασίδιου c) Μοντέλο MANA d) Τύπος MANA e) Αριθμός σειράς 1000000 - 9999999 3. Αρμόδιος εκπαιδευμένος και έμπειρος σε θέματα τεχνικής τεκμηρίωσης 4. Αναφορά στα εφαρμοστέα πρότυπα 5. Οδηγία σχετικά με τον ήχο a) Μετρηθείσα ηχητική ένταση b) Εγγυημένη ηχητική ένταση c) Ηχητική παράμετρος d) Διαδικασία πιστοποίησης e) Οργανισμός πιστοποίησης 7. Η διεύθυνση είναι 8. Ημερομηνία</p>	<p>Română (Romanian) CE - Declarație de Conformitate 1. Subsemnatul Peter Neckebroek, în numele reprezentanților autorizați, declar prin prezenta fapt că echipamentul descris mai jos îndeplinește toate condițiile necesare din: * Directiva 2006/42/CE privind echipamentul electromagnetic compatibil * Directiva 2000/14/CE-2005/88/CE privind poluarea fonică în spațiul deschis * Directiva 2011/65/UE - (UE) 2015/863 privind restricțiile de utilizare a anumitor substanțe periculoase în echipamentele electrice și electronice 2. Descrierea echipamentului a) Produsul: Mășina de tuns iarba b) Domeniul de utilizare: întinderea ierburilor c) Modelul MANA d) Tip MANA e) Seria produs 1000000 - 9999999 4. Reprezentant autorizat și abilitat să realizeze documentația tehnică 5. Referință la standardele aplicate în vigoare a) Puterea acustică măsurată b) Puterea acustică maximă garantată c) Parametrii emisiei fonice d) Procedura de evaluare a conformității e) Notificarea 7. Emisla în 8. Data</p>	<p>Dansk (Danish) OVERENSSTEMMELSEERKLÆRING 1. Jeg, underskriver Peter Neckebroek, på vegne af DEN AUTORSEREDTE REPRÆSENTANT, ERKLÆRER HERMED AT MASKINEN, SOM ER BESKRIVET NEDENFOR, OPFYLDER ALLE RELEVANTE BESTEMMELSER I FØLGENDE: * EMC-DIREKTIV 2006/42/EF * EMC-DIREKTIV 2014/30/EU * DIREKTIV OM STØJEMMISSION 2000/14/EF-2005/88/EF * Direktiv 2011/65/EU - (EU) 2015/863 om begrænsning af anvendelsen af visse farlige stoffer i elektrisk og elektronisk udstyr 2. BESKRIVELSE AF PRODUKTET a) Produkt: Græsklipper b) ANVENDELSE: Græsklipning c) Model MANA d) TYPE MANA e) SERIENUMMER 1000000 - 9999999 3. PRODUCENT 4. AUTORSERET REPRÆSENTANT OG I STAND TIL UDARBEJDE DEN TEKNISKE DOKUMENTATION 5. Henvisning til anvendte standarder 6. DIREKTIV OM STØJEMMISSION FRA MASKINER TIL UDENOMS BRUG a) MÅLT LYDEFFEKTIVEAU b) GARANTERET LYDEFFEKTIVEAU c) STØJPARAMETER d) PROCEDURER FOR OVERENSSTEMMELSESVURDERING e) Notificeret organ 7. Udført i 8. DATO</p>	<p>Spaniol (Spanish) Declaración de Conformidad CE 1. El abajo firmante, Peter Neckebroek, en representación del representante autorizado, adjunto declara que la máquina abajo descrita, cumple las cláusulas relevantes de: * Directiva 2006/42/CE de maquinaria electromagnética compatible * Directiva 2000/14/CE-2005/88/CE de ruido exterior * Directiva 2011/65/UE - (UE) 2015/863 sobre restricciones a la utilización de determinadas sustancias peligrosas en aparatos eléctricos y electrónicos 2. Descripción de la máquina a) Producto: Coridora de césped b) Función: Cortar el césped c) Modelo MANA d) Tipo MANA e) Serie 1000000 - 9999999 4. Representante autorizado que puede compilar el expediente técnico 5. Referencia a normas aplicadas en vigor 6. Directiva sobre ruido exterior a) Potencia sonora Garantizada b) Potencia sonora Garantizada c) Parámetros ruido d) Procedimiento evaluación conformidad e) Organismo notificado 7. Realizado en 8. Fecha</p>	<p>Svenska (Swedish) EG-försäkran om överensstämmelse 1. Undertecknad, Peter Neckebroek, på uppdrag av auktoriserad representant, deklarerar härmed att maskinen beskriven nedan fullföljer alla relevanta bestämmelser enligt: * Direktiv 2006/42/EG gällande maskiner * Direktiv 2014/30/EU gällande elektromagnetisk kompatibilitet * Direktiv 2000/14/EG-2005/88/EG gällande buller utomhus * direktiv 2011/65/EU - (EU) 2015/863 om begränsning av användning av vissa farliga ämnen i elektrisk och elektronisk utrustning 2. Maskinbeskrivning a) Produkt: Gräsklippare b) Funktion: gräsklippning c) Modell MANA d) Typ MANA e) Serienummer 1000000 - 9999999 3. Tillverkare 4. Auktoriserad representant och ska kunna sammanställa teknisk dokumentation. 5. Referens för tillämpad standard 6. Direktiv för buller utomhus a) Uppmått ljudnivå b) Garanterad ljudnivå c) Buller parameter d) Förfarande för bedömning e) Notifierat organ 7. Utförd i 8. Datum</p>
---	--	--	--	---	--	--	--

UK Declaration of Conformity

1. The undersigned, Peter Neckebroeck, on behalf of the authorized representative, herewith declares that the machinery described below fulfils all the relevant provisions of:

- The Supply of Machinery (Safety) Regulations 2008 SI 2008 No. 1597
- The Electromagnetic Compatibility Regulations 2016 SI 2016 No. 1091
- The Noise Emission in the Environment by Equipment for use Outdoors Regulations 2001 SI 2001 No. 1701
- The Restriction of the Use of Certain Hazardous Substances in Electrical and Electronic Equipment Regulations 2012 SI 2012 No. 3032

2. Description of the machinery

Product: Lawnmower
Function: cutting of grass

Model	Type	Serial number
HRN536C	MANA	1000000 - 9999999

3. Manufacturer

Honda Power Equipment Mfg., LLC
PO Box 37
Honda Drive, NC Hwy 119
Swepsonville, NC 27359 USA

4. Authorized representative and able to compile the technical documentation

Honda Motor Europe Ltd
Cain Road, Bracknell, Berkshire,
RG12 1HL, United Kingdom

5. References to applied standards

EN ISO 14982:2009
EN ISO 5395-1:2013+A1:2018
EN ISO 5395-2:2013+A1:2016+A2:2017

6. Outdoor Noise Regulation – SI 2001 No. 1701

- a) Measured sound power dB(A): 96
- b) Guaranteed sound power dB(A): 98
- c) Noise parameter (L, min⁻¹): 53 cm, 2950 min⁻¹
- d) Conformity assessment procedure: Annex VI
- e) Notified body: AnP Certification Limited
2 Parkfield Street
Manchester, United Kingdom

7. Done at:

Aalst, BELGIUM

8. Date:

1 June 2021



Peter Neckebroeck
Head of Certification
Honda Motor Europe Ltd – Aalst Office

Major Honda distributor addresses – Adresses des principaux concessionnaires Honda – Adressen der wichtigsten Honda-Haupthändler – Adressen van Honda-importeurs – Elenco dei maggiori distributori Honda – Adresser till Hondas huvuddistributörer – Adresy hlavných obchodných zástupení spoločnosti Honda

<p>AUSTRIA Honda Motor Europe Ltd Hondastraße 1 2351 Wiener Neudorf Tel.: +43 (0)2236 690 0 Fax: +43 (0)2236 690 480 http://www.honda.at HondaPP@honda.co.at</p>	<p>DENMARK TIMA A/S Ryttermarken 10 DK-3520 Farum Tel.: +45 36 34 25 50 Fax: +45 36 77 16 30 http://www.tima.dk</p>	<p>ITALY Honda Motore Europe Ltd Via della Cecchignola, 13 00143 Roma Tel.: +848 846 632 Fax: +39 065 4928 400 http://www.hondaitalia.com info.power@honda-eu.com</p>	<p>SLOVAK REPUBLIC Honda Motor Europe Ltd Slovensko, organizačná zložka Prievozska 6 821 09 Bratislava Tel.: +421 2 32131111 Fax: +421 2 32131112 http://www.honda.sk</p>
<p>BALTIC STATES (Estonia/Latvia/Lithuania) NCG Import Baltics OU Meistri 12 13517 Tallinn Harju County Estonia Tel.: +372 651 7300 Fax: +372 651 7301 info.baltic@ncgimport.com</p>	<p>FINLAND OY Brandt AB. Tuupakantie 7B 01740 Vantaa Tel.: +358 207757200 Fax: +358 9 878 5276 http://www.brandt.fi</p>	<p>NORTH MACEDONIA AS Domžale Moto center d.o.o. Brezence SI-8216 Mirna Peč Tel.: +386 1 562 37 00 http://www.honda-as.com info@honda-as.com</p>	<p>SLOVENIA AS Domžale Moto center d.o.o. Brezence SI-8216 Mirna Peč Tel.: +386 1 562 37 00 http://www.honda-as.com info@honda-as.com</p>
<p>BELARUS JV Scanlink Ltd Montazhnikov lane 4th, 5-16 Minsk 220019 Republic of Belarus Tel.: +375172349999 Fax: +375172380404 honda@jpmotors.lt</p>	<p>FRANCE Honda Motor Europe Ltd Division Produit d'Equipement Parc d'activités de Pariest, Allée du 1er mai Croissy Beaubourg BP46, 77312 Marne La Vallée Cedex 2 Tel.: 01 60 37 30 00 Fax: 01 60 37 30 86 http://www.honda.fr espace-client@honda-eu.com</p>	<p>MALTA The Associated Motors Company Ltd. New Street in San Gwakkın Road Mriehel Bypass, Mriehel QRM17 Tel.: +356 21 498 561 Fax: +356 21 480 150 mgalea@gasanzammit.com</p>	<p>SPAIN & all Provinces Greens Power Products, S.L. Poligono Industrial Congost – Av Ramon Ciuirans n°2 08530 La Garriga - Barcelona Tel.: +34 93 860 50 25 Fax: +34 93 871 81 80 http://www.hondaencasa.com</p>
<p>BELGIUM Honda Motor Europe Ltd Doornveld 180-184 1731 Zellik Tel.: +32 2620 10 00 Fax: +32 2620 10 01 http://www.honda.be bh_pe@honda-eu.com</p>	<p>GERMANY Honda Deutschland Niederlassung der Honda Motor Europe Ltd. Hanauer Landstraße 222-224 D-60314 Frankfurt Tel.: 01805 20 20 90 Fax: +49 (0)69 83 20 20 http://www.honda.de info@post.honda.de</p>	<p>NORWAY Berema AS P.O. Box 454 1401 Ski Tel.: +47 64 86 05 00 Fax: +47 64 86 05 49 http://www.berema.no berema@berema.no</p>	<p>SWEDEN Honda Motor Europe Ltd filial Sverige Box 31002 - Långhusgatan 4 215 86 Malmö Tel.: +46 (0)40 600 23 00 Fax: +46 (0)40 600 23 19 http://www.honda.se hpesinfo@honda-eu.com</p>
<p>BULGARIA Premium Motor Ltd Andrey Lyapchev Blvd no 34 1797 Sofia Bulgaria Tel.: +3592 423 5879 Fax: +3592 423 5879 http://www.hondamotor.bg office@hondamotor.bg</p>	<p>GREECE Technellas S.A. 92 Athinon Ave 10442 Athens, Greece Tel: +30 210 519 31 10 Fax: +30 210 519 31 14 mail@technellas.gr</p>	<p>POLAND Aries Power Equipment Puławska 467 02-844 Warszawa Tel.: +48 (22) 861 43 01 Fax: +48 (22) 861 43 02 http://www.ariespower.pl http://www.mojahonda.pl info@ariespower.pl</p>	<p>SWITZERLAND Honda Motor Europe Ltd. Succursale de Satigny/Genève Rue de la Bergère 5 1242 Satigny Tel.: +41 (0)22 989 05 00 Fax: +41 (0)22 989 06 60 http://www.honda.ch</p>
<p>CROATIA AS Domžale Moto center d.o.o. Brezence SI-8216 Mirna Peč Tel.: +386 1 562 37 00 http://www.honda-as.com info@honda-as.com</p>	<p>HUNGARY MP Motor Co., Ltd. Kamaraerdei ut 3. 2040 Budaors Tel.: +36 23 444 971 Fax: +36 23 444 972 http://www.hondakisgepek.hu info@hondakisgepek.hu</p>	<p>PORTUGAL GROW Produtos de Forca Portugal Rua Fontes Pereira de Melo, 16 Abrunheira, 2714-506 Sintra Tel.: +351 211 303 000 Fax: +351 211 303 003 http://www.grow.com.pt geral@grow.com.pt</p>	<p>TURKEY Anadolu Motor Uretim Ve Pazarlama As Sekerpinar Mah Albayrak Sok No 4 Cayirova 41420 Kocaeli Tel.: +90 262 999 23 00 Fax: +90 262 658 94 17 http://www.anadolumotor.com.tr antor@antor.com.tr</p>
<p>CYPRUS Powerline Products Ltd Cyprus - Nicosia Vasilias 18 2232 Latsia Tel.: 0035799490421 info@powerlinecy.com http://www.powerlinecy.com</p>	<p>IRELAND Two Wheels ltd M50 Business Park, Ballymount Dublin 12 Tel.: +353 1 4381900 Fax: +353 1 4607851 http://www.hondaireland.ie sales@hondaireland.ie</p>	<p>ROMANIA Agrisorg SRL Sacadat Str Principala Nr 444/A Jud. Bihor Romania Tel.: (+4) 0259 458 336 info@agrisorg.com</p>	<p>UKRAINE Dnipro Motor LLC 3, Bondarsky Alley, Kyiv, 04073, Ukraine Tel.: +380 44 537 25 76 Fax: +380 44 501 54 27 igor.lobunets@honda.ua</p>
<p>CZECH REPUBLIC BG Technik cs, a.s. U Zavodiste 251/8 15900 Prague 5 - Velka Chuchle Tel.: +420 2 838 70 850 Fax: +420 2 667 111 45 http://www.honda-stroje.cz</p>	<p>ISRAEL Mayer's Cars and Trucks Co.Ltd. - Honda Division Shevach 5, Tel Aviv , 6777936 Israel +972-3-6953162 OrenBe@mct.co.il</p>	<p>SERBIA & MONTENEGRO AS Domžale Moto center d.o.o. Brezence SI-8216 Mirna Peč Tel.: +386 1 562 37 00 http://www.honda-as.com info@honda-as.com</p>	<p>UNITED KINGDOM Honda Motor Europe Ltd Cain Road Bracknell Berkshire RG12 1 HL Tel.: +44 (0)845 200 8000 http://www.honda.co.uk</p>

HONDA