

ALTERAÇÕES PARA SUBSTITUIÇÃO DO RELÉ RA2 PELO RELÉ RA220

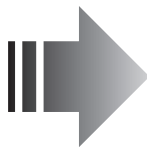

Modelo descontinuado



Novo modelo



diagrama de funcionamento RA2



diagrama de funcionamento RA220

A alteração só pode ser realizada se na montagem os pinos 1 e 11 do RA2 estiverem ligados entre si (shunt) e se os pinos 4 e 8 não tiverem fios ligados.

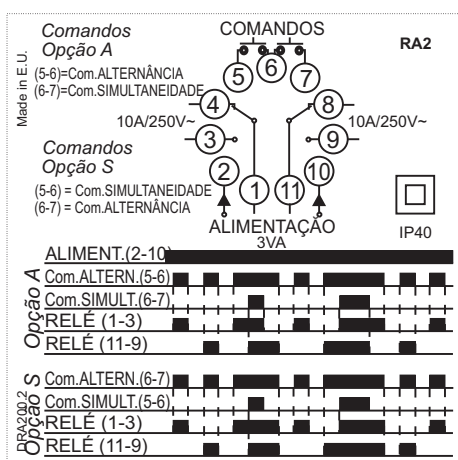
Se estiver a ser utilizada a opção A do RA2

- Desligar o fio que estava ligado ao pino 9 do RA2 e ligar ao pino 4 do RA220
 - Desligar o fio que estava ligado ao pino 5 do RA2 e ligar ao pino 8 do RA220
- Manter as restantes ligações

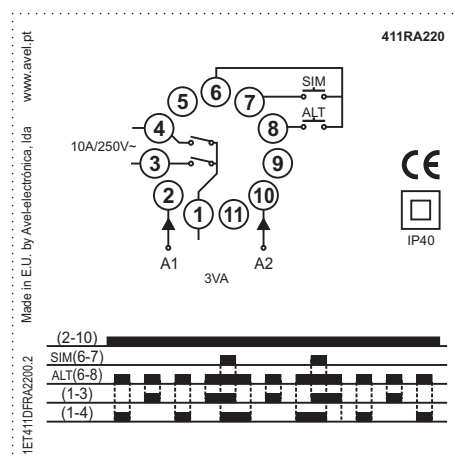
Se estiver a ser utilizada a opção S do RA2

- Desligar o fio que estava ligado ao pino 9 do RA2 e ligar ao pino 4 do RA220
 - Desligar o fio que estava ligado ao pino 7 do RA2 e ligar ao pino 8 do RA220
 - Desligar o fio que estava ligado ao pino 5 do RA2 e ligar ao pino 7 do RA220
- Manter as restantes ligações

Qualquer dificuldade por favor contactar departamento técnico da Hidraulicart pelo N° de telefone: 222 009 361 ou para o E-mail: geral@hidraulicart.pt